



# **Īmontuojama viryklė**

Vartotojo vadovas

# **Iebūvēta plīts virsma**

Lietotāja rokasgrāmata

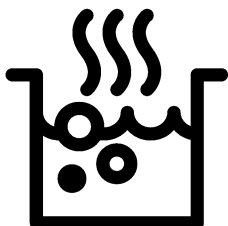

HII 64200 FMTR

**LT / LV**

185.2620.26/R.AB/26.03.2020/3-3

7757189217

## Pirmiausia įdėmiai perskaitykite šį vartotojo vadovą!

Gerbiamas pirkėjų,

Ačiū, kad pasirinkote „Beko“ gaminį. Tikimės, kad šiuo gaminiu, kuris buvo pagamintas naudojantis aukščiausios kokybės moderniausių technologijų, liksite patenkinti. Todėl prieš naudojantis šiuo prietaisu prašome perskaityti visą šį vartotojo vadovą ir prie jo pridėjimus dokumentus ir pasilikti juos, jei jų prireiktų ateityje. Jeigu atiduotumėte šį gaminį kam nors kitam, kartu atiduokite ir šį vartotojo vadovą. Vadovaukitės visais šiame vartotojo vadove pateikiamais įspėjimais ir informacija.

Atminkite, kad šis vartotojo vadovas taip pat taikytinas keletui kitų modelių. Šiame vadove nurodoma, kuo skiriasi įvairūs modeliai.

### Simbolių paaiškinimas

Šiame vartotojo vadove naudojami šie simboliai:

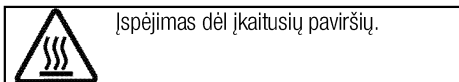
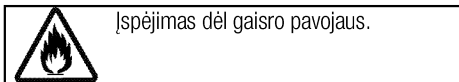
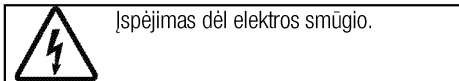
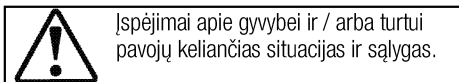
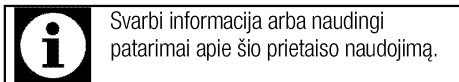

**Arçelik A.Ş.**  
Karaağaç caddesi No:2-6  
34445 Sütlüce/İstanbul/TURKEY  
Made in TURKEY

**1 Svarbūs nurodymai ir įspėjimai dėl saugos ir aplinkosaugos 4**

Bendrieji saugos reikalavimai.....	4
Elektros sauga.....	4
Gaminio sauga.....	5
Numatytoji naudojimo paskirtis.....	7
Vaikų sauga.....	7
Seno gaminio išmetimas.....	7
Pakavimo medžiagų išmetimas.....	7

**2 Bendra informacija 8**

Apžvalga.....	8
Techniniai duomenys.....	8

**3 Įrengimas 9**

Prieš įrengiant.....	9
Įrengimas ir prijungimas.....	9
Būsimas transportavimas.....	12

**4 Paruošimo Darbai 13**

Patarimai, kaip taupyti energiją.....	13
Naudojant pirmą kartą.....	13
Pirmasis prietaiso valymas.....	13

**5 Kaip naudoti šią viryklę 14**

Bendroji informacija apie maisto gaminimą.....	14
Kaitlenčių naudojimas.....	15
Valdymo skydelis.....	16

**6 Techninis aptarnavimas ir priežiūra 22**

Bendroji informacija.....	22
Kaitlentės valymas.....	22

**7 Triukščių nustatymas 23**

## **1 Svarbūs nurodymai ir įspėjimai dėl saugos ir aplinkosaugos**

Šiame skyriuje pateikiamos saugos instrukcijos, kurių laikydamiesi apsisaugosite nuo susižeidimo ar materialinės žalos pavojų. Nesilaikant šių instrukcijų bet kokia prietaiso garantija nebegalios.

### **Bendrieji saugos reikalavimai**

- Šį prietaisą galima naudoti vaikams nuo 8 metų amžiaus ir asmenims, turintiems psichinių, jutiminių arba protinių negalių arba patirties bei žinių trūkumo, jeigu jie yra prižiūrimi arba instruktuojami, kaip saugiai naudoti šį prietaisą, ir supranta atitinkamus pavojus. Neleiskite vaikams žaisti su šiuo prietaisu. Vaikams draudžiama valyti ir techniškai prižiūrėti šį gaminį, nebent juos prižiūrėtų suaugusieji.
- Šio prietaiso negalima naudoti asmenims (įskaitant vaikus), turintiems fizinių, jutimo ar psichinių negalių arba neturintiems pakankamai patirties ir žinių, nebent jie būtų prižiūrimi arba instruktuoti. Neleiskite vaikams žaisti su šiuo prietaisu.
- Perduodant įrenginį kitam žmogui asmeniniam naudojimui ar atiduodant kaip panaudotą daiktą, taip pat būtina perduoti naudotojo

vadovą, įrenginio etiketes ir kitus susijusius dokumentus.

- Remonto ir techninės priežiūros darbus visuomet privalo atlikti įgaliotojo techninio aptarnavimo centro atstovai. Gamintojas nėra atsakingas už žalą, kilusią dėl darbų, kuriuos atliko neįgalioji asmenys; tokiu atveju garantija gali nebegalioji. Prieš montuodami atidžiai perskaitykite instrukcijas.
- Nenaudokite prietaiso, jeigu jis turi defektų arba yra regimai pažeistas.
- Po kiekvieno naudojimo patikrinkite, ar išjungėte prietaiso valdymo mygtukus.

### **Elektros sauga**

- Jeigu gaminys turi defektų, jo negalima naudoti, kol jo nepataisys įgaliotojo techninio aptarnavimo centro atstovas. Kyla elektros smūgio pavojus!
- Prijunkite šį gaminį prie įžeminto lizdo/elektros linijos, apsaugoto tinkamos kategorijos saugikliu kaip nurodyta skyriuje „Techniniai duomenys“. Ir naudojant su transformatoriumi, ir be jo, įsitikinkite, ar įžeminimo instaliavimą atliko kvalifikuotas elektrikas. Mūsų bendrovė nėra atsakinga už jokių nuostolių,

patirtus naudojant gaminį, kuris nėra įžemintas pagal vietos reglamentus.

- Niekada neplaukite gaminio, purkšdami arba pildami ant jo vandenį! Kyla elektros smūgio pavojus!
- Atliekant montavimo, techninės priežiūros ir remonto darbus, šis gaminys privalo būti atjungtas nuo maitinimo tinklo.
- Jeigu gaminio jungiamasis kabelis būtų pažeistas, jį privalo pakeisti gamintojas, techninės priežiūros specialistas arba kiti panašios kvalifikacijos asmenys, kad būtų išvengta pavojaus.
- Prietaisą privaloma įrengti taip, kad prireikus jį galima būtų visiškai atjungti nuo tinklo. Nuo tinklo privaloma arba ištraukiant elektros kištuką, arba naudojant elektros sistemoje įrengtą jungiklį atsižvelgiant į statybos reglamentus.
- Darbus su bet kokiais elektriniais prietaisais ir sistemomis gali atlikti tik įgaliotieji kvalifikuoti specialistai.
- Esant gedimui, išjunkite prietaisą ir atjunkite jį nuo maitinimo tinklo. Norint tai padaryti, pirma išjunkite namų tinklo saugiklį.
- Patikrinkite, ar saugiklio elektros saugos klasė yra tinkama šiam gaminiui.

## Gaminio sauga

- ĮSPĖJIMAS: Prietaisas ir jo prieinamos dalys įkaista naudojimo metu. Būkite atsargūs ir neprisilieskite prie kaitinimo elementų. Neleiskite jaunesniems nei 8 metų amžiaus vaikams būti prie prietaiso, jeigu nuolat jų neprižiūrite.
- Nesinaudokite virykle, kai jūsų dėmesys arba koordinacija yra susilpnėjusi dėl alkoholio ir/arba narkotikų vartojimo.
- Būkite atsargūs, naudodami pateikaluose bet kokius alkoholinius gėrimus. Esant aukštai temperatūrai, alkoholis garuoja; prisilietęs prie karšto paviršiaus, jis gali užsiliepsnoti ir sukelti gaisrą.
- Nelaikykite šalia buitinio prietaiso jokių degių medžiagų, nes jo šonai naudojimo metu įkaista.
- Pasirūpinkite, kad visos ventiliacijos angos būtų atviros.
- Nevalykite prietaiso gariniais valymo prietaisais, nes galite patirti elektros smūgį.
- ĮSPĖJIMAS: Neprižiūrimas maisto gaminimas ant kaitlentės su riebalais ar aliejumi gali būti pavojingas ir sukelti gaisrą. NIEKADA negesinkite gaisro vandeniu, bet išjunkite prietaisą ir tada uždenkite liepsną, pvz., dangčiu arba gesinimo apdangalu.

- DĒMESIO: Maisto ruošimo procesą reikia prižiūrėti. Trumpalaikį maisto ruošimo procesą reikia prižiūrėti nuolat.
  - ĮSPĖJIMAS: Gaisro pavojus: Nelaikykite daiktų ant maisto gamtinimo paviršių.
  - ĮSPĖJIMAS: Jei paviršius įtrūkęs, prietaisą išjunkite, kad nepatirtumėte elektros smūgio
  - Sudužus kaitvietės stiklui: nedelsdami išjunkite visus degiklius ir elektrinius kaitinimo elementus ir atjunkite prietaisą nuo elektros tinklo. Nelieskite prietaiso paviršiaus. Nebenaudokite prietaiso.
  - Baigę naudotis, išjunkite kaitlentę naudodamiesi jos valdikliais ir nepasikliaukite prikaistuvio detektoriumi.
  - Niekada nedėkite metalinių daiktų, tokių kaip dangčių, peilių ar šaukštų ant kaitlentės viršaus, nes jie gali įkaisti.
  - Prietaisas neskirtas dirbti su išoriniu laikmačiu ar atskira nuotolinio valdymo sistema.
  - Garų slėgis, kuris susidaro dėl ant viryklės paviršiaus arba puodo dugno esančios drėgmės, gali priversti puodą judėti. Todėl puodų dugnai ir viryklės paviršius visuomet turi būti sausi.
  - Kaitvietės įrengtos panaudojus pažangią „indukcijos“ technologiją.
- Šią indukcinę viryklę, kuri leidžia taupyti ir laiką, ir pinigus, privaloma naudoti su prikaistuviais, tinkamais indukciniam maisto gaminimui; kitaip kaitvietės neveiks. Kaip pasirinkti prikaistuvius, žr. *Bendroji informacija apie maisto gaminimą, puslapis 14*.
- Indukcinė viryklė sukuria magnetinį lauką, todėl ji gali turėti kenksmingų poveikių žmonėms, kurie naudoja medicininius prietaisus, pavyzdžiui, širdies stimuliatorių ar insulino pompą.
  - ĮSPĖJIMAS: Naudokite tik maisto gamtinimo prietaiso gamintojo sukurtas arba prietaiso gamintojo naudojimo instrukcijoje nurodytas tinkamas apsaugas arba apsaugas, įrengtas prietaise. Naudojant netinkamas apsaugas, gali įvykti nelaimingų atsitikimų. Norėdami užtikrinti gaminio apsaugą nuo gaisro:
    - Kištuką į elektros lizdą privaloma įkišti taip, kad nekiltų kibirkščių.
    - Nenaudokite pažeisto arba įpjauto kabelio, o taip pat ilginimo laido; naudokite tik originalų kabelį.
    - Į elektros lizdą jokiais būdais negalima kišti drėgno arba sušlapusio kištuko.

## Numatytoji naudojimo paskirtis

- Šis gaminys skirtas naudoti tik buityje. Jį draudžiama naudoti komercinei veiklai.
- DĖMESIO: Šis prietaisas skirtas tik maistui gaminti. Prietaiso negalima naudoti kitiems tikslams, pavyzdžiui, patalpai šildyti.
- Gamintojas neatsako už jokią žalą, patirtą netinkamai naudojant arba prižiūrint prietaisą.

## Vaikų sauga

- ĮSPĖJIMAS: Naudojimo metu pasiekiamos dalys gali labai įkaisti. Neleiskite prie jų būti mažamečiams vaikams.
- Pakavimo medžiagos gali kelti pavojų vaikams. Saugokite pakavimo medžiagas nuo vaikų. Išmeskite visas pakuotės dalis atsižvelgdami į aplinkosaugos reikalavimus.
- Elektriniai prietaisai gali būti pavojingi vaikams. Gaminiai veikiant, neleiskite artyn vaikų ir

neleiskite jiems žaisti su šiuo prietaisu.

- Virš prietaiso nelaikykite daiktų, kuriuos vaikai gali bandyti pasiekti.

## Seno gaminio išmetimas

**WEEE Direktyvos ir senų gaminių išmetimo taisyklių atitiktis:**



Šis gaminys atitinka ES WEEE Direktyvą (2012/19/ES).

Šis gaminys paženklintas elektros ir elektroninės įrangos klasifikavimo (WEEE) ženklu.

Šis gaminys pagamintas iš aukštos kokybės medžiagų ir dalių, kurias galima perdirbti ir pakartotinai panaudoti. Pasibaigus gaminio tarnavimo laikui, neišmeskite jo kartu su įprastomis buitinėmis atliekomis. Atiduokite jį į surinkimo punktą, kad elektros ir elektronikos įranga būtų perdirbta. Surinkimo punktų adresus sužinosite vietos savivaldybėje.

**RoHS direktyvos atitiktis:**

Jūsų įsigytas gaminys atitinka ES RoHS Direktyvą (2011/65/ES). Jame nėra šioje Direktyvoje nurodytų kenksmingų ir draudžiamų medžiagų.

## Pakavimo medžiagų išmetimas

- Pakavimo medžiagos gali būti pavojingos vaikams. Pakavimo medžiagas laikykite vaikams nepasiekiamoje vietoje. Šio gaminio pakavimo medžiagos pagamintos iš pakartotinai panaudojamų medžiagų. Tinkamai jas išmeskite ir išrūšiuokite, atsižvelgdami į atliekų perdirbimo instrukciją. Neišmeskite jų kartu su įprastomis buitinėmis atliekomis.

## 2 Bendra informacija

### Apžvalga

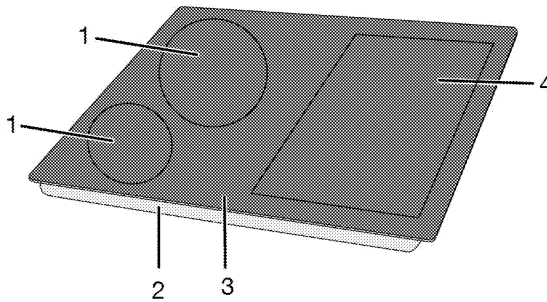

- 1 Indukcinė kaitlentė  
2 Pagrindo dangtis

- 3 Stiklo keramikos paviršius  
4 Indukcinė kaitlentė

### Techniniai duomenys

Įtampa/dažnis	1N~220-240 V/2N~ 380-415 V; 50 Hz
Bendrosios energijos sąnaudos	maks. 7200 W
Saugiklis	32 A / 16 A x 2
Laido tipas/ skerspjūvis	min.H05V2V2-F 5 x 1,5 mm <sup>2</sup>
Išoriniai matmenys (aukštis / plotis / gylis)	52 mm/580 mm/510 mm
Montavimo matmenys (aukštis / gylis)	560 (+2) mm/490 (+2) mm
<b>Degikliai</b>	
Galinis kairysis	<b>Indukcinė kaitlentė</b>
Matmenys	210 mm
Energija	2000/2300 W
Priekinis kairysis	<b>Indukcinė kaitlentė</b>
Matmenys	145 mm
Energija	1600/1800 W
Priekinis dešinysis	<b>Indukcinė kaitlentė</b>
Matmenys	180 mm
Energija	2000/2300 W
Galinis dešinysis	<b>Indukcinė kaitlentė</b>
Matmenys	180 mm
Energija	2000/2300 W



Siekiant pagerinti šio gaminio kokybę, techniniai duomenys gali būti keičiami be išankstinio įspėjimo.



Šioje instrukcijoje nurodytos savybės yra schemiškos ir gali skirtis nuo gaminio savybių.



Mašinų kategorijos plokštelėse arba jas lydinčiose dokumentacijose nurodyti dydžiai gauti esant laboratorinėms sąlygoms, vadovaujantis atitinkamais standartais. Buitinių prietaisų sąnaudos ir reikšmės gali skirtis priklausomai nuo eksploataavimo ir aplinkos sąlygų.



### 3 Įrengimas

Prietaisą įrengti turi kvalifikuotas specialistas, vadovaudamasis galiojančiais teisės aktais. Kitaip nebegalios gaminių garantija. Gamintojas nėra atsakingas už žalą, kilusią dėl darbų, kuriuos atliko neįgalioji asmenys; tokiu atveju nebegalios ir garantija.



Vartotojas yra atsakingas už vietos, elektros instaliacijos paruošimą šiam gaminiui.



#### PAVOJUS:

Šis prietaisas turi būti įrengtas ir prijungtas atsižvelgiant į galiojančius vietos dujų ir (arba) elektros prijungimo reglamentus.



#### PAVOJUS:

Prieš pradėdami instaliaciją, apžiūrėkite šį gaminį, ar jis neturi kokių nors defektų. Jeigu turi, neinstaliuokite jo. Sugadinti gaminiai kelia pavojų jūsų saugai.

### Prieš įrengiant

Ši viryklė skirta montuoti stalviršyje, kurį galima įsigyti parduotuvėse. Tarp šio prietaiso ir virtuvės sienų bei baldų reikia palikti saugų tarpą. Žr. pav. (dydžiai mm).

- Šį prietaisą galima statyti ir atskirai. Virš viryklės privaloma palikti mažiausiai 750 mm tarpą.
- (\*) Jeigu virš viryklės bus montuojamas gartraukis, žr. gartraukio gamintojo instrukciją dėl tinkamo montavimo aukščio (min. 650 mm)
- Nuimkite pakavimo medžiagas ir transportavimo kaiščius.
- Paviršiai, sintetiniai laminatai ir klijai turi būti atsparūs šilumai (bent 100 °C).
- Stalviršis turi būti sulygiuotas ir pritvirtintas horizontaliai.
- Atsižvelgdami į matmenis, išpjaukite stalviršyje tinkamą viryklei skylę.

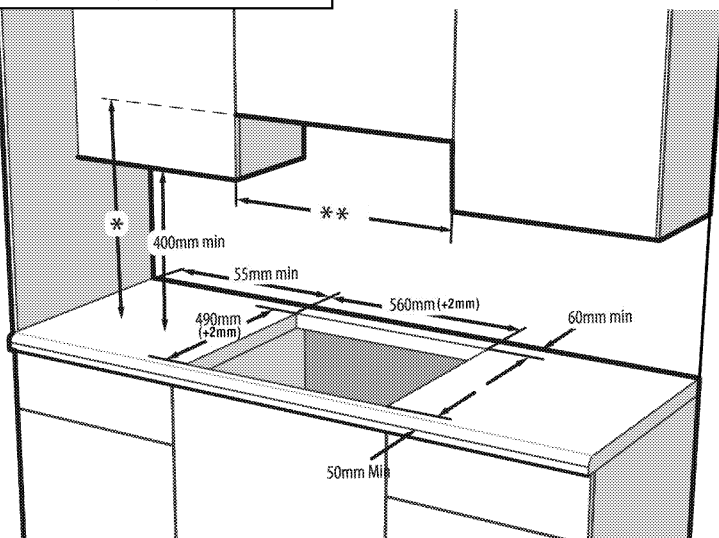

\* Minimalus atstumas iki gartraukio nurodytas gartraukio naudojimo instrukcijoje.

\*\* Minimalus atstumas tarp spintelių turi būtų lygus viryklės pločiui.

### Įrengimas ir prijungimas

- Šį prietaisą reikia įrengti ir prijungti atsižvelgiant į įstatymuose dėl prijungimo numatytas taisykles.



Kaitvietės nedėkite ten, kur yra aštrių kraštų ar kampų.

Kyla pavojus sudaužyti stiklo keramikos paviršių!

### Elektros įvadas

Prijunkite gaminį prie įžeminto lizdo, apsaugoto tinkamos kategorijos miniatiūriniu grandinės pertraukikliu, kaip nurodyta techninių duomenų lentelėje. Ir naudojant su transformatoriumi, ir be jo, įsitikinkite, ar įžeminimo instaliavimą atliko

kvalifikuotas elektrikas. Mūsų bendrovė nėra atsakinga už jokią žalą, kuri gali atsirasti naudojant gaminį, kuris nėra įžemintas atsižvelgiant į vietos reglamentus.

**PAVOJUS:**  
Prietaisą prie maitinimo tinklo gali prijungti tik įgaliotasis kvalifikuotas meistras. Prietaiso garantija galioja tik tinkamai jį prijungus. Gamintojas nėra atsakingas už žalą, kilusią dėl darbų, kuriuos atliko neįgaliotieji asmenys.

**PAVOJUS:**  
Maitinimo laidą negalima prispausti, sulenkti ar suspausti, jis neturi liestis prie įkaitusių prietaiso dalių. Pažeistą maitinimo laidą privalo pakeisti kvalifikuotas elektrikas. Kitu atveju kyla elektros smūgio, trumpojo jungimo ar gaisro pavojus!

- Pajungiant reikia vadovautis nacionaliniais reglamentais.
- Maitinimo tinklo duomenys turi atitikti ant prietaiso esančioje kategorijos plokštelėje nurodytus duomenis. Gaminio techninių duomenų lentelė yra gaminio korpuso galinėje pusėje.
- Šio gaminio maitinimo laidas privalo atitikti techninių duomenų lentelėje nurodytus parametrus.

**PAVOJUS:**  
Prieš pradėdami bet kokius elektros prijungimo darbus, išjunkite gaminį iš maitinimo tinklo. Kyla elektros smūgio pavojus!

### Maitinimo kabelio prijungimas

Atliekant elektros instaliaciją, privalote laikytis nacionalinių / vietos elektros taisyklių ir naudoti orkaitei tinkančius kištukinį lizdą / elektros liniją ir kištuką. Jeigu gaminio galios apribojimai viršija elektros linijos lizdo ir kištuko srovės perdavimo gebą, gaminį reikia jungti naudojant stacionariąją elektros instaliaciją tiesiogiai, nenaudojant elektros linijos kištuko ir lizdo.

1. Jeigu neįmanoma iš maitinimo tinklo išjungti visų polių, išjungimo prietaisai (saugikliai, grandinės apsaugos jungikliai, kontaktoriai) turi būti prijungti paliekant bent 3 mm tarpelius tarp kontaktų; visi poliai turi būti šalia (bet ne virš) viryklės, atsižvelgiant į IEE reglamentus. Nesilaikant šio nurodymo gali kilti naudojimo problemų ir gaminio garantija nebegalios.

Rekomenduojama papildoma apsauga, panaudojant elektros grandinės pertraukiklį.

### Jeigu su gaminiu pateiktas kabelis:

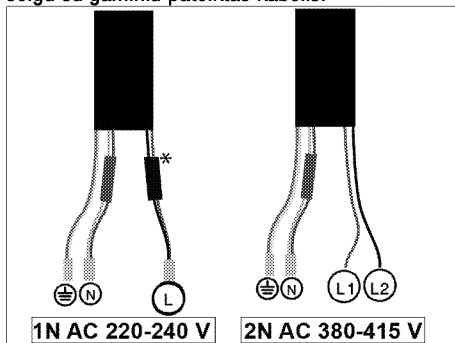

\* (Jūsų gaminyje jos gali nebūti.)

2. **Vienfaziam prijungimui;** prijunkite, kaip nurodyta toliau:
  - Rudas / Juodas laidas = L (Fazė)
  - Mėlynas / Pilkas laidas = N (Neutralus)
  - Žalias / Geltonas laidas = E (⏏) (įžeminimo)

» arba

  - Pilkas / Juodas laidas = L (Fazė)
  - Mėlynas / Rudas laidas = N (Neutralus)
  - Žalias / Geltonas laidas = E (⏏) (įžeminimo)
3. **Dvifaziam prijungimui;** prijunkite, kaip nurodyta toliau:
  - Rudas laidas = L1 arba L2 (1 fazė arba 2 fazė)
  - Juodas laidas = L2 arba L1 (2 fazė arba 1 fazė)
  - Mėlynas / Pilkas laidas = N (Neutralus)
  - Žalias / Geltonas laidas = E (⏏) (įžeminimo)

» arba

  - Juodas laidas = L1 (1 fazė)
  - Pilkas laidas = L2 (2 fazė)
  - Mėlynas / Rudas laidas = N (Neutralus)
  - Žalias / Geltonas laidas = E (⏏) (įžeminimo)

**Gaminio įrengimas**  
**Jei orkaitė yra apačioje:**

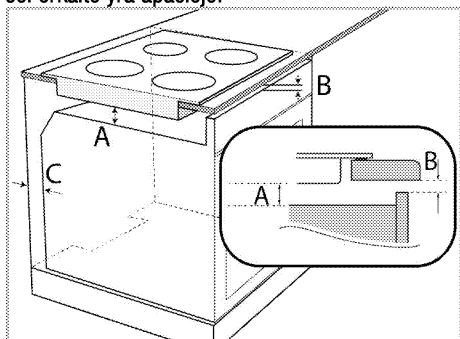

- A min. 5 mm
- B min. 5 mm
- C 20 mm

**Jeį laive yra apačioje:**

Baldų galinėje dalyje reikia palikti ventiliacines angas, kaip parodyta toliau pateiktame paveikslėlyje.

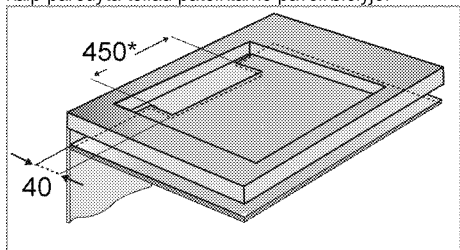

\* min.

Montuojant indukcią kaitlentę, gaminys turi būti lygiagretus montavimo paviršiumi. Taip pat naudokite sandarinimo tarpiklį ir kaitlentėmis dalimis, kurios liečia stalviršį kaip aprašyta toliau, kad tarp gaminio ir stalviršio nepatektų skysčio.

1. Paruoškite stalviršio paviršų, kaip parodyta paveikslėlyje.
2. Apverskite kaitlentę ir padėkite ją ant lygaus paviršiaus.
3. Montuodami dujinę viryklę viršų, įstatykite pakuotėje esančią tarpinę aplink dujinę viryklę, kaip tai parodyta paveikslėlyje. Užtikrinkite, kad tarpinė lieka viduje 1-2 mm nuo išorinio stiklo krašto.

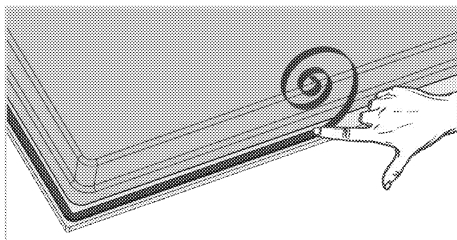

4. Užfiksuokite montavimo spyruokles, įkišdami ir įsukdami jas pro apatinio korpuso angas, kaip pavaizduota paveikslėlyje.

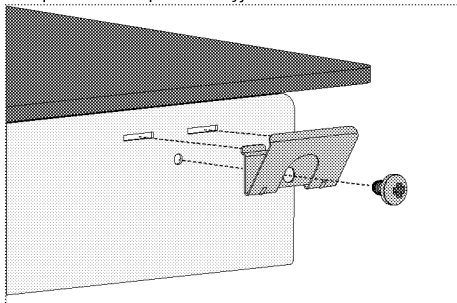

Kai kurių modelių gaminys gali būti pateikiamas jau su pritaisytomis montavimo spyruoklėmis.



Tvirtinimo spyruoklių skaičius jūsų gaminyje skiriasi, atsižvelgiant į gaminio modelį.

5. Dėkite kaitlentę į ant stalviršio ir sulyginkite ją.
6. Padėjus kaitlentę ant stalviršio, ją bus paprasčia užfiksuoti spaustukais. Jeigu stalviršio matmenys yra netinkami, prie gaminio priekinės pusės galima pritvirtinti 2 montavimo spaustukus, kaip pavaizduota toliau esančiame paveikslėlyje.

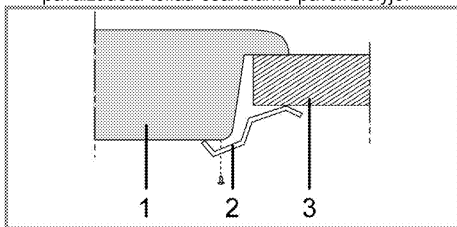

- 1 Kaitlentė
- 2 Montavimo spaustukas
- 3 Stalviršis

**i** Jeigu kaitlentę montuojate ant spintelės, privalote įrengti skiriančią lentyną kaip parodyta viršuje esančiame piešinyje. Jeigu montuojate virš įmontuojamos orkaitės, to daryti nebūtina.

Pavyzdžiui, jeigu apatinė buitinio prietaiso dalis yra liečiama, nes jis įrengtas virš stalčiaus, tuomet ši dalis turi būti apsaugota medine plokšte.

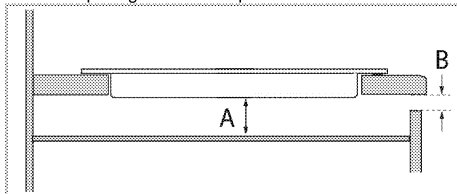

A min. 5 mm

B min. 2 mm

### Vaizdas iš galo (prijungimo skylės)

**i** Tolesnėje iliustracijoje nurodytos prijungimo angos yra tik orientacinės, jos gali skirtis atsižvelgiant į gaminio modelį. Tvirtinkite atsižvelgdami į savo gaminio jungimo angų vietas.

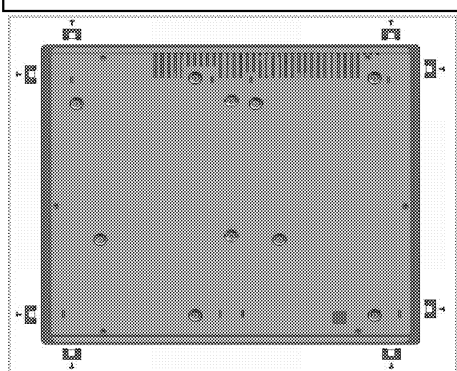

**PAVOJUS:**  
Prisukti prie kitų skylių nerekomenduojama saugos sumetimais, nes galima pažeisti dujų ir elektros tiekimo sistemas.

**PAVOJUS:**  
Kaitlentėje yra komponentų, naudojančių dujas ir elektrą. Todėl šią kaitlentę reikia montuoti ant stalviršio tik pro tvirtinimo skyles, naudojant tik pateiktuosius tvirtinimo elementus ir varžtus, ir tik taip, kaip nurodyta instrukcijoje. Antraip gali kilti pavojus gyvybei ir turtui.

**i** Tvirtinimo spyruoklių skaičius jūsų gaminyje skiriasi, atsižvelgiant į gaminio modelį.

### Galutinis patikrinimas

1. Gaminio eksploatavimas.
2. Patikrinkite, ar funkcijos veikia.

### Būsimas transportavimas

- Išsaugokite originalią prietaiso dėžę ir vežkite prietaisą jo originalioje pakuotėje. Vadovaukitės ant dėžės pateiktais nurodymais. Jeigu neturite originalios kartoninės dėžės, supakuokite gaminį į plastikinę plėvelę su oro burbuliukais arba storą kartoną ir tvirtai apsuokite jį lipnia juosta.

**i** Apžiūrėkite prietaisą ir įsitinkinkite, ar jis buvo apgadintas gabenimo metu.

## 4 Paruošimo Darbai

### Patarimai, kaip taupyti energiją

Ši informacija padės jums ekologiškiau naudoti šį buitinį prietaisą ir taupyti energiją.

- Atšildykite užšaldytus maisto produktus prieš gamindami juos.
- Kepimui naudokite puodus/keptuves su dangčiais. Nenaudojant dangčių, energijos sąnaudos gali padidėti iki 4 kartų.
- Pasirinkite degiklį, labiausiai tinkamą pagal prikaistuvio, kurį naudosite, dugno dydį. Visuomet parinkite tinkamo dydžio prikaistus patiekalams ruošti. Didesniems prikaistuviams reikia daugiau energijos.
- Gamindami ant elektrinių kaitlenčių, būtinai naudokite prikaistus plokščiais dugnais. Puodai storais dugnais užtikrina geresnį šilumos laidumą. Taip galite sutaupyti iki 1/3 elektros energijos.

- Indai ir prikaistuviai privalo atitikti kaitinimo vietos dydį. Indų arba prikaistuvų dugnai neturi būti mažesni už kaitvietės skersmenį.
- Kaitinimo vietos ir prikaistuvų dugnai privalo būti švarūs. Purvas sumažins šilumos perdavimą iš kaitinimo vietos puodo dugnui.

### Naudojant pirmą kartą

#### Pirmasis prietaiso valymas



Tam tikros valymo priemonės ar valymo medžiagos gali apgadinti paviršius.

Valydami nenaudokite šlifuojančių valymo priemonių, valymo miltelių/pienelio ar kokių nors aštrių daiktų.

1. Nuimkite visas pakavimo medžiagas.
2. Nuvalykite prietaiso paviršius drėgnu skudurėliu ar kempine, tuomet sausai nušluostykite.

## 5 Kaip naudoti šią viryklę

### Bendroji informacija apie maisto gaminimą



Aliejumi nepripildykite daugiau nei trečdaliao keptuvės. Kaitindami aliejų kaitvietės nepalikite be priežiūros. Dėl perkaitusio aliejaus gali kilti gaisras. **Niekuomet nebandykite gaisro gesinti vandeniu!** Aliejui užsidegus, uždekite jį audiniu gaisrui gesinti ar drėgnu skudurėliu. Išjunkite kaitvietę, jei tai padaryti saugu, ir kvieskite ugniagesius.

- Prieš kepdami maisto produktus, visada kruopščiai juos nusausinkite ir lėtai dėkite į karštą aliejų. Prieš kepimą būtina visiškai atšildykite užšaldytus maisto produktus.
- Kaitindami aliejų, neuždenkite prikaistuvio.
- Puodus ir keptuves ant kaitlentės dėkite taip, kad jų rankenos nebūtų virš kaitviečių ir neįkaisty.
- Ant kaitlentės nedėkite nesubalansuotų ir lengvai virstančių indų.
- Nedėkite tuščių indų ir prikaistuvių ant įjungtų kaitviečių. Jie gali būti sugadinti.
- Laikant įjungtą kaitvietę be indo ar prikaistuvio, gaminys gali sugesti. Pabaigę gaminti, išjunkite kaitvietes.
- Gaminio paviršius gali būti įkaitęs, todėl nedėkite ant jo plastikinių ir aliumininių indų. Jeigu tokios medžiagos ištriptų, nedelsdami nuvalykite paviršius. Tokiuose induose nereikėtų laikyti ir maisto produktų.
- Naudokite tik prikaistus arba indus plokščiais dugnais.
- Į prikaistus ir indus dėkite tinkamą maisto produktų kiekį. Tuomet nereikės bereikalingai valyti, nes patiekalai neišbėgs. Nedėkite ant kaitviečių puodų arba keptuvių dangčių. Prikaistuvius dėkite taip, kad jie būtų kaitviečių viduryje. Jeigu norite perkelti prikaistuvį ant kitos kaitvietės, pakelkite ir padėkite jį ant kaitvietės, o ne traukite jį paviršiumi.

#### Prikaistuvių pasirinkimas

- Stiklo keramikos paviršius yra atsparus karščiui ir dideliems temperatūrų skirtumams.

- Ant stiklo keramikos paviršiaus nelaikykite jokių daiktų; nenaudokite jo vietoje pjaustymo lentos.
- Naudokite keptuves ir puodus tik lygiais, glotniais dugnais. Aštrūs kraštai subraižo paviršius.

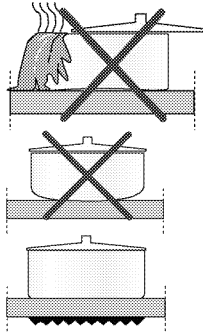

Išsiliejęs maistas gali sugadinti stiklo keramikos paviršius ir sukelti gaisrą.

Nenaudokite puodų su įdubusiais arba išgaubtais dugnais.

Naudokite keptuves ir puodus tik lygiais dugnais. Tokie puodai užtikrina geresnį šilumos perdavimą.

„Užvirimo trukmė gali priklausyti nuo prikaistuvio tipo, dydžio ir kaitvietės dydžio. Norint užtikrinti sklandų užvirimą, rekomenduojama naudoti vienu žingsniu didesnę kaitvietę. Naudojant didesnę kaitvietę indukcinėse viryklėse nesuvartojama daugiau energijos, kadangi energija naudojama tik prikaistuvio uždengimo zonoje.“

#### Naudodami indukcinės kaitlentės, naudokite tik indukciniam gaminimui tinkamus indus.

##### Prikaistuvio patikrinimas

Galite naudoti šiuos būdus patikrinti, ar prikaistuvius tinkamas naudoti su indukcinė virykle, ar ne.

1. Prikaistuvius tinkamas, jeigu jo dugnas traukia magnetą.
2. Prikaistuvius tinkamas, jeigu padėjus jį ant kaitvietės ir įjungus kaitlentę, nežybočia „“.

Galite naudoti plieninius, tefloninius arba aliumininius prikaistuvius su specialiais magnetiniais dugnais, kurių tinkamumas gaminimui indukcinio būdu nurodytas jų etiketėse. Stiklinių, keraminių, molinių ir nerūdijančio plieno indų nemagnetiniais akiuminiais dugnais naudoti negalima.

##### Prikaistuvio atpažinimo-fokusavimo sistema

Naudojant indukcinį maisto gaminimą, energizuojama tik ta atitinkamos kaitvietės sritis, kurią dengia indas. Sistema atpažįsta puodo dugno skersmenį ir automatiškai šildo tik tą sritį. Jeigu virimo metu puodas nuo kaitvietės atkeliamas, virimas nutraukiamas.

Pakaitomis žybočia pasirinkta kaitvietė ir simbolis „“.

## Saugus naudojimas

Nesirinkite aukštų kaitinimo lygių, jeigu naudosite nepridegamą (teflono) prikaistuvį be aliejaus arba įpylę labai mažai aliejaus.

Ant viryklės nedėkite metalinių daiktų, pavyzdžiui, šakučių, peilių arba puodų dangčių, nes jie įkais.

Kepimui niekada nenaudokite aliuminio folijos. Ant kaitvietės niekada nedėkite į aliuminio foliją susuktų maisto produktų.



Jeigu po kaitlente įrengta orkaitė ir ji yra įjungta, tuomet kaitlentės jutikliai gali sumažinti gaminimo lygį arba išjungti orkaitę.



Kaitlentei veikiant, nedėkite ant jos magneto savybių turinčių daiktų, pavyzdžiui, kreditinių kortelių arba kasečių.

## Indui tinkamos kaitvietės parinkimas

Didelė kaitvietė	Įprasta kaitvietė	Maža kaitvietė
<p>Ø 28 cm      Ø 24 cm      Ø 21 cm</p>	<p>Ø 18 cm</p>	<p>Ø 14,5 cm</p>
<p><b>Didelė kaitvietė</b></p> <ul style="list-style-type: none"> <li>Automatiškai prisitaiko pagal prikaistuvį.</li> <li>Optimaliai paskirsto energiją.</li> <li>Užtikrina puikų šilumos paskirstymą. Naudojama tokiems patiekalams kaip labai dideli lietiniai arba didelės puszalės arba beveik žalios žuvis gaminti.</li> </ul>	<p><b>Įprasta kaitvietė</b></p> <ul style="list-style-type: none"> <li>Automatiškai prisitaiko pagal prikaistuvį.</li> <li>Optimaliai paskirsto energiją.</li> <li>Užtikrina puikų šilumos paskirstymą. Naudojama gaminti maistą bet koku būdu.</li> </ul>	<p><b>Maža kaitvietė</b></p> <ul style="list-style-type: none"> <li>Naudojama lėtam maisto gaminimui (padažams, kremams ruošti)</li> <li>Naudojama mažoms porcijoms arba porcijoms pagal žmonių skaičių ruošti.</li> </ul>

## Naudojant puodus and didelio paviršiaus kaitvietės

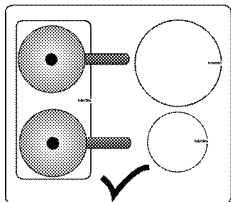

Didelio paviršiaus kaitvietę galite naudoti kaip dvi atskiras puses: galinę kairiąją ir priekinę kairiąją kaitvietes. Plataus paviršiaus virimo zonos vieta gali skirtis priklausomai nuo gaminio modelio. Didelio paviršiaus kaitvietę galite naudoti dideliems puodams.

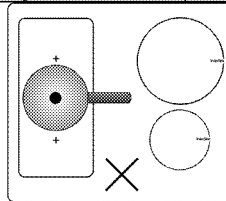
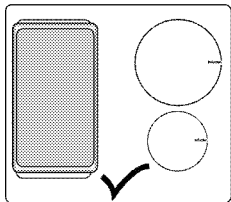

Puodas privalo dengti abu didelio paviršiaus kaitvietės centrus. Nenaudokite šios kaitvietės kitais būdais.

## Kaitlenčių naudojimas









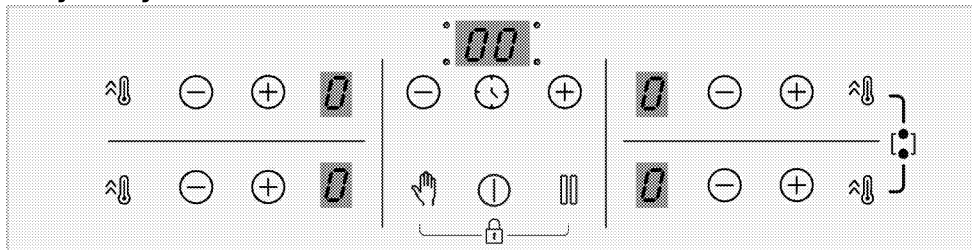

### PAVOJUS:

Saugokite kaitvietę, kad ant jos kas nors nenukristų. Net ir tokie maži daiktai kaip druskinė gali sugadinti kaitvietę. Nenaudokite įskilusių kaitviečių. Pro šiuos įskilimus gali pratekėti vanduo ir gali sukelti trumpąjį jungimą. Jei paviršius būtų sugadintas (pvz., yra matomų įskilimų), nedelsiant išjunkite prietaisą, kad sumažintumėte elektros smūgio riziką.

## Valdymo skydelis



### Techniniai duomenys

-  Įjungimo / išjungimo mygtukas
-  Mygtukų užraktas / apsaugos nuo vaikų mygtukas
-  Laikmačio įjungimo / išjungimo mygtukas
-  Didelio galingumo nustatymo (galios didinimo) mygtukas
-  Valymo užrakto mygtukas
-  Sustabdymo ir paleidimo mygtukas
-  Mažinimo mygtukas
-  Didinimo mygtukas

 Brėžiniai ir paveikslėliai pateikiami tik informaciniais tikslais. Tikroji išvaizda ir funkcijos gali skirtis atsižvelgiant į kaitlentės modelį.

### Kaitvietės ekranas

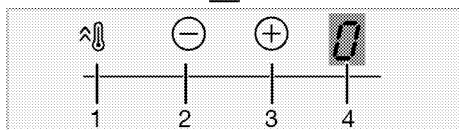
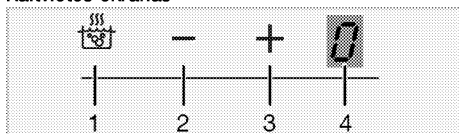

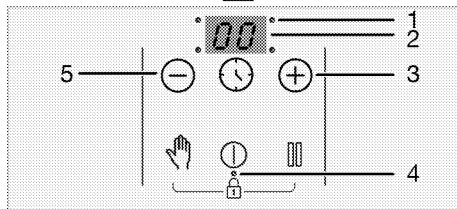
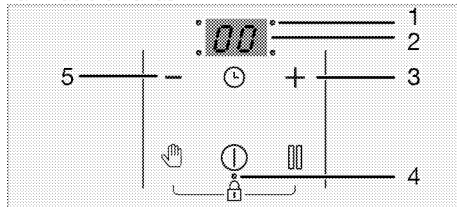

- 1 Didelio galingumo nustatymo (galios didinimo) įjungimo mygtukas
- 2 Kaitvietės temperatūros mažinimo mygtukas
- 3 Kaitvietės temperatūros didinimo mygtukas
- 4 Kaitvietės ekranas

### Laikmačio ekranas



- 1 Laiko nustatymo dešimtainis kablelis
- 2 Laikmačio ekranas
- 3 Laikmačio lygio didinimo mygtukas
- 4 Mygtukų užrakto / apsaugos nuo vaikų mygtuko dešimtainis kablelis
- 5 Laikmačio lygio mažinimo mygtukas

 Šis įrenginys valdomas liečiant jutiklinį valdymo skydelį. Visi jutikliniame valdymo skydelyje atliekami veiksmai patvirtinami garso signalu.

 Valdymo skydelis visada turi būti švarus ir sausas. Drėgmė ir nešvarumai ant kaitlentės paviršiaus gali sukelti veikimo sutrikimų.

### Kaitlentės įjungimas:

1. Įjunkite kaitlentę paliesdami mygtuką . Visų kaitviečių ekranuose atsiranda „0“.



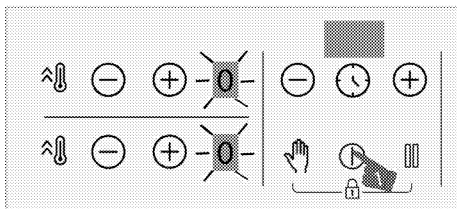

**i** Jeigu per 10 sekundžių neatliksite jokio veiksmo, kaitlentė automatiškai ims veikti parengties režimu.

**i** Jeigu ilgą laiką nepaspaudžiamas joks mygtukas, saugos sumetimais prietaisas pats išsijungia.

### Kaitvietės išjungimas:

Ijungtą kaitvietę galima išjungti 3 skirtingais būdais:

1. **Paliečiant mygtuką "ⓘ"**

Palieskite mygtuką "ⓘ".

2. **Sumažinant temperatūros lygį iki 0;**

Kaitvietę galima išjungti sumažinant temperatūrą iki 0 lygio.

3. **Naudojant pasirinktos kaitvietės laikmačio išjungimo funkciją**

Laikui pasibaigus, laikmatis išjungs jam priskirtą kaitvietę. Atitinkamame ekrane bus rodomas užrašas „0“ arba „00“.

Laikui pasibaigus, pasigirs įspėjamasis garso signalas. Norėdami išjungti įspėjamąjį garso signalą, palieskite bet kurį valdymo skydelio mygtuką.

4. **Vienu metu paliečiant pasirinktos kaitvietės mygtukus "⊖" / "+"**

Pasirinktą kaitvietę galima išjungti vienu metu paliečiant jos mygtukus "⊖" / "+".

**i** Jei išjungus kaitvietę rodomas simbolis „H“ arba „h“, kaitvietė vis dar karšta. Neliaskite kaitviečių.

### Likutinės šilumos indikatorius

Jei kaitvietės ekrane mirksi simbolis „H“, kaitlentė vis dar karšta ir gali būti panaudota nedideliame maisto kiekiui pašildyti. Šis simbolis netrukus pasikeis į „h“. Tai reiškia, kad kaitvietė vėsta.

**i** Nutrūkus elektros tiekimui, likutinės šilumos indikatorius neįsijungia ir neįspėja naudotojo apie įkaitusias kaitvietes.

### Temperatūros lygio reguliavimas

1. Įjunkite kaitlentę paliesdami mygtuką "ⓘ".

2. Nustatykite pageidaujamą temperatūros lygį liesdami kaitvietės mygtukus "⊖" / "+".

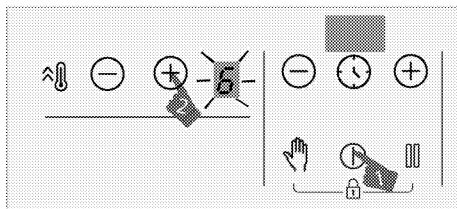

» Kaitvietė ims veikti nustatytu temperatūros lygiu.

**i** Išorinė 280 mm indukcinė viryklės kaitvietės dalis (jei jūsų gaminyje įrengta 280 mm indukcinė viryklės kaitvietė) įjungiama tik tada, kai prikaistuvis yra pakankamai didelis, kad uždegtų kaitvietę, ant kurios jis uždedamas, ir yra nustatyta aukštesnio nei 8 lygio temperatūra.

### Didelio galingumo nustatymas (galios didinimas)

Greitam kaitinimui galite naudoti galios didinimo funkciją. Vis dėlto verdant ilgai šios funkcijos naudoti nerekomenduojama. Galios didinimo funkcijos gali būti ne visose kaitvietėse.

### Didelio galingumo nustatymo (galios didinimo) pasirinkimas:

1. Įjunkite kaitlentę paliesdami mygtuką "ⓘ".
2. Palieskite atitinkamos kaitvietės mygtuką "⌘".

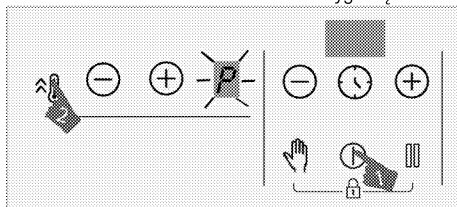

» Pasirinkta kaitvietė veiks maksimaliu galingumu, o kaitvietės ekrane bus rodomas simbolis „P“. Kaitvietė persijungia iš galios didinimo režimo ir toliau veikia 9 lygiu.

### Didelio galingumo nustatymo (galios didinimo) išjungimas anksčiau:

Didelio galingumo nustatymą (galios didinimą) galite bet kada išjungti palietę mygtukus "⊖" arba "⌘". Kaitvietė persijungia iš galios didinimo režimo ir toliau veikia 9 lygiu.

### Viena vertikalia linija išdėstytų 2 kaitviečių veikimo principas:

Jei vienoje kaitvietėje nustatomas galios didinimas, o kitos toje pačioje vertikaloje linijoje esančios kaitvietės temperatūros lygis yra didesnis negu 6 (7, 8 ir 9), pirmosios kaitvietės lygis sumažėja iki 9, o kitos kaitvietės lygį galima nustatyti didesnę negu 6 (7, 8 ir

9). Jei antroje kaitvietėje nustatomas galios didinimas, pirmosios kaitvietės lygis sumažėja iki 6.

### Didelio paviršiaus kaitvietės įjungimas

1. Įjunkite kaitlentę paliesdami "⏻".
2. Norėdami įjungti didelio paviršiaus kaitlentę, 3 sekundes vienu metu palaikykite paspaudę abiejų kaitviečių mygtuką "⚡".

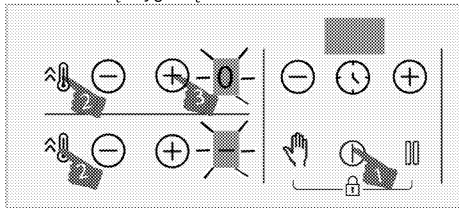

» Galinės kairiosios kaitvietės ekrane pasirodys „0“, priekinės kairiosios kaitvietės ekrane – „⊖“, ir bus suaktyvinta didelio paviršiaus kaitvietė.

3. Liesdami galinės kairiosios kaitvietės mygtukus "⊖" / "⊕", galite nustatyti temperatūrą nuo 0 iki 9.



Suaktyvintus didelio paviršiaus kaitvietę, jos temperatūrą galima nustatyti naudojant galinės kairiosios kaitvietės mygtukus "⊖" / "⊕". Temperatūros negalėsite nustatyti naudodami priekinės kairiosios kaitvietės mygtukus "⊖" / "⊕".



Pavyzdyje paaiškintos didelio ploto kairiosios kaitvietės. Jeigu didelio ploto kaitvietės yra ir kaitlentės dešinėje, joms taikomos tokios pačios instrukcijos, kaip ir nurodytai kaitlentei.

» Kaitvietė pradeda veikti.

### Didelio paviršiaus kaitvietės įjungimas, kai veikia viena arba abi kairiosios kaitvietės

Kai veikia viena arba abi kairiosios kaitvietės, abi kaitvietės galite sujungti suaktyvindami didelio paviršiaus kaitvietės funkciją. Tokiu būdu galėsite naudoti tokio paties temperatūros lygio, tik didesnę kaitvietę.

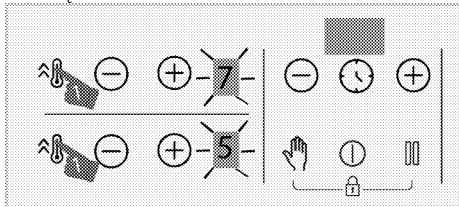

1. Norėdami įjungti didelio paviršiaus kaitlentę, kai įjungta viena arba dvi kairiosios kaitvietės, 3

sekundes vienu metu palaikykite paspaudę abiejų kaitviečių mygtuką "⚡".

» Galinės kairiosios kaitvietės ekrane pasirodys paskutinės pasirinktos kaitvietės temperatūros reikšmė, ir bus suaktyvinta didelio paviršiaus kaitvietė.

» Sujungtos kaitvietės veiks pagal kairiajai kaitvietei parinktas temperatūros ir laikmačio (jeigu jis įrengtas) reikšmes. Kairiosios kaitvietės, kuri buvo pasirinkta prieš sujungiant kaitvietes, reikšmė bus atšaukta.

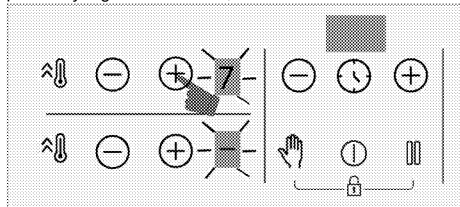

» Norėdami pakeisti temperatūrą, palieskite galinės kairiosios kaitvietės mygtukus "⊖" / "⊕" ir nustatysite pageidaujama temperatūrą.



Jeigu veikiant didelio paviršiaus kaitvietei paliesite kairiosios kaitvietės mygtuką "⚡", kaitvietės pradės veikti galios didinimo režimu.

### Didelio paviršiaus kaitvietės išjungimas

Didelio paviršiaus kaitvietę galima išjungti 4 skirtingais būdais:

1. **Sumažinant temperatūros lygį iki 0**

Didelio paviršiaus kaitvietę galima išjungti sumažinant temperatūros lygį iki „0“.

2. **Naudojant didelio paviršiaus kaitvietės laikmačio išjungimo funkciją**

Laikui pasibaigus, laikmatis išjungs didelio paviršiaus kaitvietę. Kairiosios kaitvietės ekrane bus rodoma „0“, o laikmačio ekrane – „00“.

3. **Vienu metu palietus bet kurios kairiosios kaitvietės mygtukus "⊖" / "⊕"**

Jeigu vienu metu paliesite bet kurios kairiosios kaitvietės mygtukus "⊖"/"⊕", kaitvietės bus atskirtos ir išjungtos.

4. **Apie 3 sekundes vienu metu laikydami paspaudę abiejų kaitviečių mygtuką "⚡"**

Norėdami išjungti kaitvietes, apie 3 sekundes vienu metu palaikykite paspaudę abiejų kaitviečių mygtuką "⚡".

### Valymo užraktas

Kaitlentei veikiant, valymo užraktas užblokuoja visus valdymo skydelio mygtukus 20 sekundžių, kad vartotojas tuo metu galėtų greitai ją nuvalyti. Tuo metu prietaisas neveikia.

## Valymo užrakto įjungimas

1. Kai įjungta bet kuri kaitvietė, paspauskite ir palaikykite mygtuką "🔒", kol išgirsite **vieną garso signalą**.

Kaitlentės laikmačio ekrane prasidės skaičiavimas nuo 20. Tuo metu neveiks jokie valdymo skydelio mygtukai, išskyrus mygtuką "⏸".

## Valymo užrakto išjungimas

Norint išjungti valymo užraktą, nereikia spausti jokio mygtuko. Po 20 sekundžių pasigirs kaitlentės garso signalas ir valymo užraktas automatiškai išsijungs.



Jeigu valymo užraktą norite išjungti anksčiau, palieskite ir laikykite mygtuką "🔒", kol pasigirs **du garso signalai**.

## Apsaugos nuo vaikų užraktas

Kai kaitvietės yra išjungtos, galite apsaugoti kaitlentę naudodami apsaugos nuo vaikų užraktą, kad vaikai neįjungtų kaitviečių. Apsaugos nuo vaikų užraktą galite įjungti arba išjungti, kai kaitvietės yra išjungtos (veikia budėjimo režimu).

## Apsaugos nuo vaikų užrakto įjungimas

1. Kaitlentei veikiant budėjimo režimu, vienu metu palieskite ir palaikykite mygtukus "🔒" ir "🔒", kol išgirsite **vieną garso signalą**.

Įsijungs apsaugos nuo vaikų užrakto funkcija. Kurį laiką visų kaitviečių ekranuose bus rodoma „L“ ir įsijungs mygtuko "⏸" dešimtainis kablelis.



Jei veikiant apsaugos nuo vaikų užrakto paspaudžiamas bet kuris mygtukas, pasigirsta du garso signalai ir visų kaitviečių ekranuose sumirksi „L“.

## Apsaugos nuo vaikų užrakto išjungimas

1. Kai apsaugos nuo vaikų užraktas yra įjungtas, vienu metu palieskite ir palaikykite mygtukus "🔒" ir "🔒", kol išgirsite **du garso signalus**.

» Taip išsijungs apsaugos nuo vaikų funkcija. Visų kaitviečių ekranuose sumirksi „L“ ir užžęsta mygtuko "⏸" lemputė.

## Mygtukų užraktas

Mygtukų užraktą galite įjungti, kad veikiant kaitlentei netyčia nepakeistumėte funkcijų.

## Mygtukų užrakto įjungimas

1. Vienu metu palieskite ir laikykite mygtukus "🔒" ir "🔒", kol išgirsite **vieną garso signalą**.

Įsijungs mygtukų užraktas ir sumirksėjęs užsideds mygtuko "⏸" dešimtainis kablelis.



Mygtukų užraktą galite įjungti tik kaitlentei veikiant. Įjungus mygtukų užraktą, veikia tik mygtukas "⏸". Palietus bet kurį kitą mygtuką, sumirksės mygtuko "⏸" dešimtainis kablelis, nurodydamas, kad mygtukų užraktas įjungtas. Jei išjungsite kaitlentę, kai mygtukai užrakinti, norėdami vėl įjungti kaitlentę, privalėsite išjungti mygtukų užraktą. Jei paliesite bet kurį kitą mygtuką, neišjungs mygtukų užrakto, visų kaitviečių ekranuose mirksės „L“, nurodydama, kad mygtukų užraktas įjungtas. Norėdami vėl įjungti kaitlentę, išjunkite mygtukų užraktą.

## Mygtukų užrakto išjungimas

1. Kai mygtukų užraktas yra įjungtas, vienu metu palieskite mygtukus "🔒" ir "🔒", kol išgirsite **du garso signalus**.

» Mygtuko "⏸" lemputė išsijungia ir valdymo skydelis atrakinamas.

## Laikmačio funkcija

Ši funkcija gali padėti ruošti maistą. Ruošiant maistą nereikės nuolat būti prie kaitlentės. Pasibaigus nustatytam laikotarpiui, kaitvietė automatiškai išsijungia.

## Laikmačio įjungimas

1. Įjunkite kaitlentę paliesdami mygtuką "⏸".
2. Nustatykite pageidaujamą temperatūros lygį liesdami kaitvietės mygtukus "⊖" / "⊕".

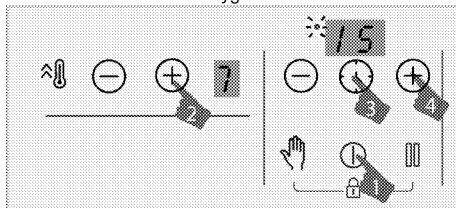

3. Įjunkite laikmatį paliesdami mygtuką "⏸". Laikmačio ekrane mirksės simbolis „00“ ir pasirinktos kaitvietės dešimtainis kablelis.
4. Nustatykite pageidaujamą trukmę liesdami laikmačio mygtukus "⊖" / "⊕".
5. Per 10 sekundžių nustatymas bus įjungtas. Laikmačio ekrane mirksės pasirinktos kaitvietės dešimtainis kablelis.
6. Jei norite nustatyti kitų kaitviečių laikmačius, pakartokite anksčiau aprašytus veiksmus.

 Jei skirtingose kaitlentėse yra nustatyti keli laikmačiai, laikmačio ekrane rodomas tos kaitvietės laikmatis, kurio reikšmė mažiausia, ir mirksi tos kaitvietės dešimtainis kablelis. Kitų kaitviečių dešimtainiai kableliai šviečia nemirksėdami.

 Likusj gaminimo laiką galite pamatyti palietę visų kaitviečių mygtuką "☺". Kaskart jį palietus, bus parodoma vis kitos kaitvietės laikmačio reikšmė. Galiausiai bus vėl rodomas laikmatis, kurio reikšmė mažiausia.

 Laikmačio negalima nustatyti nepasirinkus kaitvietės ir jos temperatūros reikšmės

 Galima nustatyti tik jau veikiančios kaitvietės laikmatį.

### Laikmačio išjungimas

Nustatytam laikui pasibaigus, kaitlentė išsijungs automatiškai, ir pasigirs garso signalas. Norėdami išjungti garso signalą, paspauskite bet kurį mygtuką. Nepaspaudus jokio mygtuko, po kelių minučių garso signalas išsijungs pats.

### Laikmačio išjungimas anksčiau

Jeigu laikmatį išjungsite anksčiau, kaitlentė ir toliau veiks pagal nustatytą temperatūrą, kol ją išjungsite. Laikmatį galima išjungti anksčiau laiko dviem skirtingais būdais:

#### Išjungti laikmatį, mažinant atitinkamos kaitvietės nustatymą iki „00“:

1. Laikykite paspaudę laikmačio mygtukus "⊖" / "⊕", kol kaitviečių, kurių laikmatis įjungtas, ekrane užsidegs „00“.

» Įsijungs atitinkamos kaitvietės dešimtainis kablelis, o laikmatis bus išjungtas.

#### Išjungti atitinkamos kaitvietės laikmatį, vienu metu paliečiant atitinkamos kaitvietės mygtukus "⊖" / "⊕“:

1. Vienu metu palieskite atitinkamos kaitvietės mygtukus "⊖" / "⊕“.

» Įsijungs atitinkamos kaitvietės dešimtainis kablelis, o laikmatis bus išjungtas.

 Atlikus šį veiksmą, atitinkamos kaitvietės temperatūros lygis taps „0“ ir laikmatyje.

### Stabdymo funkcija

Naudodami šią funkciją, galite minimaliai (iki 1 lygio) sumažinti visų kaitviečių temperatūrą.

 Jeigu įjungtas kurios nors kaitvietės laikmatis, sustabdymo metu jis veiks toliau.

1. Kaitvietėms veikiant, palieskite mygtuką "☺". Visų veikiančių kaitviečių temperatūra bus sumažinta iki minimumo (1 lygio). Įjungtų kaitviečių ekrane atsiras simbolis "☐".
2. Jei norite, kad visos kaitvietės vėl veiktų pagal ankstesnius nustatymus, dar kartą paspauskite mygtuką "☺".

### Saugos ir veiksmingas indukcinių kaitviečių naudojimas

**Veikimo principai:** Veikdama indukcinė kaitlentė tiesiogiai kaitina puodą. Todėl jis turi daug pranašumų palyginti su kitų tipų kaitlentėmis. Ji veikia veiksmingiau, o kaitlentės paviršius neįkaista. Indukcinėje kaitlentėje įrengtos puikios saugos sistemos, kurios leidžia maksimaliai saugiai naudoti šį prietaisą.

 Kaitlentėse, priklausomai nuo modelio gali būti įrengtos tokių skersmenų kaitvietės: 145, 180, 210 ir 280 mm. Dėl indukcijos funkcijos kiekviena kaitvietė automatiškai aptinka ant jos padėtą prikaistuvį. Energija generuojama tik tuomet, kai prikaistuvius liečia kaitvietė, todėl užtikrinamos minimalios energijos sąnaudos.

 Gaminys gali pradėti sustoti, kai jis veikia nuo 1 iki 7, ypač naudojant mažo skersmens indus ir kai mažai aliejaus. Tai nėra kaltė.

### Naudojimo laiko apribojimai

Kaitlentės valdikyje įrengta naudojimo laiko apribojimo funkcija. Jeigu paliksite įjungtą vieną ar daugiau kaitviečių, praėjus tam tikram laikui, kaitvietės automatiškai išsijungs (žr. 1 lentelę). Jeigu kaitvietei bus priskirtas laikmatis, vėliau išsijungs ir laikmačio ekranas.

Naudojimo laiko apribojimas priklauso nuo pasirinkto temperatūros lygio. Maksimalus naudojimo laikas taikomas esant šiam temperatūros lygiui.

Po to, kai kaitvietė automatiškai išsijungia, kaip aprašyta anksčiau, vartotojas vėl gali ją įjungti.

**1 lentelė.** Naudojimo laiko apribojimai

Temperatūros lygis	Veikimo laikas, valandomis
0	0
1	6
2	6
3	5

4	5
5	4
6	1,5
7	1,5
8	1,5
9	30 minučių
P (galios didinimas)	10 minutės (*)
(*) Po 5 minučių kaitlentės kaitinimo lygis sumažės iki 9	

### Apsauga nuo perkaitimo

Kaitlentėje įrengti keli jutikliai, užtikrinantys apsaugą nuo perkaitimo. Perkaitinimo atveju gali atsitikti šie dalykai:

- Veikianti kaitvietė gali išsijungti.
- Pasirinktas lygis nuo didesnio gali sumažėti iki 7 lygio.

### Apsaugos nuo išsiliejimo sistema

Kaitlentėje įrengta apsaugos nuo išsiliejimo sistema. Jei gaminant ant valdymo skydelio išsilieja skysčio, sistema tuoj pat atjungia elektros tiekimą ir išjungia kaitlentę. Tuo metu indikatoriuje rodomas įspėjimas „E“.

### Tikslus galios nustatymas

Indukcinės kaitlentės iškart reaguoja į komandas – toks yra jų veikimo principas. Galios nustatymo parametrus jos pakeičia labai greitai. Todėl galima išvengti išsiliejimo iš puodo (su vandeniu, pienu ir kt.), net jei skystis jame jau beveik išsilieja.

### Triukšmai

#### Maisto ruošimo metu vartotojas gali girdėti triukšmą

Naudojant viryklę, gali girdėtis triukšmas, priklausomai nuo puodo medžiagos. Toks triukšmas yra įprastas indukciniams technologijoms. Tai ne gedimas.

#### Galimos triukšmo priežastys:

##### Ventiliatoriaus keliamas triukšmas

Viryklėje yra ventiliatorius, kuris įsijungia automatiškai pagal produkto temperatūrą. Ventiliatorius veikia keliais skirtingais lygiais ir, priklausomai nuo temperatūros, jis pradeda veikti skirtingame lygyje.

### Nedidelis zvimbimas, primenantis transformatoriaus veikimą

Tai yra indukcinių technologijų keliamas triukšmas. Kadangi šiluma yra tiesiogiai perduodama į puodo pagrindą, toks zvimbimas gali priklausyti nuo puodo medžiagos. Todėl vartotojas, naudodamas skirtingus puodus, gali girdėti skirtingus garsus.

### Traškėjimas

Virimo metu gali girdėtis traškėjimas. Taip yra dėl puodo pagrindo medžiagos ir konstrukcijos. Jei puodo sluoksniai yra iš skirtingų medžiagų, gali girdėtis traškėjimas.

### Švilpimas

Kaistant dviems kaitvietėms toje pačioje viryklės pusėje, bet skirtingais virimo lygiais, gali girdėtis švilpimas.

### Tuščias prikaustuvis

Triukšmas gali kilti kaitinanant tuščią prikaustuvį. Pripylus į jį vandens arba pridėjus maisto, šis garsas akivaizdžiai dings.

### Klaidų pranešimai

**2 lentelė.** Klaidų kodai ir klaidų priežastys

Klaidos priežastis	Indikatorius	Ekranas
Paspausti du arba daugiau mygtukų	Mirksi „E“ simbolis	Kaitvietės ekranas
Kaitlentė perkaito	Mirksi „H“ simbolis	Kaitvietės ekranas



Daugiau informacijos žr. 2 lentelę, kurioje paaiškinti klaidų pranešimai, kurie gali būti rodomi jutikliniame valdymo skydelyje.



Jei jutiklinio valdymo skydelio paviršius bus veikiamas gausių garų, valdymo sistema išsijungs ir pasigirs įspėjamasis klaidos signalas.



Jutiklinio valdymo skydelio paviršius turi būti švarus. Kitaip prietaisas gali veikti neįprastai.

## 6 Techninis aptarnavimas ir priežiūra

### Bendroji informacija

Prietaisą reguliai valant, pailgėja gaminio naudojimo laikas ir sumažėja triukščių atvejų.



#### PAVOJUS:

Prieš atlikdami techninę priežiūrą ir prieš valydami, prietaisą atjunkite nuo maitinimo tinklo.

Kyla elektros smūgio pavojus!



#### PAVOJUS:

Prieš valydami viryklę, leiskite jai atvėsti. Karšti paviršiai gali nudeginti!

- Kruopščiai išvalykite gaminį po kiekvieno panaudojimo. tada gaminimo likučius bus lengviau pašalinti, jie nepridegs orkaitę naudojant kitą kartą
- Prietaisui valyti nereikia jokių specialių valymo priemonių. Naudokite šiltą vandenį su trupučiu indų plovimo skysčio, minkštą skudurėlį ar kempinę gaminiui valyti ir sausą skudurėlį drėgmei iššluostyti.
- Būtinai visada sausai nuvalykite bet kokius išsiliejusius arba po valymo likusius skysčius.
- Nerūdijančio plieno paviršiams ir rankenai valyti nenaudokite valymo priemonių, kurių sudėtyje yra rūgšties ar chloro. Tokias dalis valykite skystoje valymo priemonėje (be šveičiamųjų medžiagų) sudrėkintu skudurėliu; būtinai braukite viena kryptimi.



Tam tikros valymo priemonės ar valymo medžiagos gali apgadinti paviršius.

Valydami nenaudokite šveičiančių valymo priemonių, valymo miltelių/pienelio ar kokių nors aštrių daiktų.



Šiam prietaisui valyti nenaudokite garinių valymo prietaisų, nes gali kilti elektros smūgis.

### Kaitlentės valymas

#### Keraminių stiklo paviršius

Valykite stiklo keraminių paviršių (stiklo keramiką) šaltu vandeniu, pasirūpindami, kad ant jo neliktų valymo priemonių likučių, ir nusauskite minkšta šluoste. Likučiai gali pažeisti stiklo keramikos paviršių naudojant kaitlentę kitą kartą.

Ant stiklo keramikos (stiklo keraminių) paviršiaus pridžiūvusius likučių jokiais būdais negalima grandyti sulinkusiais peiliais, plieno drožlių šluostėmis ar panašiais įrankiais.

Kalcio dėmės (geltonas dėmės) šalinkite naudodami parduotuvėse įsigyjamomis kalkių nuosėdų šalinimo priemonėmis arba nedideliu kiekiu kitos kalkių nuosėdų šalinimo priemonės, pavyzdžiui, actu arba citrinų sultimis.

Jeigu paviršius labai suteptas, užpilkite valymo priemonės ant kempinės ir palaukite, kol ji visiškai susigers. Tuomet nuvalykite kaitlentės paviršių drėgnu skudurėliu.



Cukringą maistą, pavyzdžiui, tirštą saldų kremą ir sirupą reikia nedelsiant nuvalyti, nelaukiant, kol paviršius atvės. Kitaip stiklo keramikos paviršius gali būti nepataisomai sugadintas.

Laikui bėgant danga ir kiti paviršiai gali išblukti. Tačiau tai neturi įtakos prietaiso veikimui.

Spalvos išblukimas ir dėmės, atsiradusios ant stiklo keramikos paviršiaus, yra normalu ir nėra gedimas.

## 7 Trikių nustatymas

### Kaisdamos ir vėsdamos metalinės prietaiso dalys skleidžia garsus.

- Kai metalinės dalys kaista, jos gali plėstis ir kelti triukšmą. >>> *Tai nėra gedimas.*

### Prietaisas neveikia.

- Perdegė arba suveikė elektros tinklo saugiklis. >>> *Patikrinkite saugiklius saugiklių dėžėje. Jeigu reikia, pakeiskite arba atitaisykite juos.*
- Gaminio laido kištukas neįkištas į (žemintą) lizdą. >>> *Patikrinkite kištumo įjungimą.*
- Jeigu vėl įjungus viryklę ekranas neužsidega: >>> *Atjunkite prietaisą elektros grandinės pertraukikliu. Palaukite 20 sekundžių, paskui vėl jį įjunkite.*
- Įsijungė apsaugano perkaitimo. >>> *Palaukite, kol kaitlentė atvės.*
- Puodas netinkamas gaminimui. >>> *Naudokite tinkamą puodą.*

### Kaitvietės ekrane pasirodo simbolis „i“.

- Ant įjungtos kaitvietės nepadėjote puodo. >>> *Patikrinkite, ar padėjote puodą ant kaitvietės.*
- Puodas netinkamas naudoti ant indukcinės kaitvietės. >>> *Patikrinkite, ar puodas tinkamas naudoti ant indukcinės kaitlentės.*
- Prikaistuvis pastatytas ne per vidurį arba puodo dugno skersmuo per mažas tai kaitvietai. >>> *Pasirinkite puodą pakankamai plačiu dugnu ir tinkamai pastatykite jį kaitvietės centre.*
- Prikaistuvis arba kaitvietė perkaito. >>> *Palaukite, kol jie atvės.*

### Veikianti pasirinkta kaitvietė staiga išsijungia.

- Galbūt pasibaigė pasirinktai kaitvietai nustatytas laikas. >>> *Galite nustatyti naują gaminimo laiką arba tiesiog daugiau nebegaminti.*
- Įsijungė apsaugano perkaitimo. >>> *Palaukite, kol kaitlentė atvės.*
- Koks nors daiktas dengia jutiklinį valdymo skydelį. >>> *Nuimkite daiktą nuo valdymo skydelio.*

### Kaitvietė jungta, bet puodas nekaista.

- Puodas netinkamas naudoti ant indukcinės kaitvietės. >>> *Patikrinkite, ar puodas tinkamas naudoti ant indukcinės kaitlentės.*
- Prikaistuvis pastatytas ne per vidurį arba puodo dugno skersmuo per mažas tai kaitvietai. >>> *Pasirinkite puodą pakankamai plačiu dugnu ir tinkamai pastatykite jį kaitvietės centre.*



Jeigu atlikus visus šiame skyriuje aprašytus nurodymus trikties atitaisyti nepavyksta, kreipkitės į įgaliotojo techninio aptarnavimo centro atstovą. Niekada nebandykite patys taisyti sugedusio gaminio.







## **Iebūvēta plīts virsma**

Lietotāja rokasgrāmata

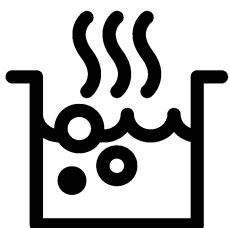

## Lūdzu, vispirms izlasiet šo lietošanas rokasgrāmatu!

Cienijamais pircēj!

Paldies, ka izvēlējāties Beko produktu. Mēs ceram, ka šī iekārta, kas izgatavota ar augstu kvalitāti un modernu tehnoloģiju, jums nodrošinās vislabākos rezultātus. Tādēļ lūdzam pirms šīs iekārtas izmantošanas rūpīgi izlasīt visu lietošanas rokasgrāmatu un citus pievienotos dokumentus saglabāt tos atsaucēi arī nākotnē. Ja atdosiet šo iekārtu kādam citam, pievienojiet tai arī šo lietošanas rokasgrāmatu. Ņemiet vērā visus šajā lietošanas rokasgrāmatā dotos brīdinājumus un norādījumus.

Atcerieties, ka šī lietošanas rokasgrāmata var attiekties arī uz vairākiem citiem modeļiem. Šajā rokasgrāmatā būs norādītas atšķirības starp modeļiem.

### Simbolu paskaidrojums

Šajā lietošanas rokasgrāmatā ir izmantoti tālāk norādītie simboli.

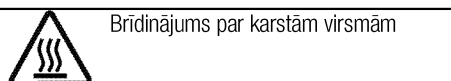
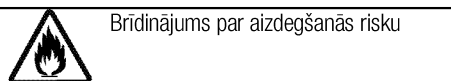
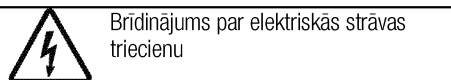
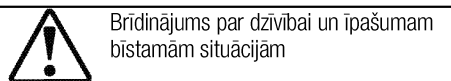
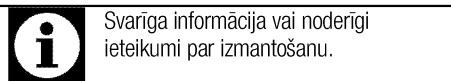

**Arçelik A.Ş.**  
Karaağaç caddesi No:2-6  
34445 Söğütözü/Istanbul/TURKEY  
Made in TURKEY

**1 Svarīgi norādījumi un brīdinājumi par drošību un vides aizsardzību 4**

Vispārējā drošība .....	4
Elektriskā drošība .....	4
Produkta drošība .....	5
Paredzētā lietošana .....	7
Bērnu drošība .....	7
Atbrīvošanās no vecās iekārtas .....	7
Atbrīvošanās no iepakojuma materiāla .....	7

**2 Vispārīgā informācija 8**

Pārskats .....	8
Tehniskā specifikācija .....	8

**3 Uzstādīšana 9**

Pirms uzstādīšanas .....	9
Uzstādīšana un pievienošana .....	9
Atbrīvošanās no vecās iekārtas .....	12

**4 Sagatavošana 13**

Padomi par elektroenerģijas taupīšanu .....	13
Sākotnējā izmantošana .....	13
Iekārtas pirmā tīrīšanas reize .....	13

**5 Plīts virsmas izmantošana 14**

Vispārīga informācija par ēdiena gatavošanu .....	14
Plīts virsmu izmantošana .....	16
Vadības panelis .....	16

**6 Apkope un tīrīšana 23**

Vispārīga informācija .....	23
Plīts virsmas tīrīšana .....	23

**7 Traucējummeklēšana 24**

## **1 Svarīgi norādījumi un brīdinājumi par drošību un vides aizsardzību**

Šajā sadaļā ir drošības noteikumi, kas palīdzēs izvairīties no traumas vai īpašuma bojājuma riska. Šo noteikumu neievērošana atcelts jebkuru garantiju.

### **Vispārējā drošība**

- Šo iekārtu var izmantot bērni vecumā no 8 gadiem un personas ar mazākām fiziskajām, garīgajām un uztveres spējām vai bez pieredzes un zināšanām, ja vien šīs personas netiek uzraudzītas vai nav saņēmušas norādījumus par iekārtas drošu izmantošanu un sapratušas saistītos riskus. Bērni nedrīkst spēlēties ar šo iekārtu. Tīrīšanu un apkopi nedrīkst veikt bērni, kuri netiek uzraudzīti.
- Ierīci nedrīkst izmantot personas (tai skaitā bērni) ar kustību traucējumiem, invaliditāti vai garīgās veselības traucējumiem, vai bez specifiskām zināšanām un pieredzes, izņemot gadījumus, kad šīs personas tiek uzraudzītas vai ir saņēmušas atbilstošu instruktažu. Nodrošīniet, lai bērni nespējējas ar šo iekārtu.
- Ja iekārta tiek nodota citai personai personīgai lietošanai vai kā lietota prece, ir jānodod arī

lietotāja rokasgrāmata, iekārtas uzlīmes un citi saistītie dokumenti un daļas.

- Uzstādīšanu un remontu vienmēr jāveic pilnvarotam pakalpojuma sniedzējam. Ražotājs neuzņemsies atbildību par bojājumiem, kas radušies nepilnvarotu personu veiktu darbību rezultātā, un tas var atcelt iekārtas garantiju. Pirms uzstādīšanas uzmanīgi izlasiet instrukcijas.
- Neizmantojiet iekārtu, ja tā ir bojāta vai ja redzams kāds bojājums.
- Pēc katras izmantošanas reizes pārbaudiet, vai iekārtas funkciju pārslēgi ir novietoti izslēgtā pozīcijā.

### **Elektriskā drošība**

- Ja iekārta ir bojāta, to nevajadzētu izmantot, kamēr iekārtu nav salabojis pilnvarots pakalpojuma sniedzējs. Pastāv elektriskās strāvas trieciena risks.
- Pievienojiet iekārtu tikai pie iezemētas kontaktligzdas/elektrolīnijas ar tabulā "Tehniskās specifikācijas" norādītajām vērtībām atbilstošu spriegumu un aizsardzību. Neatkarīgi no tā, vai iekārtai ir vai

nav transformators, lieciet iekārtu iezemēt kvalificētam elektriķim. Mūsu uzņēmums nebūs atbildīgs par problēmām, kas radīsies iekārtu izmantojot bez iezemējuma atbilstoši vietējiem noteikumiem.

- Nekādā gadījumā nemazgājiet iekārtu, uz tās uzlejot vai uzšļakstot ūdeni! Pastāv elektriskās strāvas trieciena risks.
- Iekārtas uzstādīšanas, apkopes, tīrīšanas un remonta laikā to jāatvieno no barošanas avota.
- Ja iekārtas barošanas savienojuma kabelis ir bojāts, lai izvairītos no riska tā nomaina jāuztic ražotājam, ražotāja pakalpojumu sniedzējam vai līdzīgi kvalificētam personām.
- Iekārta jāuzstāda tā, lai to varētu pilnīgi atvienot no tīkla. Atbilstoši konstrukcijas prasībām, jābūt iespējamai atvienošanai vai nu ar barošanas vada kontaktspraudni, vai ar fiksētā elektroinstalācijā iebūvētu slēdzi.
- Jebkurus darbus, kas saistīti ar elektroaprīkojumu un sistēmām, vajadzētu veikt tikai pilnvarotiem un kvalificētiem speciālistiem.
- Bojājuma gadījumā izslēdziet iekārtu un atvienojiet no strāvas avota. Lai to izdarītu, atvienojiet atbilstošo mājas drošinātāju.

- Pārlicinieties, vai drošinātāja pretestība atbilst produkta specifikācijai.

### Produkta drošība

- **BRĪDINĀJUMS:** Šī iekārta un tās ārējās daļas lietošanas laikā sakarst. Rīkojieties uzmanīgi un nepieskarieties sildelementiem. Par 8 gadiem jaunāki bērni nedrīkst atrasties iekārtas tuvumā, ja vien viņi netiek pastāvīgi uzraudzīti.
- Nekādā gadījumā neielietojiet iekārtu tad, kad jūsu spriešanas spējas vai koordinācija ir pasliktinājusies alkohola un/vai medikamentu lietošanas rezultātā.
- Uzmanieties, ja traukos atrodas alkoholiskie dzērieni. Alkohols augstā temperatūrā izgaro un var izraisīt ugunsgrēku, jo nonākot saskarē ar karstām virsmām var aizdegties.
- Nenovietojiet blakus iekārtai viegli uzliesmojošus materiālus, jo izmantošanas laikā iekārtas sāni var sakarst.
- Neaizsprostojiet ventilācijas atveres.
- Ierīces tīrīšanai neizmantojiet tvaika tīrītājus, jo tas var izraisīt elektriskās strāvas triecienu.
- **BRĪDINĀJUMS:** Ar tautiņiem un eļļu gatavota ēdiena atstāšana uz ieslēgtas plīts bez uzraudzības var izraisīt ugunsgrēku. **NEKAD**

- nemēģiniet nodzēst uguni ar ūdeni, bet izslēdziet iekārtu un nosedziet liesmu, piemēram, ar vāku vai ugunsdzēsamo segu.
- UZMANĪBU! Ēdiena gatavošanas process ir jāuzrauga. Ātras ēdiena gatavošanas process ir jāuzrauga nepārtraukti.
  - BRĪDINĀJUMS: Aizdeģšanās risks! Neglabāriet lietas uz ēdiena gatavošanas virsmām.
  - BRĪDINĀJUMS: Ja virsma ir ieplaisājusi, izslēdziet iekārtu, lai izvairītos no iespējamā strāvas trieciena.
  - Sildvirsmas stikla saplīšanas gadījumā veiciet tālāk minētās darbības. Nekavējoties izslēdziet visus degļus un citus elektriskos sildelementus un atvienojiet ierīci no barošanas avota. Nepieskarieties ierīces virsmai. Neizmantojiet ierīci.
  - Pēc lietošanas pabeigšanas izslēdziet plīts virsmas elementu ar attiecīgo kontrolslēdzi un nepaļaujieties uz katla/pannas detektoru.
  - Metāliskus priekšmetus, piemēram, nažus, dakšiņas, karotes un vākus, nevajadzētu likt uz plīts virsmas, jo tie var sakarst.
  - Šī iekārta nav paredzēta izmantošanai ar ārējā taimera vai atsevišķas tālvadības sistēmas palīdzību.
  - Tvaika spiediens, kas izveidojas dēļ mitruma uz plīts virsmas vai katla apakšā, var izraisīt katla izkustēšanos. Tādēļ pārliedzinieties, ka katlu apakša un plīts virsma vienmēr ir sausa.
  - Sildriņķi ir aprīkoti ar "indukcijas" tehnoloģiju. Taupiet savu laiku un naudu un saudzējiet indukcijas sildriņķi, izmantojot katlus, kas piemēroti ēdiena gatavošanai ar indukcijas palīdzību; pretējā gadījumā sildriņķi nedarbosies. Skatiet *Vispārīga informācija par ēdiena gatavošanu, Lappuse 14* par katlu izvēli.
  - Indukcijas plīts virsmas rada magnētisko lauku, tādēļ tās var būt kaitīgas cilvēkiem, kas izmanto tādas iekārtas kā insulīna sūkņi vai elektrokardiostimulatori.
  - BRĪDINĀJUMS: Lietojiet tikai ēdiena gatavošanas iekārtas ražotāja izstrādātos vai lietošanas instrukcijās kā piemērotus norādītos plīts virsmas aizsargus vai iekārtā integrētos plīts virsmas aizsargus. Nepiemērotu aizsargu lietošana var izraisīt nelaimes gadījumus.
- Lai nodrošinātu iekārtas ugunsdrošību, rīkojieties šādi.
- Pārliedzinieties, ka spraudkontakts labi atbilst kontaktligzdai, kā arī nedzirksteļo.

- Neizmantojiet bojātu vai iepīsušu vadu vai pagarinātāju, atskaitot oriģinālo vadu.
- Nodrošiniet, lai uz iekārtas ligzdas nenokļūst šķidrums vai mitrums.

## Paredzētā lietošana

- Šī iekārta ir paredzēta izmantošanai mājāsaimniecībā. Tās lietošana komerciālām vajadzībām nav pieļaujama.
- **UZMANĪBU!** Šī iekārta ir paredzēta tikai ēdiena gatavošanai. To nevajadzētu izmantot nekādiem citiem mērķiem, piemēram, telpas apsildīšanai.
- Ražotājs neuzņemsies atbildību par bojājumiem, kas radušies nepareizas izmantošanas vai apiešanās rezultātā.

## Bērnu drošība

- **BRĪDINĀJUMS:** Ārējās daļas lietošanas laikā var sakarst. Neļaujiet tuvumā atrasties maziem bērniem.
- Iepakojuma materiāli var būt bīstami bērniem. Neļaujiet bērniem spēlēties ar iepakojuma materiāliem. Lūdzu, atbrīvojieties no visām iepakojuma daļām atbilstoši vides standartiem.
- Elektriskās iekārtas ir bīstamas bērniem. Iekārtas darbības laikā

neļaujiet bērniem atrasties tās tuvumā, un neļaujiet bērniem spēlēties ar iekārtu.

- Nenovietojiet virs iekārtas nekādus priekšmetus, pēc kuriem bērni varētu sniegties.

## Atbrīvošanās no vecās iekārtas

### Atbilstība EEIA direktīvai un atkritumu pārstrāde:



Šī iekārta atbilst ES EEIA direktīvas (2012/19/ES) prasībām. Šis izstrādājums ir marķēts ar elektrisko un elektronisko iekārtu atkritumu (EEAI) klasifikācijas simbolu.

Šī iekārta ir izgatavota no augstas kvalitātes detaļām un materiāliem, kas ir atkārtoti izmantojami un piemēroti otrreizējai pārstrādei. Pēc iekārtas kalpošanas laika beigām neizmetiet to kopā ar parastajiem mājāsaimniecības un citiem atkritumiem. Nogādājiet to elektrisko un elektronisko iekārtu savākšanas centrā, lai varētu veikt otrreizējo pārstrādi. Plašāku informāciju par savākšanas centriem varat uzzināt vietējā pašvaldībā.

### Atbilstība direktīvai par bīstamo vielu ierobežošanu elektroniskajā un elektriskajā aprīkojumā:

Jūsu nopirktā iekārta atbilst ES direktīvas par bīstamo vielu ierobežošanu elektroniskajā un elektriskajā aprīkojumā (2011/65/ES) prasībām. Tās sastāvā nav šajā direktīvā norādīto kaitīgo un aizliegto materiālu.

### Atbrīvošanās no iepakojuma materiāla

- Iepakojuma materiāli ir bīstami bērniem. Turiet iepakojuma materiālus drošā vietā, kurā tiem nevar piekļūt bērni. Iekārtas iepakojuma materiāli ir izgatavoti no otrreizēji pārstrādājamiem materiāliem. Atbrīvojieties no tiem pareizi un sašķīrojiet atbilstoši noteikumiem par atkritumu pārstrādi. Neatbrīvojieties no tiem kopā ar parastajiem mājāsaimniecības atkritumiem.

## 2 Vispārīgā informācija

### Pārskats

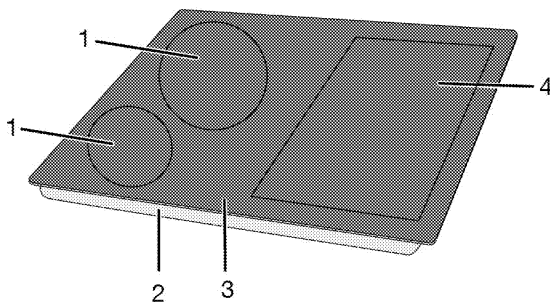

- |   |   |   |   |
|---|---|---|---|
| 1 | Plāksne ēdiena gatavošanai ar indukciju | 3 | Vitrokeramikas virsma                   |
| 2 | Pamatnes vāks                           | 4 | Plāksne ēdiena gatavošanai ar indukciju |

### Tehniskā specifikācija

Spriegums/frekvence	1N~220-240 V/2N~ 380-415 V; 50 Hz
Kopējais jaudas patēriņš	maks. 7200 W
Kabeļa tips/šķērsriezums	min.H05V2V2-F 5 x 1,5 mm <sup>2</sup>
Ārējie izmēri (augstums/platums/dziļums)	52 mm/580 mm/510 mm
Uzstādīšanas izmēri (platums/dziļums)	560 (+2) mm/490 (+2) mm
<b>Degļi</b>	
Aizmugures kreisā puse	<b>Plāksne ēdiena gatavošanai ar indukciju</b>
Izmērs	210 mm
Jauda	2000/2300 W
Priekšpuses kreisā puse	<b>Plāksne ēdiena gatavošanai ar indukciju</b>
Izmērs	145mm
Jauda	1600/1800 W
Priekšpuses labā puse	<b>Plāksne ēdiena gatavošanai ar indukciju</b>
Izmērs	180 mm
Jauda	2000/2300 W
Aizmugures labā puse	<b>Plāksne ēdiena gatavošanai ar indukciju</b>
Izmērs	180 mm
Jauda	2000/2300 W



Tehniskā specifikācija var mainīties bez iepriekšēja brīdinājuma, lai uzlabotu iekārtas kvalitāti.



Attēli šajā rokasgrāmatā ir shematiski un, iespējams, precīzi neatbilst jūsu produktam.



Uz iekārtas uzlīmēm vai dokumentācijā norādītās vērtības ir iegūtas laboratorijas apstākļos, atbilstoši attiecīgajiem standartiem. Atkarībā no iekārtas lietošanas un vides apstākļiem, šīs vērtības var atšķirties.



### 3 Uzstādīšana

Iekārtu jāuzstāda kvalificētam speciālistam atbilstoši spēkā esošajiem noteikumiem. Pretējā gadījumā garantija tiks atcelta. Ražotājs neuzņemsies atbildību par bojājumiem, kas radušies nepilnvarotu personu veiktu darbību rezultātā, un tas var atcelt iekārtas garantiju.



Par iekārtas novietošanas vietas sagatavošanu un pievienošanu elektrotīklam ir atbildīgs pats klients.



#### BĪSTAMI:

Šī iekārta jāuzstāda atbilstoši visiem vietējiem gāzes un/vai elektrības noteikumiem.



#### BĪSTAMI:

Pirms uzstādīšanas vizuāli pārbaudiet, vai nav redzami iekārtas bojājumi. Ja redzami bojājumi, tad neuzstādiet iekārtu. Bojātas iekārtas var radīt risku jūsu drošībai.

### Pirms uzstādīšanas

Pliivs virsma ir paredzēta uzstādīšanai uz komerciālām vajadzībām izmantojamās darbvirsmas. Starp iekārtu

un virtuves sienām un mēbelēm ir jānodrošina droša distance. Skatiet attēlu (vērtības norādītas mm).

- Tas var tikt izmantots arī atsevišķi novietotām iekārtām. Virs plīts virsmas atstājiet vismaz 750 mm.
- (\*) Ja virs plīts ir jāuzstāda nosūcējs, tad uzstādīšanas augstumu skatieties plīts nosūcēja ražotāja norādījumos par uzstādīšanu (min. augstums ir 650 mm).
- Neņemiet iepakojuma materiālus un transportēšanas laikā izmantotos stiprinājumus.
- Izmantotajām virsmām, sintētiskajiem lamināta materiāliem un līmēm jābūt karstumizturīgiem (min. 100 °C).
- Darbvirsmā jāatrodas tajā pašā līmenī un jābūt horizontāli nostiprinātai.
- Izgrieziet darbvirsmā spraugu plīts virsmas ievietošanai atbilstoši uzstādīšanas izmēriem.

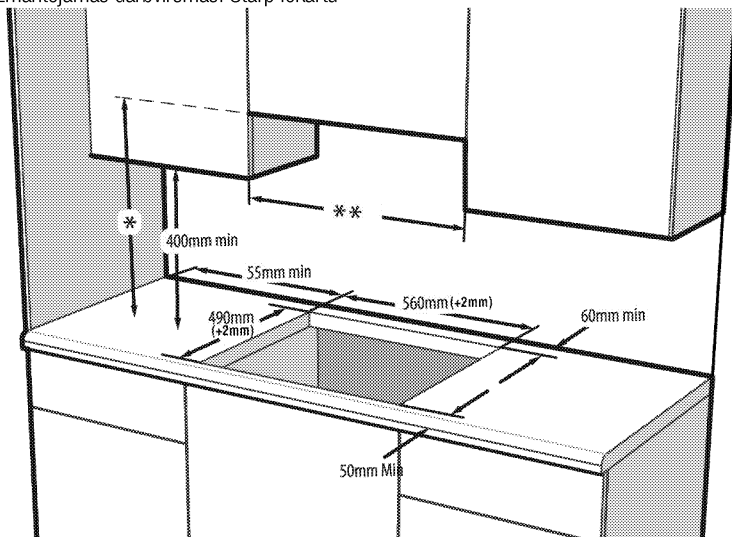

\* Minimālajam nosūcēja augstumam ir jāatbilst nosūcēju instrukciju rokasgrāmātā ieteiktajam augstumam

\*\* Minimālajam attālumam starp mēbelēm ir jābūt plīts virsmas platumā



Neuzstādiet plīts virsmu vietās, kur ir asas malas vai stūri. Pastāv stikla keramikas virsmas saplīšanas risks!

### Uzstādīšana un pievienošana

- Iekārtu var uzstādīt un pievienot tikai atbilstoši valstī pieņemtajiem noteikumiem par uzstādīšanu.

### Pievienošana elektrotīklam

Pievienojiet iekārtu pie izņemtas kontaktligzdas/līnijas, kas aizsargāta ar tabulā "Tehniskā specifikācija" norādītajām vērtībām atbilstošu mazgabarīta

boķēšanas sistēmu. Neatkarīgi no tā, vai iekārtai ir vai nav transformators, lieciet iekārtu iezemēt kvalificētam elektriķim. Mūsu uzņēmums nebūs atbildīgs par bojājumiem, kas radīsies iekārtu izmantojot bez iezemējuma atbilstoši vietējiem noteikumiem.

**BĪSTAMI:**

Iekārtu pie barošanas avota drīkst pievienot tikai pilnvarots un kvalificēts speciālists. Iekārtas garantijas periods sākas tikai pēc pareizas uzstādīšanas. Ražotājs neuzņemsies atbildību par bojājumiem, kas radīsies nepilnvarotu personu veiktu darbību rezultātā.

**BĪSTAMI:**

Barošanas kabelis nedrīkst tikt saspiests, salocīts vai iespiests vai saskarties ar iekārtas karstajām detaļām. Bojāta barošanas kabēla nomaiņa ir jāveic kvalificētam elektriķim. Pretējā gadījumā pastāv elektriskās strāvas trieciena, issavienojuma vai aizdegšanās risks!

- Savienojumam jāatbilst valsts noteikumiem.
- Strāvas avota datiem jāatbilst datiem, kas norādīti uz iekārtas tipa uzlīmes. Tipa uzlīme atrodas iekārtas korpusa aizmugurē.
- Iekārtas barošanas kabelim ir jāatbilst vērtībām, kas norādītas tabulā "Tehniskā specifikācija".

**BĪSTAMI:**

Pirms jebkura darba, kas saistīts ar elektroinstalāciju, sākšanas atvienojiet šo iekārtu no strāvas avota. Pastāv elektriskās strāvas trieciena risks.

### Pievienojiet barošanas kabeli.

**i** Veicot elektroinstalāciju, jums jāpakļaujas nacionālajiem/vietējiem elektrības noteikumiem un jāizmanto piemērota rozete un kontaktdakša, pieslēdzot plīti. Ja izstrādājuma maksimālā strāva pārsniedz pašreizējās rozetes un kontaktdakšas iespējas, izstrādājums ir jāpieslēdz tiešā veidā caur fiksētu elektroinstalāciju, neizmantojot rozeti un kontaktdakšu.

1. Ja nav iespējama atvienošana no barošanas avota visos polos, tad jāpievieno elektriskās separācijas ierīce ar min. kontaktu attālumu 3 mm (drošinātāji, līnijas drošības slēdži, slēdzēji) visos polos, un šai ierīcei ir jāatrodas līdzās plītij (tomēr ne virs tās) atbilstoši IEE noteikumiem. Šo norādījumu neievērošanas gadījumā var rasties iekārtas darbības problēmas un izstrādājuma garantija var tikt atzīta par nederīgu.

Ieteicama papildu aizsardzība ar noplūdes strāvas aizsargslēdzi.

### Ja iekārtas komplektācijā ietilpst kabelis

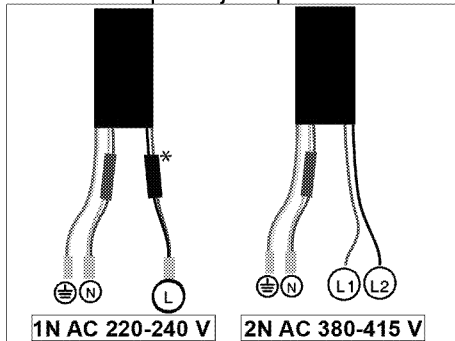

\* (Jūsu ierīcē tā var nebūt pieejama.)

2. **Pievienojot vienai fāzei** savienojiet vadus, kā norādīts tālāk:
  - Brūnais/melnais vads = L (fāze)
  - Zilais/melnais vads = N (neitrāls)
  - Zaļais/dzeltenais vads = (E) (iezemējums)

» vai

  - Melns/melnais vads = L (fāze)
  - Zilais/brūnais vads = N (neitrāls)
  - Zaļais/dzeltenais vads = (E) (iezemējums)
3. **Pievienojot divām fāzēm** savienojiet vadus, kā norādīts tālāk:
  - Brūnais vads = L1 vai L2 (1. fāze vai 2. fāze)
  - Melnais vads = L2 vai L1 (2. fāze vai 1. fāze)
  - Zilais/melnais vads = N (neitrāls)
  - Zaļais/dzeltenais vads = (E) (iezemējums)

» vai

  - Melnais vads = L1 (1. fāze)
  - Melns vads = L2 (2. fāze)
  - Zilais/Brūnais vads = N (neitrāls)
  - Zaļais/dzeltenais vads = (E) (iezemējums)

## Iekārtas uzstādīšana Ja krāsns ir apakšā

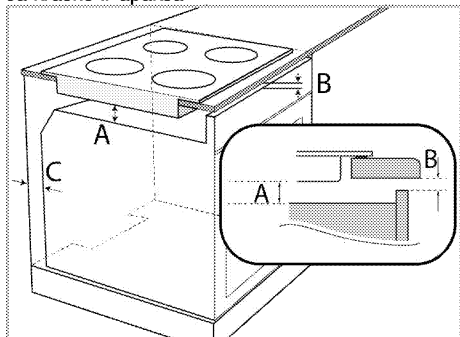

- A min. 5 mm  
B min. 5 mm  
C 20 mm

### Ja padome ir apakšā

Mēbeļu aizmugurējā daļā jāatstāj ventilācijas atvere, kā parādīts nākamajā attēlā.

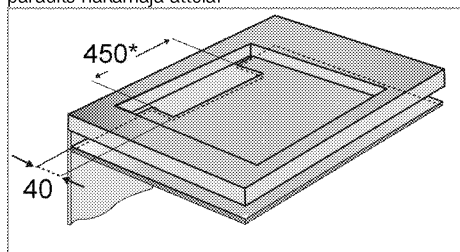

\* min.

Indukcijas plīts virsmas uzstādīšanas laikā jānovietojiet iekārtu paralēli uzstādīšanas virsmai. Uzlieciet blīvpaplāksni uz plīts virsmas daļām, kas pieskaras pie letes, kā aprakstīts zemāk, lai novērstu šķidrums nokļušanu starp iekārtu un leti.

1. Sagatavojiet letes virsmu, kā parādīts attēlā.
2. Pagrieziet plīts virsmu ar augšu uz leju un novietojiet uz plakanas virsmas.
3. Plīts uzstādīšanas laikā tās iekšpusē iekļājiet iepakojumā pievienoto blīvi 1-2 mm attālumā no plīts virsmas stikla ārējās malas, kā parādīts attēlā zemāk.

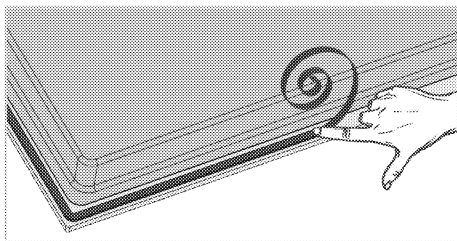

4. Fiksējiet montāžas atsperes, ievietojot un pieskrūvējot tās pa apakšējā rāmja caurumiem, kā parādīts attēlā.

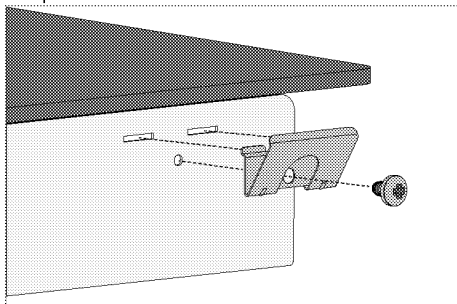

Dažu modeļu produkti var tikt piegādāti jau ar piestiprinātām montāžas atsperēm.



Uzstādīšanas atsperu skaits šim produktam atšķiras atkarībā no produkta modeļa.

5. Novietojiet plīts virsmu un letes un nocentrējiet.
6. Pēc plīts virsmas novietošanas uz letes virsmas to varēs vienkārši piestiprināt ar skavu palīdzību. Ja letes virsmas izmēri nav atbilstoši, tad iekārtas priekšpusē var piestiprināt 2 montāžas skavas, kā tālāk parādīts attēlā.

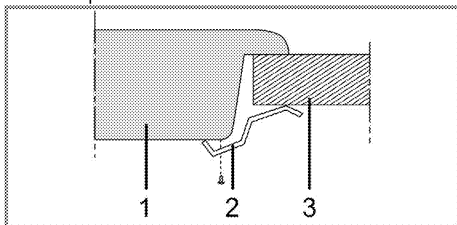

- 1 Plīts virsma
- 2 Uzstādīšanas skava
- 3 Lete

**i** Pēc plīts virsmas novietošanas uz skapiša, plauktu var uzstādīt, lai atdalītu skapīti no plīts virsmas, kā parādīts attēlā augstāk. Tas nav nepieciešams, uzstādot iebūvēto krāsni.

Piemēram, ja ir iespējams pieskarties pie iekārtas apakšas, jo tā ir uzstādīta atvilktnē, tad šo daļu ir jānosedz ar koka plāksni.

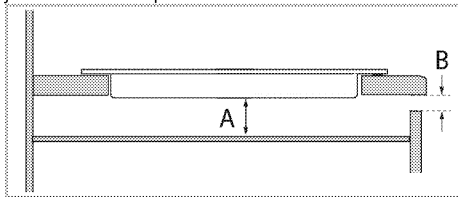

A min. 5 mm

B min. 2 mm

### Skats no aizmugures (savienojuma atveres)

**i** Savienojuma atveru atrašanās vietas attēlā tālāk ir parādītas shematiski un var atšķirties atkarībā no ierīces modeļa. Pielāgojiet tās atbilstoši ierīces savienojuma atverēm.

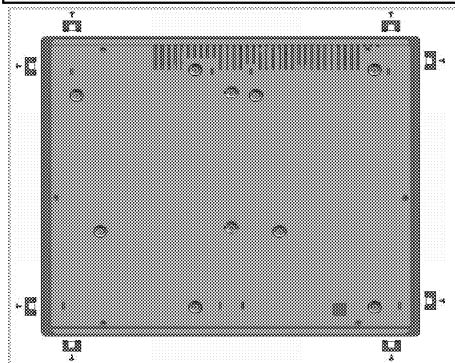

### BĪSTAMI:

Pievienošana pie dažādiem caurumiem nav ieteicama drošības apsvērumu dēļ, jo tas var sabojāt gāzes un elektrisko sistēmu.



### BĪSTAMI:

Plīts virsma ir aprīkota ar detaļām, kas darbojas ar gāzi un elektrību. Šī iemesla dēļ, plīts virsmas nostiprināšanai ir atļauts izmantot tikai tam paredzētas stiprinājumu vietas, izmantojot tikai komplektācijā iekļautos stiprinājumus un skrūves, saskaņā ar lietošanas instrukcijas norādēm. Ja šie nosacījumi netiks ievēroti, tiks radīti draudi dzīvībai un īpašumam.



Uzstādīšanas atspere skaits šim produktam atšķiras atkarībā no produkta modeļa.

### Pēdējā pārbaude

1. Izstrādājuma lietošana
2. Pārbaudiet funkcijas.

### Atbrīvošanās no vecās iekārtas

- Saglabājiet iekārtas oriģinālo kastī un transportējiet iekārtu tajā. Ievērojiet uz kartona kastes dotos norādījumus. Ja jums nav oriģinālās kartona kastes, iepakojiet iekārtu burbuļplēvē vai biežā kartonā un rūpīgi aptiniet ar līmlenti.



Aplūkojiet savu iekārtu un pārliecinieties, vai transportēšanas laikā tā nav tikusi bojāta.

## 4 Sagatavošana

### Padomi par elektroenerģijas taupīšanu

Šī informācija jums palīdzēs izmantot iekārtu ekoloģiski un ekonomiski.

- Pirms saldētu ēdienu gatavošanas tos atlaidīniet.
- Ēdiena gatavošanai izmantojiet katlus/pannas ar vākiem. Gatavojot ēdienu bez vāka, elektroenerģijas patēriņš var būt 4 reizes lielāks.
- Izvēlieties izmantojamā katla pamatnes izmēram piemērotu degli. Vienmēr izvēlieties ēdieniem piemērota izmēra katlu. Lielākiem katliem ir nepieciešams lielāks elektroenerģijas daudzums.
- Gatavojot ēdienu uz elektriskajām plīts virsmām, izmantojiet katlus ar plakānu pamatni. Katli ar biezāku pamatni nodrošinās labāku siltuma vadīšanu. Varat ietaupīt līdz pat 1/3 elektroenerģijas.

- Traukiem un katliem jābūt piemērotiem ēdiena gatavošanas zonām. Trauku vai katlu apakšai nevajadzētu būt mazākai par sildplāksni.
- Ēdiena gatavošanas zonām un katlu apakšām vajadzētu būt tīrām. Netīrumi samazinās siltuma vadīšanu no ēdiena gatavošanas zonu uz katla pamatni.

### Sākotnējā izmantošana

#### Iekārtas pirmā tīrīšanas reize



Virsmu var sabojāt zināmi mazgāšanas līdzekļi vai tīrīšanas materiāli.

Tīrīšanai neizmantojiet agresīvus mazgāšanas līdzekļus, tīrīšanas pulverus/krēmus vai citus asus priekšmetus.

1. Noņemiet visus iepakojuma materiālus.
2. Noslaukiet iekārtas virsmas ar mitru drāniņu vai sūkļi un noslaukiet ar drāniņu.

## 5 Plīts virsmas izmantošana

### Vispārīga informācija par ēdiena gatavošanu



Nekādā gadījumā nepiepildiet pannu ar vairāk vienu trešdaļu eļļas. Eļļas sakarsēšanas laikā neatstājiet plīts virsmu bez uzraudzības. Pārkarsēta eļļa rada aizdegšanās risku. **Nekad nemēģiniet dzēst uguni ar ūdeni!** Kad eļļa aizdegas, apsedziet to ar ugunsdzēsamo segu vai mitru drānu. Izsūdziet plīts virsmu, ja tas nerada draudus jūsu drošībai, un piezvaniet ugunsdzēsības dienestam.

- Pirms ēdiena cepšanas vienmēr to labi nosusiniet un uzmanīgi ielieciet sakarsētā eļļā. Pirms cepšanas pārlicinieties, ka saldētā pārtika ir pilnīgi atlaidzināta.
- Nelieciet vāku uz trauka, ko izmantojiet eļļas sakarsēšanai.
- Novietojiet pannas un kastroļus tā, lai to rokturi neatrodas virs plīts virsmas un netiek sakarsēti. Nelieciet uz plīts virsmas nestabilus traukus, kas var viegli sašķībties.
- Nelieciet tukšus traukus un kastroļus uz ieslēgtām ēdiena gatavošanas zonām. Tie var tikt sabojāti.
- Ēdiena gatavošanas zonas izmantošana bez trauka vai kastroļa radīs iekārtas bojājumu. Pēc ēdiena gatavošanas pabeigšanas izslēdziet ēdiena gatavošanas zonas.
- Tā kā iekārtas virsma var būt karsta, nelieciet uz tās plastmasas un alumīnija traukus. Nekavējoties noīriet no virsmas visus šos izkusušos materiālus. Šādus traukus nevajadzētu izmantot arī ēdiena glabāšanai.
- Izmantojiet tikai kastroļus un traukus ar plakanu apakšu.
- Ievietojiet kastroļus un pannas atbilstošu ēdiena daudzumu. Tādejādi jūs izvairīsieties no nevajadzīgas pāri malām pārlījuša ēdiena tīrīšanas. Nelieciet ēdiena gatavošanas zonās kastroļu vai pannu vākus. Novietojiet kastroļus tā, lai tie atrodas ēdiena gatavošanas zonas centrā. Kad vēlaties pārvietot kastroli uz citu ēdiena gatavošanas zonu,

nebēdīet to, bet paceliet un nolieciet vēlamajā ēdiena gatavošanas zonā.

#### Kastroļu izvēle

- Stikla keramikas virsma ir kartstumizturīga, un liela temperatūras starpība to neietekmē.
- Neizmantojiet stikla keramikas virsmu priekšmetu turēšanai vai kā griešanas virsmu.
- Izmantojiet tikai kastroļus un pannas ar mehāniski apstrādātu apakšu. Asas malas var saskrāpēt virsmu.

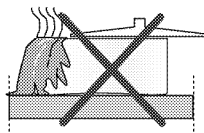

Izlijis ēdiens var sabojāt stikla keramikas virsmu un izraisīt ugunsgrēku.

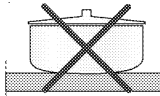

Neizmantojiet traukus ar ieliektu vai izliektu apakšu.

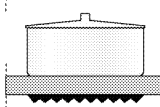

Izmantojiet tikai kastroļus un pannas ar plakanu apakšu. Tas nodrošina labu siltuma vadīšanu.

“Vārīšanās intensitāte var atšķirties atkarībā no katla veida, lieluma un ēdiena gatavošanas zonas lieluma; lai vārīšanās būtu vienmērīgāka, var izmantot par vienu pakāpi lielākas ēdiena gatavošanas zonas. Indukcijas plītiem lielākas ēdiena gatavošanas zonas izmantošanai nav negatīvas ietekmes uz enerģijas patēriņu, jo karstums tiek ģenerēts vienīgi katla vietā.”

**Indukcijas plīts virsmām izmantojiet tikai traukus, kas ir piemēroti ēdiena gatavošanai ar indukcijas palīdzību.**

#### Kastroļa pārbaude

Lai pārbaudītu, vai kastrolis ir izmantojams kopā ar indukcijas plīts virsmu, veiciet šādas pārbaudes.

1. Kastrolis ir izmantojams kopā ar indukcijas plīts virsmu, ja pie tā apakšas pielīp magnēts.
2. Kastrolis ir izmantojams kopā ar indukcijas plīts virsmu, ja  nemirgo, kad uzliekat kastroli uz ēdiena gatavošanas zonas un ieslēdziet plīts virsmu.

Varat izmantot tērauda, teflona vai alumīnija kastroļus ar īpašu magnētisku apakšu, uz kuras ir uzlīmes vai brīdinājumi ar norādi, ka kastrolis ir izmantojams ēdiena gatavošanai ar indukcijas palīdzību. Nevar izmantot stikla un keramikas traukus, katlus un

nerūsējošā tērauda traukus ar nemagnētisku alumīnija apakšu.

### Kastroļa atpazīšanas un fokusēšanas sistēma

Gatavojot ēdienu ar indukcijas palīdzību, enerģija tiek nodrošināta tikai attiecīgajai ēdiena gatavošanas zonai, kura ir nosepta ar trauku. Šī sistēma atpazīst trauka apakšu un automātiski sakarsē tikai šo zonu. Ja ēdiena gatavošanas laikā trauks tiek pacelts no ēdiena gatavošanas zonas, tad ēdiena gatavošana tiek pārtraukta. Izvēlēta ēdiena gatavošanas zona un "L" simbols pārmaiņus mirgo.

### Droša izmantošana

Neizvēlieties augstu sakarsēšanas līmeni, izmantojot teflona kastroli (ar nepielīpošu pārklājumu) bez eļļas vai ar ļoti nelielu eļļas daudzumu.

Nelieciet uz plīts virsmas metāla priekšmetus, piemēram, dakšiņas, nažus vai kastroļu vākus, jo tie var sakarst.

Nekādā gadījumā ēdiena gatavošanai neizmantojiet alumīnija foliju. Nekādā gadījumā ēdiena gatavošanas zonā nelieciet alumīnija folijā ietītu pārtiku vai priekšmetus.



Ja zem plīts virsmas ir krāsns un tā ir ieslēgta, plīts virsmas sensori var samazināt ēdiena gatavošanas līmeni vai izslēgt plīti.



Ja ieslēgta plīts virsma, neturiet tās tuvumā priekšmetus ar magnētiskām īpašībām, piemēram, kredītkartes vai kasetes.

### Traukam piemērotas ēdiena gatavošanas zonas izvēle

Liela ēdiena gatavošanas zona	Parasta ēdiena gatavošanas zona	Maza ēdiena gatavošanas zona
<p>Ø 28 cm      Ø 24 cm      Ø 21 cm</p>	<p>Ø 18 cm</p>	<p>Ø 14,5 cm</p>
<p><b>Liela ēdiena gatavošanas zona</b></p> <ul style="list-style-type: none"> <li>• Automātiski piemērojas kastrolim.</li> <li>• Ideāli sadala jaudu.</li> <li>• Nodrošina ideālu siltuma sadalījumu. Izmantojama, lai pagatavotu tādus ēdienus kā lielas plānās pankūkas vai pusjēlas vai jēlas lielas zivis.</li> </ul>	<p><b>Parasta ēdiena gatavošanas zona</b></p> <ul style="list-style-type: none"> <li>• Automātiski piemērojas kastrolim.</li> <li>• Ideāli sadala jaudu.</li> <li>• Nodrošina ideālu siltuma sadalījumu. Izmantojama visu veidu ēdiena gatavošanai.</li> </ul>	<p><b>Maza ēdiena gatavošanas zona</b></p> <ul style="list-style-type: none"> <li>• Izmantojama lēnai ēdiena gatavošanai (mērcēm, krēmiem)</li> <li>• Izmantojama mazu porciju pagatavošanai, atkarībā no personu skaita.</li> </ul>

### Katlu izmantošana ēdiena gatavošanas platvirsmas zonā

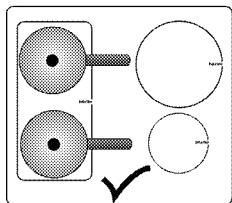

Varat atsevišķi izmantot abas ēdiena gatavošanas platvirsmas zonas kā aizmugurējo kreisās puses un priekšējo kreisās puses ēdiena gatavošanas zonu. Plašās virsmas gatavošanas zonas atrašanās vieta var atšķirties atkarībā no produkta modeļa.

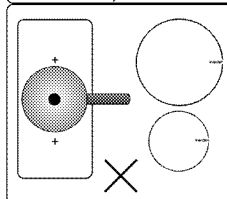
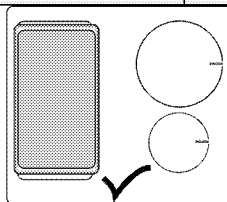

Ēdiena gatavošanas platvirsmas zonā varat izmantot lielus katlus.

Kattlam ir jānosiedz ēdiena gatavošanas platvirsmas zonas abus centrus. Neizmantojiet ēdiena gatavošanas zonu nekā citādi.

## Plīts virsmu izmantošana



### BĪSTAMI:

Nelaujiet uz plīts virsmas nokrist nekādiem priekšmetiem. Plīts virsmu var sabojāt pat nelieli priekšmeti, piem., sāls trauciņš. Nelietojiet iekarsējušas plīts virsmas. Caur plaisām var izsūkties ūdens un izraisīt īssavienojumu. Jebkāda veida virsmas bojājuma (piem., redzamas plaisas) gadījumā nekavējoties izslēdziet iekārtu, lai līdz minimumam samazinātu elektriskās strāvas trieciena risku.

## Vadības panelis

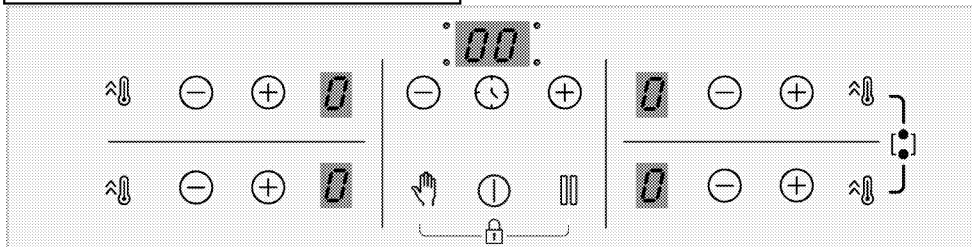

### Specifikācijas

-  Ieslēgšanas/izslēgšanas taustiņš
-  Taustiņu bloķēšanas/bērnu drošības taustiņš
-  Taimera aktivizēšanas/deaktivizēšanas taustiņš
-  Lielas jaudas iestatījuma (pastiprinātāja) taustiņš
-  Tīrīšanas bloķēšanas taustiņš
-  Funkcijas Stop and Go taustiņš
-  Minus taustiņš
-  Plus taustiņš



Attēli un shēmas paredzētas tikai informatīviem nolūkiem. Faktiskais izskats un funkcijas var atšķirties atkarībā no plīts virsmas modeļa.

### Ēdiena gatavošanas zonas displejs

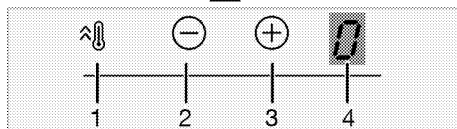
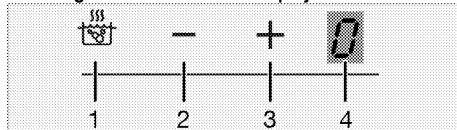

- 1 Lielas jaudas iestatījuma (pastiprinātāja) aktivizēšanas taustiņš
- 2 Minus zonas taustiņš (temperatūras līmenim)
- 3 Plus zonas taustiņš (temperatūras līmenim)
- 4 Ēdiena gatavošanas zonas displejs



## Taimera displejs

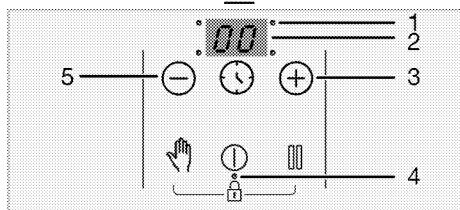
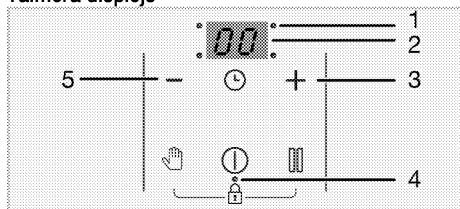

- 1 Laika iestatījuma decimāldaļu atdalītājs
- 2 Taimera displejs
- 3 Taimera plus taustiņš (taimera līmenim)
- 4 Taustiņu bloķēšanas/bērnu drošības funkcijas decimāldaļu atdalītājs
- 5 Taimera mīnus taustiņš (taimera līmenim)

**i** Šo ierīci vada ar skārienvadības paneli. Visas ar skārienvadības paneli veiktās darbības tiks apstiprinātas ar skaņas signālu.

**i** Nodrošiniet, lai vadības panelis vienmēr būtu tīrs un sauss. Mitra un netīra virsma var izraisīt funkciju nepareizu darbību.

## Plīts virsmas ieslēgšana:

1. Ieslēdziet plīts virsmu, pieskaroties taustiņam "H". Visu ēdiena gatavošanas zonu displejos tiks parādīts "0".

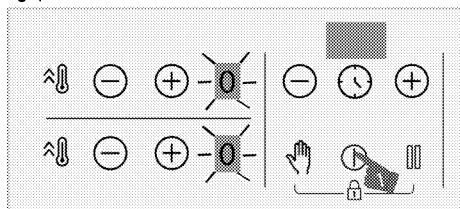

**i** Ja 10 sekunžu laikā netiks veikta neviena darbība, plīts virsma automātiski pārslēgsies gaidīšanas režīmā.

**i** Ja ilgāku laiku netiks nospriests neviena taustiņš, drošības apsvērumu dēļ ierīce tiks izslēgta.

## Ēdiena gatavošanas zonas izslēgšana:

Aktivizētu ēdiena gatavošanas zonu var izslēgt 3 veidos:

1. **Pieskaroties taustiņam "0".**  
Pieskaroties taustiņam "0".
2. **Samazinot temperatūru līdz "0" līmenim;**  
Varat izslēgt ēdiena gatavošanas zonu, pielāgojot temperatūras iestatījumu līdz "0" līmenim.
3. **Izmantojot izslēgšanas funkciju taimerī atbilstoši vajadzīgajai ēdiena gatavošanas zonai;**
4. **Vienlaikus pieskaroties zonas taustiņiem "H"/"0" atbilstoši vēlamajai ēdiena gatavošanas zonai.**

Pēc noteiktā laika taimeris izslēgs ar to saistīto ēdiena gatavošanas zonu. Attiecīgajā displejā parādīsies "0" vai "00".

Pēc noteiktā laika tiks atskaņots skaņas signāls. Lai apturētu skaņas signālu, pieskaroties jebkurai taustiņam uz vadības paneļa.

Varat izslēgt attiecīgo ēdiena gatavošanas zonu, vienlaikus pieskaroties tās taustiņiem "H"/"0".

**i** Ja pēc ēdiena gatavošanas zonas izslēgšanas joprojām ir ieslēgts indikators "H" vai "h", tas nozīmē, ka ēdiena gatavošanas zona joprojām ir karsta. Nepieskaroties ēdiena gatavošanas zonām.

## Atlikušā siltuma indikators

Ja ēdiena gatavošanas zonas displejā mirgo simbols "H", tas nozīmē, ka plīts virsma joprojām ir karsta un to var izmantot neliela ēdiena daudzuma uzsildīšanai. Pēc neilga laika šī simbola vietā tiks parādīts simbols "h", kas nozīmē, ka plīts virsmas siltums ir samazinājies.

**i** Ja elektroapgāde ir atslēgta, atlikušā siltuma indikators neiedegies un nebrīdinās lietotāju par karstām ēdiena gatavošanas zonām.

## Temperatūras līmeņa regulēšana

1. Ieslēdziet plīts virsmu, pieskaroties taustiņam "H".
2. Noregulējiet vajadzīgo temperatūras līmeni, pieskaroties zonas taustiņiem "0"/"0+".

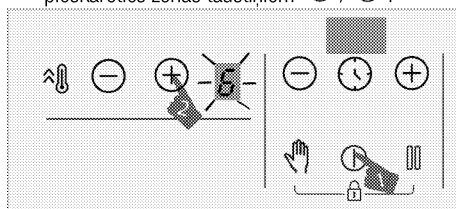

» Atbilstošā ēdiena gatavošanas zona sāks darboties iestatītajā temperatūras līmenī.

**i** 280 mm indukcijas virsmas gatavošanas zonas ārējā daļa (ja jūsu izstrādājumam ir 280 mm indukcijas virsmas gatavošanas zona) tiek aktivizēta tikai tad, kad uz tās novieto pietiekami lielu pannu, kas nosedz visu gatavošanas zonu, un temperatūra ir iestatīta augstāk par 8. līmeni.

### Lielas jaudas iestatījums (PASTIPRINĀTĀJS)

Varat izmantot pastiprinātāja funkciju ātrai sasildīšanai. Tomēr šo funkciju nav ieteicams izmantot ilgstošai ēdiena gatavošanai. Pastiprinātāja funkcija var nebūt pieejama visās ēdiena gatavošanas zonās.

### Lielas jaudas iestatījuma (PASTIPRINĀTĀJA) izvēle

1. Ieslēdziet plīts virsmu, pieskaroties taustiņam "Ⓛ".
2. Pieskarieties attiecīgās zonas taustiņam "↗".

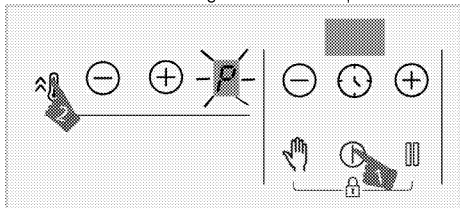

» Izvēlēta ēdiena gatavošanas zona darbosies ar maksimālo jaudu, un ēdiena zonas displejā tiks parādīts simbols "P". Ēdiena gatavošanas zonā pastiprinātāja funkcija izslēdzas, un darbība notiek "9." līmenī.

### Lielas jaudas iestatījuma (PASTIPRINĀTĀJA) priekšlaicīga izslēgšana

Ir iespējams jebkurā laikā izslēgt lielas jaudas iestatījumu, pieskaroties taustiņam "⊖" vai "↖". Ēdiena gatavošanas zonā pastiprinātāja funkcija izslēdzas, un darbība notiek "9." līmenī.

### Darbības princips divām zonām, kas atrodas tajā pašā vertikālajā virzienā

Ja vienai zonai ir iestatīts līmeņa pastiprinātājs un otrai zonai, kas atrodas tajā pašā vertikālajā virzienā, iestatīts par 6. līmeni lielāks līmenis (7., 8. un 9.), pirmās zonas līmenis pārslēdzas uz 9. līmeni, bet otrās zonas līmeni var iestatīt augstāku par 6. līmeni (7., 8. un 9.). Ja otrajai zonai ir iestatīts līmeņa pastiprinātājs, pirmā zona pārslēdzas uz 6. līmeni.

### Ēdiena gatavošanas platvirsmas zonas ieslēgšana

1. Pieskarieties taustiņam "Ⓛ", lai ieslēgtu plīts virsmu.

2. Lai ieslēgtu ēdiena gatavošanas platvirsmas zonu, aptuveni 3 sekundes vienlaikus turiet nospiešus abu ēdiena gatavošanas zonu taustiņus "↖/↗".

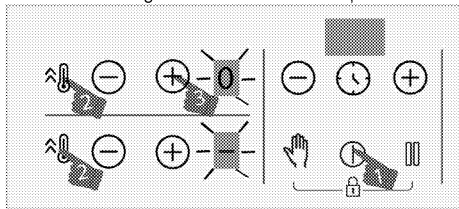

- » Aizmugurējā kreisās puses ēdiena gatavošanas zona būs redzama "0". Priekšējā kreisās puses ēdiena gatavošanas zonā parādīsies "⊖", un tiks ieslēgta ēdiena gatavošanas platvirsmas zona.
3. Pieskarieties aizmugurējās kreisās puses ēdiena gatavošanas zonas taustiņiem "⊖"/"⊕", lai iestatītu temperatūru diapazonā no "0" līdz "9".

**i** Kad ēdiena gatavošanas platvirsmas zona būs ieslēgta, varēs iestatīt temperatūru, izmantojot aizmugurējās kreisās puses ēdiena gatavošanas zonas taustiņus "⊖"/"⊕". Temperatūru nevar iestatīt ar priekšējās kreisās puses ēdiena gatavošanas zonas taustiņiem "⊖"/"⊕".

**i** Ēdiena gatavošanas kreisās puses platvirsmas zonu skaidrojums ir piemērs. Ja ēdiena gatavošanas platvirsmas zona ir arī plīts virsmas labajā pusē, uz to attiecas tie paši norādījumi.

» Ēdiena gatavošanas zona sāks darboties.

### Ēdiena gatavošanas platvirsmas zonas ieslēgšana vienas vai abu kreisās puses ēdiena gatavošanas zonu darbības laikā

Kamēr darbojas viena vai abas kreisās puses ēdiena gatavošanas zonas, varat apvienot abas ēdiena gatavošanas zonas, ieslēdzot ēdiena gatavošanas platvirsmas zonu. Šādi varat izmantot plātaku ēdiena gatavošanas zonu tādā pašā līmenī.

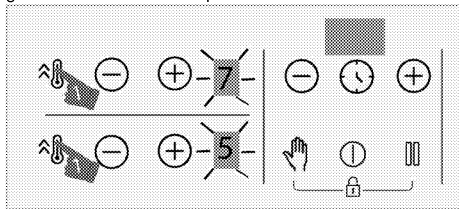

1. Lai ieslēgtu ēdiena gatavošanas platvirsmas zonu, kad ir ieslēgta viena vai abas kreisās puses ēdiena gatavošanas zonas, aptuveni 3 sekundes

vienlaikus turiet nospiešus abu ēdiena gatavošanas zonu taustiņus "⌘".

- » Aizmugurējās kreisās puses ēdiena gatavošanas zonas displejā būs redzama pēdējās izvēlētajs gatavošanas zonas temperatūras vērtība, un tiks ieslēgta ēdiena gatavošanas platvirsmas zona.
- » Apvienotās ēdiena gatavošanas zonas turpinās darboties ar kreisās puses ēdiena gatavošanas zonai izvēlēto temperatūras un taimera (ja pieejams) vērtību. Tiks atcelta kreisās puses ēdiena gatavošanas zonas vērtība, kas tika iestatīta pirms gatavošanas zonu apvienošanas.

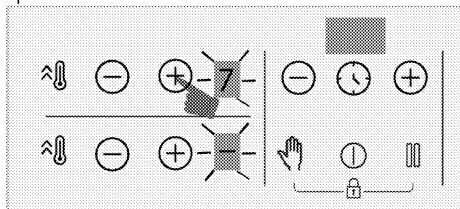

- » Lai mainītu temperatūru, pieskarieties aizmugurējās kreisās puses ēdiena gatavošanas zonas taustiņiem "⊖"/"⊕" un iestatiet vēlamo temperatūru.



Ja pieskarsities kreisās puses ēdiena gatavošanas zonas taustiņam "⌘", kad ir ieslēgta ēdiena gatavošanas platvirsmas zona, ēdiena gatavošanas zonas darbosies pastiprinātāja līmenī.

### Ēdiena gatavošanas platvirsmas zonu izslēgšana

Ēdiena gatavošanas platvirsmas zonu var izslēgt 4 veidos.

#### 1. Samazinot temperatūru līdz "0" līmenim

Lai izslēgtu ēdiena gatavošanas platvirsmas zonu, varat samazināt temperatūras līmeni līdz "0".

#### 2. Izmantojot izslēgšanas funkciju taimerī atbilstoši ēdiena gatavošanas platvirsmas zonai.

Kad iestatīts laiks būs pagājis, taimeris izslēgs ēdiena gatavošanas platvirsmas zonu. Kreisās puses ēdiena gatavošanas zonas displejā parādīsies 0, bet taimera displejā būs redzams 00.

#### 3. Vienlaikus pieskaroties jebkuras kreisās puses ēdiena gatavošanas zonas taustiņiem "⊖"/"⊕".

Vienlaikus pieskaroties jebkuras kreisās puses ēdiena gatavošanas zonas taustiņiem "⊖"/"⊕", ēdiena gatavošanas zonas tiks atdalītas un izslēgtas.

#### 4. Aptuveni 3 sekundes vienlaikus turot nospiešus abu ēdiena gatavošanas zonu taustiņus "⌘".

Ēdiena gatavošanas zonas tiks izslēgtas, ja aptuveni 3 sekundes vienlaikus turēsiet nospiešus abu ēdiena gatavošanas zonu taustiņus "⌘".

### Tīrīšanas bloķēšana

Izmantojot tīrīšanas bloķēšanas funkciju, 20 sekundes tiks bloķēta visu vadības paneļa taustiņu darbība, kamēr plīts virsma ir ieslēgta, lai lietotājs varētu veikt ātru tīrīšanu. Šajā laikā ierīcei netiks pievadīta strāva.

### Tīrīšanas bloķēšanas funkcijas aktivizēšana

1. Kad ir ieslēgta jebkura ēdiena gatavošanas zona, turiet nospiešu taustiņu "⌘", līdz tiek atskaņots viens skaņas signāls.

Plīts virsmas taimera displejā tiks sāka laika atskaite, sākot no 20. Šajā laikā nedarbosies neviens paneļa taustiņš, izņemot taustiņu "⊖".

### Tīrīšanas bloķēšanas funkcijas deaktivizēšana

Lai deaktivizētu tīrīšanas bloķēšanas funkciju, nav jānospiež neviens taustiņš. Pēc 20 sekundēm plīts virsma atskaņos skaņas signālu un tīrīšanas bloķēšanas funkcija tiks automātiski izslēgta.



Ja vēlaties izslēgt tīrīšanas bloķēšanas funkciju ātrāk, turiet nospiešu taustiņu "⌘", līdz tiek atskaņoti divi skaņas signāli.

### Bērnu drošības funkcija

Kad ēdiena gatavošanas zonas ir izslēgtas, varat aizsargāt plīts virsmu ar bērnu drošības funkciju, lai bērni nevarētu ieslēgt ēdiena gatavošanas zonas. Bērnu drošības funkciju var aktivizēt vai deaktivizēt tikai tad, ja ēdiena gatavošanas zonas ir izslēgtas (darbojas gaidīšanas režīmā).

### Bērnu drošības funkcijas aktivizēšana

1. Kad plīts virsma ir gaidīšanas režīmā, vienlaikus turiet nospiešu taustiņu "⌘" un "00", līdz tiek atskaņots viens skaņas signāls.

Tiks ieslēgta bērnu drošības funkcija. Visu ēdiena gatavošanas zonu displejā īslaicīgi parādīsies "L", un tiks ieslēgts taustiņa "⌘" decimāldaļu atdalītājs.



Ja laikā, kad ir ieslēgta bērnu drošības funkcija, tiks nospiešs jebkurš taustiņš, tiks atskaņoti divi skaņas signāli un visos ēdiena gatavošanas zonu displejos mirgos burts "L".

### Bērnu drošības funkcijas deaktivizēšana

1. Kad bērnu drošības funkcija ir ieslēgta, vienlaikus turiet nospiešu taustiņu "⌘" un "00", līdz tiek atskaņoti divi skaņas signāli.

» Bēru drošības funkcija tiks izslēgta. Visos ēdiena gatavošanas zonu displejos sāks mirgot "L" un "L" indikators nodzisis.

### Taustiņu bloķēšanas funkcija

Varat aktivizēt taustiņu bloķēšanas funkciju, lai izvairītos no nejaušas funkciju maiņas plīts virsmas darbības laikā.

### Taustiņu bloķēšanas funkcijas aktivizēšana

1. Vienlaikus turiet nospiestu taustiņu "L" un "L", līdz tiek atskaņots **viens skaņas signāls**. Tiks ieslēgta taustiņu bloķēšanas funkcija un ieslēgsies taustiņa "L" decimāldaļu atdalītājs.



Taustiņu bloķēšanas funkciju var aktivizēt tikai darbības režīmā. Pēc taustiņu bloķēšanas funkcijas aktivizēšanas varēs izmantot tikai taustiņu "L". Ja pieskaršities jebkurai citai pogai, sāks mirgot taustiņa "L" decimāldaļu atdalītājs, norādot, ka ir ieslēgta taustiņu bloķēšanas funkcija. Ja laikā, kad ir bloķēti taustiņi, ieslēgsit plīts virsmu, būs jādeaktivizē taustiņu bloķēšanas funkcija, lai varētu atkal ieslēgt plīts virsmu. Ja pieskaršities citam taustiņam, neizslēdzot taustiņu bloķēšanas funkciju, visu ēdiena gatavošanas zonu displejos sāks mirgot "L", norādot, ka ir aktivizēta taustiņu bloķēšanas funkcija. Izslēdziet taustiņu bloķēšanas funkciju, lai atkal ieslēgtu plīts virsmu.

### Taustiņu bloķēšanas funkcijas deaktivizēšana

1. Kad taustiņu bloķēšanas funkcija ir ieslēgta, vienlaikus pieskarieties taustiņam "L" un "L", līdz tiek atskaņoti **divi skaņas signāli**.

» Taustiņa "L" indikators nodzisis un vadības panelis tiks atbloķēts.

### Taimera funkcija

Šī funkcija atvieglo ēdiena gatavošanu. Jums nebūs jāuzrauga plīts virsma visu ēdiena gatavošanas laiku. Iestatītā laika perioda beigās ēdiena gatavošanas zona tiks automātiski izslēgta.

### Taimera aktivizēšana

1. Ieslēdziet plīts virsmu, pieskaroties taustiņam "L".
2. Noregulējiet vajadzīgo temperatūras līmeni, pieskaroties zonas taustiņiem "L"/"L".

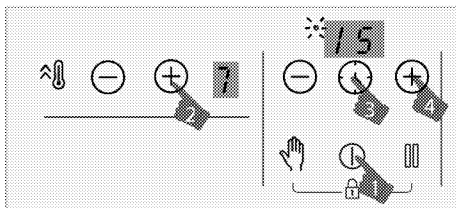

3. Lai aktivizētu taimeri, pieskarieties taustiņam "L". Taimera displejā parādīsies simbols "00" un izvēlētas gatavošanas zonas decimāldaļu atdalītājs.
4. Iestatiet vajadzīgo ilgumu, pieskaroties taimera taustiņiem "L"/"L".
5. Iestatījums tiks aktivizēts pēc 10 sekundēm. Taimera displejā sāks mirgot izvēlētas gatavošanas zonas decimāldaļu atdalītājs.
6. Lai iestatītu taimerus citām ēdiena gatavošanas zonām, atkārtojiet iepriekš aprakstītās darbības.



Ja dažādām zonām tiek iestatītas vismaz vairākas taimera vērtības, taimera displejā būs redzams tās zonas taimeris, kuram ir mazākā vērtība, un sāks mirgot šīs zonas decimāldaļu atdalītājs. Nepārtraukti degs arī pārējo zonu decimāldaļu atdalītāji.



Lai skatītu atlikušo ēdiena pagatavošanas laiku, pieskarieties visu ēdiena gatavošanas zonu taustiņam "L". Katru reizi pieskaroties, tiks parādīta citas zonas taimera vērtība. Visbeidzot tiks atkal parādīta mazākā taimera vērtība.



Taimeri nevar iestatīt, neizvēloties ēdiena gatavošanas zonu un tās temperatūras vērtību.



Taimeri var iestatīt tikai ieslēgtām ēdiena gatavošanas zonām.

### Taimera deaktivizēšana

Kad iestatītais laiks pagājis, plīts virsma tiks automātiski izslēgta un atskaņēs skaņas signālu. Lai izslēgtu skaņas signālu, nospiediet jebkuru taustiņu. Ja nenospiedīsīt nevienu taustiņu, skaņas signāls tiks atcelts pēc dažām minūtēm.

### Taimeru deaktivizēšana pirms darbības laika beigām

Ja deaktivizēsīt taimeri pirms darbības laika beigām, plīts virsma turpinās darboties iestatītajā temperatūrā, līdz izslēgsit plīts virsmu.

Pirms darbības laika beigām taimeri var deaktivizēt divos veidos.

**Deaktivizējiet attiecīgās zonas taimeri, samazinot tā vērtību līdz "00".**

1. Pieskarieties taimerā taustiņiem "⊖"/"⊕", līdz tās ēdiena gatavošanas zonā, kurā ir ieslēgts taimeris, tiek parādīts simbols "00".  
» Attiecīgās zonas decimāldaļu atdalītāja simbols vairs nebūs redzams, un taimerā funkcija tiks atcelta.

**Deaktivizējiet attiecīgās zonas taimerī, vienlaikus pieskarieties atbilstošās zonas taustiņiem "⊖"/"⊕".**

1. Vienlaikus pieskarieties atbilstošās zonas taustiņiem "⊖"/"⊕".  
» Attiecīgās zonas decimāldaļu atdalītāja simbols vairs nebūs redzams, un taimerā funkcija tiks atcelta.



Pabeidzot šo darbību, attiecīgās zonas temperatūras līmenis būs "0" saskaņā ar taimerā līmeni.

**Apturēšanas funkcija**

Izmantojot šo funkciju, ir iespējams samazināt gatavošanas zonu darba temperatūru līdz mazākajam līmenim (1. līmenis).



Ja kādai ēdiena gatavošanas zonai ir iestatīts taimeris, tas turpinās darboties pēc funkciju apturēšanas.

1. Kad darbojas kāda no ēdiena gatavošanas zonām, pieskarieties taustiņam "⏏".

Visas ēdiena gatavošanas zonas darbosies minimālā līmenī (1. līmenis). Ieslēgto ēdiena gatavošanas zonu displejos tiks parādīts simbols "□".

2. Vēlreiz pieskarieties taustiņam "⏏", lai atkārtoti aktivizētu visas apturētās ēdiena pagatavošanas zonas ar iepriekšējiem iestatījumiem.

**Droša un efektīva ēdiena gatavošanas indukcijas zonu izmantošana**

**Darbības princips:** Indukcijas plīts virsma tieši sakarsē ēdiena gatavošanai paredzēto trauku. Tāpēc tai ir daudzas priekšrocības, salīdzinot ar citu veidu plīts virsmām. Tā darbojas daudz efektīvāk, un plīts virsma ir vēsāka.

Indukcijas plīts virsma ir aprīkota ar augstākās kvalitātes drošības sistēmām maksimāli drošai lietošanai.



Plīts virsma var būt aprīkota ar indukcijas zonām ēdiena gatavošanai, un šo zonu diametrs atkarībā no modeļa ir 145, 180, 210 un 280 mm. Izmantojot indukcijas funkciju, katra ēdiena gatavošanas zona automātiski nosaka uz tās novietoto trauku. Enerģija tikai ģenerēta tikai vietās, kur trauks saskaras ar ēdiena gatavošanas zonu, tādēļ tiek panākts minimāls enerģijas patēriņš.



Produkts var sākt apstāties, kad tas darbojas no 1. līdz 7. līmenim, it īpaši ar virtuves traukiem ar mazu diametru un tad, ja ūdens un eļļas ir maz. Tā nav vaina.

**Darbības laika ierobežojumi**

Plīts virsma vadības ierīcēm ir darbības laika ierobežojums. Ja viena vai vairākas ēdiena gatavošanas zonas paliek ieslēgtas, pēc noteikta laika perioda tās tiks automātiski izslēgtas (skatiet 1. tabulu). Ja ēdiena gatavošanas zonai ir taimeris, vēlāk tiks izslēgts arī taimerā displejs.

Darbības laika ierobežojums ir atkarīgs no izvēlēta temperatūras līmeņa. Šim temperatūras līmenim ir maksimāls darbības laiks.

Ja ēdiena gatavošanas zona ir automātiski izslēgta, kā aprakstīts iepriekš, plīts lietotājs var to atkārtoti ieslēgt.

**1. tabula:** Darbības laika ierobežojumi

Temperatūras līmenis	Darbības laika ierobežojums — viena stunda
0	0
1	6
2	6
3	5
4	5
5	4
6	1,5
7	1,5
8	1,5
9	30 minūtes
P (pastiprinātais)	10 minūtes (*)
(*) Pēc 5 minūtēm plīts virsma pārslēgsies 9. līmenī	

**Aizsardzība pret pārkaršanu**

Plīts virsma ir aprīkota ar sensoriem, kas nodrošina aizsardzību pret pārkaršanu. Turpmāk ir aprakstītas iespējamās pārkaršanas pazīmes:

- Ieslēgtā ēdiena gatavošanas zona var tikt izslēgta.
- Izvēlētais līmenis var samazināties no augstāka līmeņa līdz 7. līmenim.

**Pārplūšanas drošības sistēma**

Plīts virsma ir aprīkota ar pārplūšanas drošības sistēmu. Ja ēdiens pārplūst un izšļakstās uz vadības paneļa, sistēma automātiski atvieno ierīci no elektrotīkla un izslēdz plīts virsmu. Šajā laikā displejā tiek parādīts brīdinājums "E".

## Precīzs jaudas iestatījums

Viens no indukcijas plīts virsmas darbības principiem ir tūlītēja reakcija uz komandām. Tā ļoti ātri maina jaudas iestatījumus. Tādējādi varat novērst ēdiena (tostarp ūdens, piena utt.) pārplūšanu pāri katla malai.

## Trokšņi

### Lietotājs gatavojot, iespējams, dzirdēs trokšņus

Plīts virsmas izmantošanas laikā atkarībā no katlu materiāla, iespējams, var rasties trokšņi. Šie trokšņi ir ierasta indukcijas tehnoloģijas daļa. Tas nav defekts.

### Iespējamie trokšņu iemesli un veidi:

#### Ventilatora troksnis

Plīts virsmai ir ventilators, kas tiek aktivizēts automātiski atkarībā no produkta temperatūras. Ventilatoram ir dažādi darbības līmeņi, un tie tiek aktivizēti atkarībā no temperatūras.

#### Zemas frekvences dūcoša skaņa, kas līdzinās transformatora darbības troksnim

Šis troksnis ir ierasts indukcijas tehnoloģijai. Tā kā karstums tiek vadīts tieši uz trauku pamatni, dūcošais troksnis var rasties trauku materiāla dēļ. Tāpēc lietotājs var dzirdēt dažādus trokšņus, gatavojot ar dažādiem traukiem.

#### Krakšķēšana

Gatavojot, iespējams, dzirdēsiet krakšķēšanu. Šie trokšņi saistīti ar trauku pamatnes materiālu un trauku uzbūvi. Ja traukam ir vairāki dažādu materiālu slāņi, var rasties krakšķēšana.

#### Svilpojoši trokšņi

Svilpojoši trokšņi var rasties, vienlaikus gatavojot uz divām sildriņķiem vienā plīts virsmas pusē ar dažādiem gatavošanas līmeņiem.

## Tukšs katls

Troksnis var būt dzirdams, karsējot tukšu katlu. Troksnis vairs nebūs dzirdams, kad ēdiena pagatavošanas traukā ieliesiet ūdeni vai ieliksiet ēdieneni.

## Kļūdu ziņojumi

2. tabula: Kļūdu kodi un kļūdu cēloņi

<i>Kļūdas cēlonis</i>	<b>Indikators</b>	<b>Displejs</b>
<i>Nospiesti divi vai vairāki taustīni</i>	Mirgo simbols "E"	Ēdiena gatavošanas zonas displejs
<i>Plīts virsma ir pārkarusī</i>	Mirgo simbols "H"	Ēdiena gatavošanas zonas displejs



Plašāku informāciju par kļūdu ziņojumiem, kas var tikt parādīti skārienvadības panelī, skatiet 2. tabulā.



Ja skārienvadības paneļa virsma tiek pakļauta intensīvai garaiņu iedarbībai, visa vadības sistēma var tikt izslēgta un atskanēt kļūdas skaņas signāls.



Nodrošiniet, lai skārienvadības paneļa virsma būtu tīra. Var tikt konstatēta nepareiza darbība.

## 6 Apkope un tīrīšana

### Vispārīga informācija

Regulāra tīrīšana pagarina iekārtas kalpošanas laiku un samazina bieži sastopamas problēmas.



#### **BĪSTAMI:**

Pirms apkalpošanas un tīrīšanas darbu uzsākšanas atvienojiet iekārtu no barošanas avota.

Pastāv elektriskās strāvas trieciena risks.



#### **BĪSTAMI:**

Pirms tīrīšanas sākšanas ļaujiet iekārtai atdzist.

Karstas virsmas var izraisīt apdegumus!

- Pēc katras lietošanas reizes rūpīgi notīriet iekārtu. Šādi būs iespējams daudz vieglāk notīrīt pēc ēdiena gatavošanas palikušās atliekas, tādejādi izvairoties no to piedegšanas nākamajā iekārtas izmantošanas reizē.
- Iekārtas tīrīšanai nav nepieciešami īpaši tīrīšanas līdzekļi. Iekārtas tīrīšanai izmantojiet siltu ūdeni un mazgāšanas šķidrums, mīkstu drāniņu vai švammiti un noslaukiet iekārtu ar mīkstu drāniņu.
- Vienmēr pārliecinieties, vai pēc tīrīšanas un uzreiz pēc izšķakstīšanas ir rūpīgi noslaucīts viss lielais ūdens.
- Nerūsējošā tērauda virsmu un roktura tīrīšanai neizmantojiet tīrīšanas līdzekļus, kuru sastāvā ir skābe vai hlorīds. Lai notīrītu šīs daļas, izmantojiet mīkstu drāniņu un šķidro mazgāšanas līdzekli (kas nav abrazīvs) un slaukiet tikai vienā virzienā.



Virsmu var sabojāt zināmi mazgāšanas līdzekļi vai tīrīšanas materiāli.

Tīrīšanai neizmantojiet agresīvus mazgāšanas līdzekļus, tīrīšanas pulverus/krēmus vai citus asus priekšmetus.



Ierīces tīrīšanai neizmantojiet tvaika tīrītājus, jo tas var izraisīt elektriskās strāvas triecieni.

### Plīts virsmas tīrīšana

#### **Stikla keramikas virsma**

Noslaukiet stikla keramikas (vitrokeramikas) virsmu ar aukstu ūdeni, pievēršot uzmanību tam, lai uz tās nepaliktu tīrīšanas līdzekļa paliekas, un nosusiniet ar mīkstu drāniņu. Nākamo reizi izmantojot plīts virsmu, mazgāšanas līdzekļa paliekas var sabojāt stikla keramikas virsmu.

Uz stikla keramikas (vitrokeramikas) virsmas piekaltušās paliekas nekādā gadījumā nedrīkst noskrāpēt ar asmeņiem ar āķiem, metāla kasīkli vai līdzīgiem rīkiem.

Notīriet kalcija traipus (dzeltenos plankumus) ar veikalos nopērkamu kalķakmens tīrīšanas līdzekli vai nelielu daudzumu tāda kalķakmens tīrīšanas līdzekļa kā, piemēram, etiķis vai citronu sula.

Ja virsma ir ļoti netīra, ar sūklīti uzklājiet uz tās tīrīšanas līdzekli un pagaidiet, līdz tas ir labi absorbēts. Pēc tam notīriet plīts virsmu ar mitru drāniņu.



Produktus uz cukura bāzes (tādus kā biezs krēms un sirups) ir jānotīra nekavējoties, negaidot, kamēr virsma atdzis. Pretējā gadījumā stikla keramikas virsma var tikt neatgriezeniski sabojāta.

Laika gaitā var notikt neliela pārklājuma un citu virsmu krāsas neliela izbalēšana. Tas neietekmē iekārtas darbību.

Stikla keramikas virsmas krāsas izbalēšana un traipi ir parasta parādība, un tas nav defekts.

## 7 Traucējummeklēšana

### Iekārta sakaršanas un atdzišanas laikā rada metāliskus trokšņus.

- Kad metāla daļas ir sakarsušas, tās var izplesties un radīt troksni. >>> *Tā nav darbības kļūda.*

### Iekārta nedarbojas.

- Galvenais drošinātājs ir bojāts vai atvienojies. >>> *Pārbaudiet drošinātājus, kas atrodas drošinātāju kārbā. Ja nepieciešams, tos nomainiet vai atkal aktivizējiet.*
- Iekārta nav pievienota (iezemētai) kontaktligzdai. >>> *Pārbaudiet spraudkontakta savienojumu.*
- Ja displejs netiek izgaismots pēc atkārtotas plīts virsmas ieslēgšanas >>> *Atvienojiet iekārta ar slēgiekārtas palīdzību. Pagaidiet 20 sekundes un vēlreiz to pievienojiet.*
- Aktivizēta aizsardzība pret pārkaršanu. >>> *Ļaujiet plīts virsmai atdzist.*
- Ēdiena gatavošanai izvēlētais katls nav piemērots. >>> *Pārbaudiet katlu.*

### Ēdiena gatavošanas zonas displejā parādās "!" simbols.

- Katls nav novietots uz aktīvās ēdiena gatavošanas zonas. >>> Pārbaudiet, vai katls ir novietots uz ēdiena gatavošanas zonas.
- Katls nav piemērots ēdiena gatavošanai ar indukcijas palīdzību. >>> Pārbaudiet, vai ēdiena gatavošanai paredzētais katls ir piemērots indukcijas plīts virsmai.
- Ēdiena gatavošanai paredzētais katls nav pareizi novietots centrā vai katla apakšējā virsma nav pietiekami plata ēdiena gatavošanas zonai. >>> Izvēlieties pietiekami platu katlu un novietojiet to pareizi uz ēdiena gatavošanas zonas.
- Ēdiena gatavošanai paredzētais katls ir pārkaršis vai ēdiena gatavošanas zona ir pārkaršusi. >>> Ļaujiet tiem atdzist.

### Izvēlētā ēdiena gatavošanas zona darbības laikā piepeši izslēdzas.

- Iespējams pagājis ēdiena gatavošanas laiks izvēlētajā ēdiena gatavošanas zonā. >>> Varat iestatīt jaunu ēdiena gatavošanas laiku vai beigt ēdiena gatavošanu.
- Aktivizēta aizsardzība pret pārkaršanu. >>> Ļaujiet plīts virsmai atdzist.
- Iespējams kāds priekšmets nosedz skārienvadības paneli. >>> Noņemiet šo objektu no paneļa.

### Katls nesakarst, kaut arī ēdiena gatavošanas zona ir ieslēgta.

- Katls nav piemērots ēdiena gatavošanai ar indukcijas palīdzību. >>> Pārbaudiet, vai ēdiena gatavošanai paredzētais katls ir piemērots indukcijas plīts virsmai.
- Ēdiena gatavošanai paredzētais katls nav pareizi novietots centrā vai katla apakšējā virsma nav pietiekami plata ēdiena gatavošanas zonai. >>> Izvēlieties pietiekami platu katlu un novietojiet to pareizi uz ēdiena gatavošanas zonas.



Ja nevarat novērst problēmu arī pēc visu šajā sadaļā doto norādījumu izpildes, tad sazinieties ar pilnvarotu apkalpošanas speciālistu vai šīs iekārtas pārdevēju. Nekādā gadījumā nemēģiniet pats salabot bojāto iekārta.