

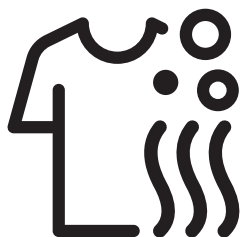

## Skalbyklė-Džiovyklė

Vartotojo vadovas



HTV 8736 XSHT



## Pirmiausia perskaitykite šią naudojimo instrukciją!

Gerb. Pirkėjau,

Dėkojame, kad pasirinkote „Beko“ gaminį. Tikimės, kad būsite patenkinti šiuo gaminiu, kuris buvo pagamintas naudojant šiuolaikinę aukštos kokybės technologiją. Todėl, prieš pradėdami naudoti šį gaminį, mes rekomenduojame Jums perskaityti šią instrukciją bei visus su ja pateiktus dokumentus, ir išsaugoti, kad galėtumėte pasinaudoti ateityje. Jeigu atiduotumėte šį gaminį kam nors kitam, kartu atiduokite ir šią naudojimo instrukciją. Vadovaukitės visais įspėjimais ir informacija, pateiktai šioje naudojimo instrukcijoje. Šioje naudojimo instrukcijoje naudojami šie simboliai:



### PAVOJINGA!

- Įspėjimas dėl elektros smūgio.



### PAVOJINGA!

- Įspėjimas, kad gaminyje yra sunkus



### PAVOJINGA!

- Įspėjimas dėl gaisro pavojaus.



### DĖMESIO!

- Įspėjimai apie gyvybei ir (arba) turtui pavojų keliančias situacijas ir sąlygas.



### ATSARGIAI!

- Atsargumo priemonės, kurių reikia laikytis.



## INFORMACIJA

- Svarbi informacija arba naudingi patarimai, kaip naudoti gaminį.



- Perskaitykite naudojimo instrukcijas.



- Šio gaminio pakavimo medžiagos pagamintos iš pakartotinai panaudojamų medžiagų, atsižvelgiant į mūsų nacionalinius aplinkosaugos reglamentus.
- Neišmeskite pakavimo medžiagų kartu su kitomis buitinėmis atliekomis arba kitomis šiukšlėmis. Išmeskite pakavimo medžiagas į tam skirtą vietos atliekų surinkimo punktą.



- „Allergy UK“ – tai „British Allergy Association“ firmos ženklas. Jie patvirtina gaminių tinkamumą, pažymėdami „Patvirtinimo antspaudu“. Jei gaminyje pažymėtas šiuo logotipu, moksliniais tyrimais patvirtinta, jog gaminyje sumažinti / pašalinti alergenai iš alergiškių ir astma sergančių žmonių aplinkos arba ženkliai mažinti alergenų / cheminių medžiagų kiekį.



Šis gaminyje pagamintas naudojant naujausią technologiją, aplinkai nekenksmingomis sąlygomis.

# 1 Svarbūs nurodymai dėl saugos ir aplinkosaugos

Šiame skyriuje pateikta saugos informacija, kuri padės apsisaugoti nuo susižeidimo arba materialinės žalos. Jeigu nesivadovausite šiais nurodymais, nustos galioti visos garantijos.

## 1.1 Bendri saugos reikalavimai



### ATSARGIAI!

- Šį gaminį galima naudoti vaikams nuo 8 metų amžiaus ir asmenims, turintiems psichinių, jutiminių arba protinių negalių arba patirties bei žinių trūkumo, jeigu jie yra prižiūrimi arba instruktuojami, kaip saugiai naudoti šį gaminį, ir supranta susijusius pavojus. Neleiskite vaikams žaisti su šiuo gaminiu. Vaikai neturėtų šio gaminio valyti ir atlikti techninės priežiūros darbų, nebent jie būtų prižiūrimi. Mažesnių nei 3 metų vaikų negalima prileisti prie gaminio, jeigu jie nėra nuolat prižiūrimi.



### !SPĖJIMAS!

- Niekada nestatykite gaminio ant kilimu išklotų grindų. Kitaip oras po gaminiu nepakankamai cirkuliuoja, todėl elektrinės dalys gali perkaisti. Tai gali sukelti gaminio gedimą.



### INFORMACIJA

- Įrengimo ir remonto darbus visada privalo atlikti įgaliotieji specialistai. Gamintojas nėra atsakingas už žalą, kilusią dėl darbų, kuriuos atliko neįgaliotieji asmenys.

## 1.1.1 Elektros sauga



### PAVOJUS!

- Jei gaminys turi defektų, jo negalima naudoti, kol jo nepataisys įgaliotojo techninio aptarnavimo centro atstovas. Kyla elektros šoko pavojus!
- Niekada neplaukite gaminio ant jo arba į jį pildami vandenį! Kyla elektros šoko pavojus!



### ATSARGIAI!

- Jei maitinimo kabelis pažeistas, kad išvengtumėte galimo pavojaus, jį turi pakeisti gamintojas, įgaliotojo aptarnavimo centro atstovas arba kitas kvalifikuotas asmuo (pageidautina elektrikas) ar importuotojo paskirtas meistras.



### !SPĖJIMAS!

- Jeigu gaminio nenaudojate, atjunkite jį nuo elektros tinklo.
- Niekada nelieskite elektros kištuko šlapiomis rankomis! Išjungdami niekuomet netraukite už elektros laido, ištraukite laikydami už kištuko.
- Atliekant montavimo, techninės priežiūros ir remonto darbus, gaminys turi būti atjungtas nuo maitinimo tinklo.
- Draudžiama pajungti naudojant laidų ilgintuvus arba daugiaviečius lizdus.



## INFORMACIJA

- Gaminys sukurtas taip, kad nutrūkus elektros tiekimui ir vėl jam atsiradus, jis toliau veiktų. Jeigu pageidaujate atšaukti programą, žr. skyrių „Programos atšaukimas“.

### 1.1.2 Gaminio sauga



#### PAVOJUS!

- Niekada neatidarykite pakrovimo durelių ar neišimkite filtro, kol būgne yra vandens. Kitu atveju vanduo gali išbėgti ir užtvindyti patalpą arba galite nusideginti karštu vandeniu.



#### ATSARGIAI!

- Vandens tiekimo ir išleidimo žarnos turi būti tvirtai pritvirtintos ir būti nepažeistos. Kitaip kyla vandens nuotėkio pavojus.



## INFORMACIJA

- Priverstinai nebandykite atidaryti užrakintų pakrovimo durelių. Pasibaigus skalbimo ciklui, durelės nedelsiant atsidadys automatiškai. Kol mašina pakankamai neatvėsta pasibaigus programai, durelių atidaryti negalima. Palaukite, kol gaminys atvės. Jei durelės vis dar neatsidaro, žiūrėkite sprendimus „Pakrovimo durelės neatsidaro“ skyriuje „Trikčių šalinimas“. Nebandykite jėga atidaryti durelių. Bandydami jėga atidaryti užrakintas dureles, galite sugadinti durelių užrakto mechanizmą.

- Vietoje, kur bus montuojamas šis gaminys, neturi būti jokių durų su užraktu, varžtu ar vyriū, kurie neleistu visiškai atidaryti pakrovimo durelių.
- Vadovaukitės drabužių etiketėse ir ant skalbimo priemonės pakuotės pateiktais nurodymais.
- Galima naudoti tik skalbyklėms tinkamas skalbimo priemones, audinių minkštiklius ir priedus.
- Neįrenkite ir nepalikite gaminio tokiose vietose, kur jį gali veikti lauko sąlygos.
- Negalima žaisti su gaminio valdymo elementais.
- Jei pagal standartus reikalingas savaime nepersistatantis termojungiklis, tuomet prietaisų su savaime nepersistatančiu termojungikliu, kurį reikia perstatyti atjungiant iš maitinimo tinklo, instrukcijoje turi būti:  
DĖMESIO: norint išvengti pavojaus dėl neapdairaus termojungiklio perstatymo, į prietaisą elektros srovė neturėtų būti tiekama per išorinį įjungimo įrenginį, pavyzdžiui, laikmatį ar prietaisas neturi būti jungiamas į grandinę, kuri yra reguliariai įjungama ir išjungama komunalinės įmonės.

### 1.1.3 Įspėjimai dėl džiovinimo



#### PAVOJUS!

- Skalbinių, kurie anksčiau buvo sutepti benzinu / dujomis, valyti sausojo valymo tirpikliais ar kitomis degiomis ar sprogiosiomis medžiagomis, negalima džiovininti mašinoje, nes nuo jų kyla degūs / sprogūs garai. Priešingu atveju kils gaisro pavojus.
- Skalbiniai, sutepti augaliniu aliejumi, alkoholiu, benzinu, dujiniu aliejumi, dėmių valikliu, terpentinu, vašku ar vaško valikliu, prieš džiovinimą turi būti plaunami karštu vandeniu ir dideliu kiekiu ploviklio. Priešingu atveju kils gaisro pavojus.
- Gumos (latekso) putos, dušo kepurės, vandeniui atsparūs audiniai, drabužiai ir drabužiai, padengti guma, gumos putų pagalvės neturi būti išdžiovinamos naudojant džiovinimo funkciją. Priešingu atveju kils gaisro pavojus.

- Jei naudojate skalbinių rutuliukus, matavimo kaušelius ar skalbinių narvelį, šie produktai gali ištirpti džiovinimo metu. Jei ketinate pasirinkti džiovinimo funkciją, nenaudokite šių produktų. Priešingu atveju kils gaisro pavojus.
- Jei skalbdami naudojate pramoninę chemiją, nejunkite džiovinimo funkcijos. Priešingu atveju kils gaisro pavojus.



#### PAVOJUS!

- Pasibaigus džiovinimui, nelieskite mašinos durelių stiklo plikomis rankomis. Kyla nudegimo rizika.
- Yra paskutinis žingsnis – vėsinimas – palaikyti skalbinius tam tikros temperatūros, kad būtų užtikrinta, jog jie nebus pažeisti. Jei dureles atidarysite nepasibaigus atvėsinimo etapui, gali išsiveržti karšti garai. Galite nusiplikyti.
- Nutrūkus džiovinimo programai (jei programa atšaukiama arba dingsta elektra), mašinoje esantys skalbiniai gali būti karšti. Būkite atsargūs.



#### ATSARGIAI!

- Nesustabdykite mašinos, kol nepasibaigė džiovinimo programa. Jei turite tai padaryti, išimkite visus skalbinius, padėkite juos į tinkamą vietą ir palaukite, kol jie atvės.
- Jūsų gaminys yra skirtas veikti esant temperatūrai nuo 0 °C iki + 35 °C.
- Ideali aplinkos temperatūra – nuo 15 °C iki +25 °C.
- Neleiskite naminiam gyvūnams lipti į gaminį. Prieš naudodamiesi gaminiu, patikrinkite jo vidų.
- Neperkraukite mašinos prieš jungdami džiovinimo programą. Neviršykite nurodyto maksimalaus džiovinamų skalbinių kiekio.



## ĮSPĖJIMAS!

- Nenaudokite mašinos odiniams drabužiams ar drabužiams, kurių sudėtyje yra odos (pvz., odos etiketės ant džinsų). Odos dalių spalva gali paveikti kitus audinius.
- Jei kyla problemų, kurių negalite išspręsti naudodamiesi saugos instrukcijoje pateikta informacija, išjunkite ir atjunkite mašiną ir skambinkite įgaliootajam aptarnavimo agentui.
- Jūs galite naudoti savo skalbyklę-džiovyklę tik skalbiniams skalbti, tik džiovinti arba skalbti ir džiovinti. Mašinos negalima ilgą laiką naudoti tik šlapiems skalbiniams džiovinti. Naudojant mašiną tik džiovinimo tikslais, po 15 džiovinimo ciklų paleiskite skalbimo programą esant nepakrautai mašinai.
- Prieš pakraudami mašiną, patikrinkite kiekvieną drabužį ir įsitikinkite, kad juose ar kišenėse nėra žiebtuvėlių, monetų, metalinių daiktų, adatų ir kt.
- Mašinoje negalima džiovinti apatinių drabužių, kuriuose yra metalinių formų palaikančių detalių. Džiovinant metalinės detalės gali atitrūkti ir apgadinti mašiną. Sudėkite jas į maišą arba pagalvės užvalkalą.
- Nedžiovinkite mašinoje didelių skalbinių, pavyzdžiui, tiulio, užuolaidų, užuolaidų / patalynės, paklodžių ar kilimų. Jūsų skalbiniai gali būti sugadinti.



## INFORMACIJA

- Nedžiovinkite mašinoje neišskalbtų drabužių.
- Nenaudokite minkštiklių ar antistatinių medžiagų, nebent tai rekomenduoja gamintojas.
- Tokios priemonės kaip audinių minkštikliai turi būti naudojami pagal gamintojo nurodymus.
- Nenaudokite mašinos šilkui, vilnai ir panašioms gležniems drabužiams džiovinti. Priešingu atveju vilnoniai drabužiai gali susitraukti, o kiti gležni drabužiai gali būti sugadinti.
- Prieš skalbdami ir džiovindami, patikrinkite drabužių etiketėje esančius simbolius.

## 1.2 Naudojimas pagal paskirtį



### INFORMACIJA

- Šis gaminys skirtas tik naudojimui namuose. Jis netinkamas naudoti komerciniams tikslams ir jo negalima naudoti jokiems kitiems tikslams.
- Gaminys turi būti naudojamas tik tiems tekstilės gaminiams, kurie turi atitinkamą ženklą, skalbti, skalauti ir džiovinti.
- Gamintojas atsisako bet kokios atsakomybės už žalą dėl netinkamo naudojimo arba gabenimo.
- Šis gaminys skirtas tarnauti 10 metų. Šiuo laikotarpiu galėsite įsigyti originalių atsarginių dalių, kad gaminys tinkamai veiktų.
- Prietaisas skirtas naudoti buityje ir panašioms tikslams, pavyzdžiui:
  - parduotuvių, biurų ir kitų darbo vietų personalo virtuvėlėse;
  - ūkiuose;
  - viešbučių, motelių ir kitų apgyvendinimo paslaugas teikiančių įmonių klientams;
  - nakvynės ir pusryčių paslaugas teikiančiose įstaigose;
  - daugiabučių namų bendrojo naudojimo zonose ar savitarnos skalbyklose

## 1.3 Vaikų sauga



### ATSARGIAI!

- Mažesnių nei 3 metų vaikų negalima prileisti prie gaminio, jeigu jie nėra nuolat prižiūrimi.
- Pakavimo medžiagos yra pavojingos vaikams. Pakavimo medžiagas laikykite vaikams nepasiekiamoje vietoje.



### ATSARGIAI!

- Elektriniai gaminiai kelia pavojų vaikams. Mašinai veikiant, neleiskite artyn vaikų. Neleiskite jiems žaisti su mašina. Naudokite apsaugos nuo vaikų funkciją, kad vaikai nežaistų su mašina.
- Išėję iš patalpos, kurioje stovi prietaisas, nepamirškite uždaryti mašinos durelių.
- Visas skalbimo priemones ir papildomas priemones laikykite saugioje, vaikams nepasiekiamoje vietoje; skalbimo priemonių dėžutes uždenkite dangteliais arba laikykite jas sandarioje pakuotėje.

## 1.4 EEJA direktyvos atitiktis ir nebenaudojamo gaminio išmetimas

Šiame gaminyje nėra pavojingų ir draudžiamų medžiagų, aprašytų Direktyvoje dėl elektros ir elektroninės įrangos atliekų tvarkymo. Jis atitinka EEJA direktyvą.

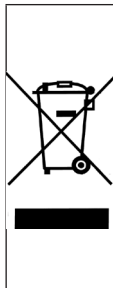

Šis gaminys pagamintas iš aukštos kokybės medžiagų ir dalių, kurias galima perdirbti ir pakartotinai panaudoti. Todėl pasibaigus gaminio tarnavimo laikui, neišmeskite jo kartu su įprastomis buitinėmis atliekomis. Atiduokite jį į surinkimo punktą, kad elektros ir elektronikos įranga būtų perdirbta. Artimiausio surinkimo punkto adresą sužinosite vietos savivaldybėje.

Pakartotinis medžiagų panaudojimas padės tausoti gamtos išteklius. Vaikų saugai užtikrinti, prieš išmesdami gaminį, nupjaukite maitinimo kabelį ir sugadinkite durelių užrakto mechanizmą, kad gaminys neveiktų.

RoHS direktyvos atitiktis

Šis gaminys atitinka RoHS direktyvą Nr. 2011/65/ES. Jame nėra šioje direktyvoje nurodytų kenksmingų ir draudžiamų medžiagų.

## 1.5 Informacija apie pakuotę

Šio gaminio pakavimo medžiagos pagamintos iš pakartotinai panaudojamų medžiagų, atsižvelgiant į mūsų nacionalinius aplinkosaugos reglamentus. Neišmeskite jų kartu su įprastomis buitinėmis atliekomis. Išmeskite pakavimo medžiagas į tam skirtą vietos atliekų surinkimo punktą.

## 2 Jūsų skalbyklė-džiovyklė

### 2.1 Apžvalga

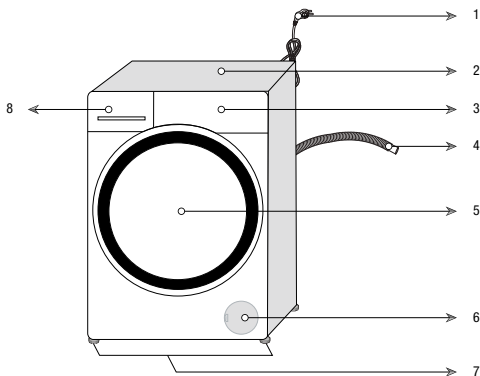

1 - Maitinimo kabelis	5 - Durelės
2 - Viršutinė plokštė	6 - Filto dangtelis
3 - Valdymo skydelis	7 - Reguliuojamos kojelės
4 - Vandens išleidimo žarna	8 - Skalavimo priemonių stalčius



## 2.2 Pakuotės sudėtis



Maitinimo kabelis



Vandens išleidimo žarna

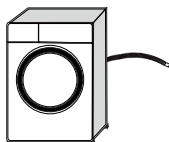

Transportavimo varžtai

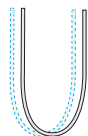
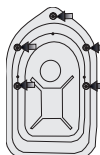

Vandens įleidimo žarna

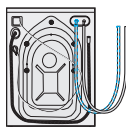

Skystųjų skalbiklių talpykla (\*)



Naudojimo instrukcija



Plastikinių kaiščių kompleksas



### INFORMACIJA

- Šioje instrukcijoje nurodytos savybės yra schemiškos ir gali skirtis nuo gaminio savybių.

(\*) Gali būti pateikta su mašina, atsižvelgiant į modelį.

## 2.3 Techniniai duomenys

Tiekėjo pavadinimas arba prekės ženklas	Beko
Modelio pavadinimas	HTV 8736 XSHT
	7165146100
Maksimalus sukimosi greitis (aps./ min.)	1400
Skalbimo galia (medvilnė) (kg)	8
Džiovinimo galia (medvilnė) (kg)	5
Įmontuojamas	Nr.
Aukštis (cm)	84
Plotis (cm)	60
Gylis (cm)	59
Vienas vandens įvadas / dvigubas vandens įvadas	• / -
• Yra	
Elektros įvestis (V/Hz)	230 V / 50Hz
Bendroji el. srovė (A)	10
Bendroji galia (W)	2200
Pagrindinis modelio kodas	1420



### INFORMACIJA

**SUPPLIER'S NAME** MODEL IDENTIFIER → (\*)

**A**

- Gaminio duomenų bazėje išsaugotą modelio informaciją galima rasti šioje interneto svetainėje, susiradus savo modelio identifikatorių (\*), kuris nurodytas energijos sąnaudų etiketėje.

<https://eprel.ec.europa.eu/>



### ĮSPĖJIMAS!

- Sąnaudų vertės taikomos, kai belaidis ryšys yra išjungtas.

### Ženklų lentelė

Pirminis plovimas	Greičio programa	Greičias skalbimas*	„Extra Rinse“ (papildomas skalbimas)	Daugiau vandens	Nesiglamžymas	Naminių gyvūnų plaukų šalinimas	Garinimas	Naktinis režimas	„Soaking“ (mirkymas)	Skalavimo suaktyvymas	„Sleeping“ (mirkymas)	„AutoDose“ (automatinis dozavimas)	Skyrios skalbimo priemonės pasirinkimas	Audinių minkštinto pasirinkimas
„Rinse“ (skalavimas)	Greičias vandens išleidimas	Vandens išleidimas	Temperatūra	„Spin“ (greičimas)	Nr. Vanduo iš šlapo (balnas)	Nėra vandens	Laiko atidėjimas	Durelių nuovaiškų	Apsauga nuo vaikų	Įjungta / Išjungta	Pakeidimas / Dirvožemio lygio pristabdomas	Pridėti ribą	„Downloaded Program“ (atšleista programa)	
Skalbimas	Gerai (baigti)	Atšaukti	Nesiglamžymas*	Džiovinimas	Visškai sausi	Skalbiniai spintai	Skalbiniai lyginimui	Džiovinimo atidėjimas						

### 3 Įrengimas

Norėdami paruošti gaminį naudojimui, peržiūrėkite naudojimo instrukcijos vadovą ir įsitikinkite, kad įrengtos tinkamos elektros, vandentiekio ir kanalizacijos sistemos. Jei neįrengtos, iškvieskite kvalifikuotą meistrą ir santechniką, kad jis atliktų reikiamus įrengimo darbus.

	<b>PAVOJINGA!</b>
<ul style="list-style-type: none"><li>• Įrengimo ir elektros prijungimo darbus privalo atlikti kompetentingi specialistai. Gamintojas nėra atsakingas už žalą, kilusią dėl darbų, kuriuos atliko neįgaliojieji asmenys.</li></ul>	

	<b>PAVOJINGA!</b>
<ul style="list-style-type: none"><li>• Jūsų gaminys per sunkus, kad jį neštų vienas žmogus.</li></ul>	

	<b>DĖMESIO!</b>
<ul style="list-style-type: none"><li>• Prieš įrengdami, apžiūrėkite šį gaminį, ar jis neturi kokių nors defektų. Jeigu turi, nepradėkite jo įrengti. Sugadinti gaminiai kelia pavojų jūsų saugumui.</li></ul>	

	<b>ATSARGIAI!</b>
<ul style="list-style-type: none"><li>• Vartotojas yra atsakingas už vietos, elektros, vandentiekio ir dujų instaliacijos paruošimą šiam gaminui.</li><li>• Labai svarbu, kad įrengus arba išvalius statant gaminį į vietą vandens įleidimo ir išleidimo žarnos nebūtų perlenktos, suspaustos arba prakiurusios.</li></ul>	

#### 3.1 Įrengimui tinkama vieta

- Pastatykite gaminį ant tvirto, lygaus paviršiaus. Nestatykite ant ilgaplaukių kilimų ar panašių paviršių.
- Jei patalpoje yra laiptai, nestatykite gaminio arti laiptų krašto. Taip pat nestatykite gaminio ant platformos.
- Nestatykite gaminio ant maitinimo kabelio.
- Neįrenkite gaminio ten, kur aplinkos temperatūra nukrenta žemiau 0 °C (žr. „Išpėjimai dėl džiovinimo“).

- Norint sumažinti vibraciją ir triukšmą, mašinos šonuose rekomenduojama palikti tarpus.
- Patalpoje, kur įrengiamas šis gaminys, negali būti užrakinamų, stumdomųjų ar varstomųjų durų, kurios neleistų iki galo atidaryti gaminio durelių.
- Naudokite gaminį gerai vėdinamoje, nedulkėtoje patalpoje.
- Ant skalbyklės nestatykite ir nenaudokite šilumos šaltinių, pvz., kaitlenčių, lygintuvų, orkaičių ir t.

#### 3.2 Pakavimo sutvirtinimo nuėmimas



Paverskite mašiną atgal, kad galėtumėte nuimti pakuotės sutvirtinimą. Nuimkite prie juostos pritvirtintą pakuotės sutvirtinimą.

	<b>PAVOJINGA!</b>
<ul style="list-style-type: none"><li>• Jūsų įsigytas gaminys yra sunkus. Nuimkite pakuotės sutvirtinimą, kaip parodyta paveikslėlyje.</li><li>• Būkite atsargūs, kad nuimant pakuotę rankos neprispaustų mašina.</li></ul>	

#### 3.3 Transportavimo varžtų išsukimas

	<b>ATSARGIAI!</b>
<ul style="list-style-type: none"><li>• Neišsukite transportavimo varžtų, kol nenuėmėte pakuotės sutvirtinimo.</li><li>• Prieš pradėdami naudoti skalbimo mašiną, išsukite transportavimo varžtus! Kitaip galite ją sugadinti.</li></ul>	

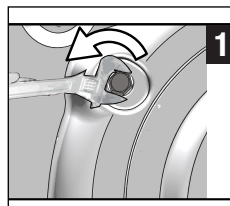

1. Naudodami įrankį atlaisvinkite varžtus, kol jie ims laisvai sukis.

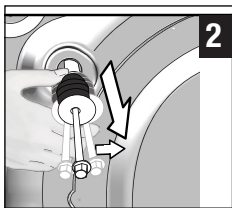

2. Išsukite transportavimo varžtus šiek tiek juos pasukdami.

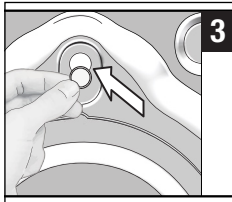

3. Į galinėje plokštėje esančias skylės įtaisykite plastikinius gaubtelius, esančius maišelyje su naudojimo instrukcija.



### INFORMACIJA

- Transportavimo varžtus laikykite saugioje vietoje, kad galėtumėte juos vėl panaudoti, jei ateityje gaminį prireiktų vėl gabenti.
- Niekada negabenkite gaminio, jeigu į jį tinkamai neįsukti transportavimo varžtai!

## 3.4 Vandens tiekimo prijungimas



### INFORMACIJA

- Norint naudoti šį gaminį, būtinas 1–10 barų (0,1–1 MPa) vandens slėgis. Norint, kad mašina tinkamai veiktų, reikia, kad per minutę iš čiaupo išbėgtų 10–80 litrų vandens. Jeigu vandens slėgis yra didesnis, pritvirtinkite slėgio mažinimo vožtuvą.



### DĖMESIO!

- Modelius su viena vandens įleidimo anga reikia prijungti prie šalto vandens čiaupo. Kitais skalbiniai bus sugadinti arba gaminys gali persijungti į apsauginį režimą ir neveikti.
- Nenaudokite susidėvėjusių / naudotų vandens įleidimo žarnų su nauju gaminiumi. Dėl to ant skalbinių gali likti dėmės.

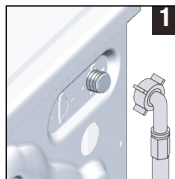

1. Prie mašinos vandens įleidimo vožtuvo prijunkite specialią žarną, kuri buvo pakuotėje kartu su mašina.



### DĖMESIO!

- Įrengdami mašiną įsitinkinkite, ar šalto ir karšto vandens žarnos prijungtos tinkamai. Kitaip, pabaigus skalbimo procesą, skalbiniai bus karšti ir gali būti susidėvėję.

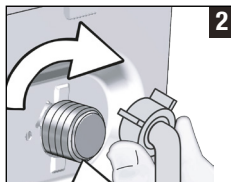

2. Ranka tvirtai priveržkite žarnos veržles. Verždami veržles, niekada nenaudokite veržliarakčio.



3. Prijungę žarnas, iki galo atsukite vandens čiaupus, kad patikrintumėte jungimo taškų sandarumą.

Jeigu pastebite nuotėkį, užsukite čiaupą ir atsukite veržlę. Patikrinę tarpiklį, vėl atsargiai užsukite veržlę. Norėdami išvengti vandens nuotėkių, kai mašinos nenaudojate, užsukite čiaupus.

## 3.5 Prijungimas prie kanalizacijos vamzdžio

- Pritvirtinkite vandens išleidimo žarnos galą tiesiai prie nuotėkų vamzdžio, praustuvo arba vonios.



### DĖMESIO!

- Jeigu vandens išleidimo metu žarna nukris nuo korpuso, jūsų namai bus užlieti vandeniu. Skalbant aukštoje temperatūroje, gali kilti pavojus apsiplikinti karštu vandeniu! Norėdami išvengti tokių situacijų ir užtikrinti sklandų vandens įleidimą ir išleidimą iš mašinos, tvirtai pritvirtinkite išleidimo žarnos galą, kad jis negalėtų nukristi.

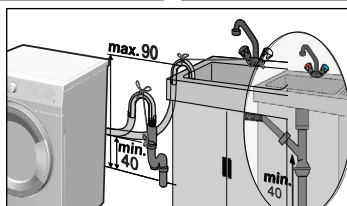
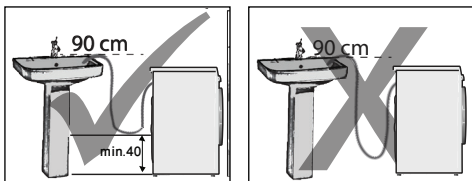

- Prijunkite žarną ne žemiau nei 40 cm aukštyje ir ne aukščiau nei 90 cm aukštyje.
- Jeigu žarną nutiesite grindų aukštyje (žemiau nei 40 cm aukštyje), o toliau pakelsite, vanduo prastai nutekės ir skalbiniai galės būti smarkiai sutepti. Todėl vadovaukitės paveikslėlyje pateiktais aukščiais.
- Norėdami apsaugoti, kad purvinas vanduo ne tekėtų atgal į mašiną, o būtų lengvai išleistas, nenardinkite žarnos galo į purviną vandenį ir neįleiskite jo į nuotėkų vamzdį daugiau nei 15 cm. Jeigu žarna per ilga, sutrumpinkite ją.
- Žarnos galo negalima sulenkti, ant jos negalima atsistoti, negalima sulankstyti tarp išleidimo vamzdžio ir mašinos.
- Jeigu žarna per trumpa, prijunkite originalią ilginimo žarną. Žarnos ilgis neturi viršyti 3,2 m. Norint išvengti vandens nuotėkių, ilginimo žarna ir mašinos išleidimo žarna turi būti tvirtai sujungtos, naudojant tinkamą spaustuką, kad jos neatsijungtų ir nenukristų.

### 3.6 Kojelių reguliavimas

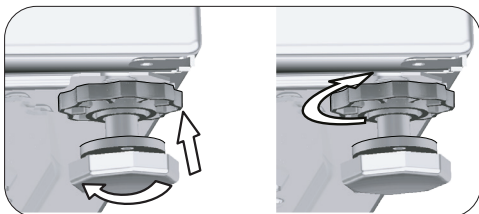
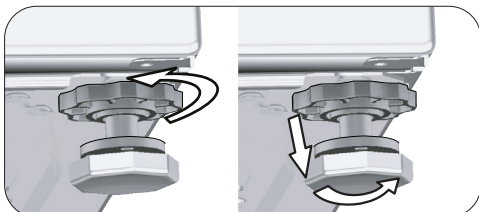

### DĖMESIO!

- Kojeles sureguliuokite taip, kad patalpoje, kur gaminyς įrengiamas, jo pusiausvyra būtų tinkama.
- Pastatykite mašiną tiesiai, pareguliuodami kojeles.
- Patikrinkite, ar gaminyς nejuda, iš viršaus paspausdami jo įstrižuosius kampus.
- Kitaip gaminyς gali pajudėti iš vietos ir ką nors prispausti, kelti triukšmą arba pradėti vibruoti.
- Fiksavimo veržles atsukite tik rankomis, nenaudokite jokių įrankių. Kitaip fiksavimo veržles galite sugadinti.

- a) Ranka atsukite kojelių antveržles.
- b) Reguluokite kojeles, kol gaminyς stovės tiesiai ir tvirtai.
- c) Vėl ranka užsukite visas antveržles.

### 3.7 Elektros įvado prijungimas

Prijunkite šį gaminį prie įžeminto elektros lizdo, apsaugoto 16 A saugikliu. Mūsų bendrovė nėra atsakinga už jokią žalą, kuri gali atsirasti naudojant gaminį, kuris nėra įžemintas atsižvelgiant į vietos reglamentus.

- Pajungiant reikia vadovautis nacionaliniais reglamentais.
- Elektros lizdo instaliacija privalo atitikti prietaiso reikalavimus. Rekomenduojama naudoti grandinės pertraukėją įžemėjimo atveju (GFCI).
- Po sumontavimo maitinimo laido kištukas turi būti lengvai pasiekiamas.
- Jeigu namuose naudojamas saugiklis arba srovės pertraukiklis yra mažesnio nei 16 A nominalo, kreipkitės į kvalifikuotą elektriką, kad jis sumontuotų 16 A saugiklį.
- Įtampa, nurodyta skyriuje „Techniniai duomenys“, privalo atitikti jūsų namų elektros tinklo įtampą.





### PAVOJINGA!

- Pažeistus maitinimo laidus privalo pakeisti įgaliojėji techninės priežiūros centro atstovai.

## 3.8 Gaminio vežimas

1. Prieš veždami, išjunkite prietaisą iš elektros lizdo.
2. Atjunkite vandens išleidimo žarną ir vandentiekio jungtis.
3. Visiškai išleiskite iš gaminio likusį vandenį. Žr. 6.5
4. Įsukite transportavimo varžtus, atlikdami išardymo veiksmus atvirkščia eilės tvarka. Žr. 3.3

	<b>PAVOJINGA!</b>
<ul style="list-style-type: none"><li>• Jūsų gaminys per sunkus, kad jį neštų vienas žmogus.</li><li>• Jį turi nešti du žmonės, ant laiptų imdamiesi papildomų atsargumo priemonių. Jei mašina ant jūsų užkristų, ji gali jus sužaloti.</li></ul>	

	<b>DĖMESIO!</b>
<ul style="list-style-type: none"><li>• Pakavimo medžiagos gali būti pavojingos vaikams. Pakavimo medžiagas laikykite vaikams nepasiekiamoje vietoje.</li></ul>	

	<b>INFORMACIJA</b>
<ul style="list-style-type: none"><li>• Niekada negabenkite gaminio, jeigu jį tinkamai neįsukti transportavimo varžtai!</li></ul>	

## 4 Pasiruošimas

### 4.1 Skalbinių rūšiavimas

- \* Rūšiuokite skalbinius pagal audinio tipą, spalvą, nešvarumo lygį ir tinkamą vandens temperatūrą.
- \* Visuomet vadovaukitės gaminio etiketėje pateiktais nurodymais.

### 4.2 Skalbinių paruošimas skalbti

- Liemenėlės ir drabužiai su metalinėmis detalėmis, pavyzdžiui, sagtimis arba sagomis, gadina mašiną. Ištraukite metalines dalis arba tokius skalbinius sudėkite į medvilninį skalbinių maišelį ar pagalvės užvalkalą. Be to, šio tipo drabužiai džiovinimo proceso metu gali perkaisti ir sugadinti kitus drabužius. Nenaudokite mašinos tokiems drabužiams džiovinti.
- Mažus skalbinius, pavyzdžiui, kūdikių kojinaites, nailonines kojines ir kt. sudėkite į medvilninį skalbinių maišelį ar pagalvės užvalkalą.
- Užuolaidas į mašiną dėkite laisvai, nespausdami. Nuimkite užuolaidų segtukus. Nedžiovinkite tiulio užuolaidų mašinoje.
- Užtraukite užtrauktukus, įsiūkite atsilaisvinusias sagas, užadykite skyles.
- Skalbiant gaminius, kurių etiketėse nurodyta „Skalbti mašinoje“ arba „Skalbti rankomis“, reikia pasirinkti atitinkamas programas. Džiovinkite juos pakabindami arba paklodami juos. Nenaudokite mašinos tokiems drabužiams džiovinti.
- Neskalbkite kartu spalvotų ir baltų skalbinių. Nauji ryškūs medvilniniai gaminiai gali stipriai nudažyti kitus skalbinius. Skalbkite juos atskirai.
- Naudokite tik tuos dažus/spalvų keitimo priemones ir kalkių nuosėdų šalinimo priemones, kuriuos galima naudoti skalbyklėje. Visada vadovaukitės ant pakuočių esančiais nurodymais.



## INFORMACIJA

- Skalbinius, labai suteptus tokiomis medžiagomis kaip miltai, kalkės, pieno milteliai ir pan., prieš dedant į skalbyklę reikia išpurtyti. Laikui bėgant, tokios ant skalbinių likusios dulksės ir milteliai gali susikaupti ant vidinių mašinos dalių ir sukelti gedimą.
- Kelias valandas prieš skalbimą skalbinius, pagamintus iš angoros vilnos, palaikykite šaldiklyje. Tokiu būdu bus sumažintas burbuliukų susidarymas.
- Kelnes ir skalbimui jautrius drabužius prieš skalbdami išverskite į kitą pusę.
- Prieš skalbimą sunkiai pašalinamas dėmes reikia atitinkamai apdoroti. Jeigu nesate tikri, kaip jas pašalinti, pasiteiraukite cheminio valymo valykleje.
- Iškraustykite kišenes ir išimkite iš jų visus pašalinius daiktus, pavyzdžiui, monetas, rašiklius ir popieriaus sąvaržėles, ir, jei įmanoma, išvalykite šepečiu. Tokie daiktai gali sugadinti gaminį arba kelti triukšmą.

### 4.3 Energijos ir vandens taupymo patarimai

Ši informacija padės ekologiškiau naudoti šį gaminį ir taupyti energiją / vandenį.

- Naudokite gaminį, pridėję maksimalų skalbinių kiekį, kurį leidžia pasirinkta programa, bet nepridėkite per daug. Žr. „Programų ir sąnaudų lentelę“.
- Laikykitės ant skalbimo priemonės pakuotės nurodytų instrukcijų dėl temperatūros.
- Mažai suteptus skalbinius skalbkite nustatę žemą temperatūrą.
- Mažam nesmarkiai suteptų skalbinių kiekiui skalbti naudokite trumpesnes programas.
- Nenaudokite pirminio skalbimo programos ir aukštos temperatūros skalbiniais, kurie nėra smarkiai sutepti arba dėmėti.
- Jeigu skalbinius planuojate džiovinti džiovyklėje, kai nustatote skalbimo programą, rekomenduojama pasirinkti didesnį gręžimo greitį.
- Nenaudokite didesnio skalbimo priemonės kiekio, nei nurodyta ant skalbimo priemonės pakuotės.

### 4.4 Prietaiso naudojimas



Prieš pradėdami naudoti šį gaminį, būtina atliktite visus parengiamuosius darbus, nurodytus skyriuje „Svarbios saugos ir aplinkosaugos taisyklės“, ir vadovaukitės skyriuje „Įrengimas“ pateiktais nurodymais.

Norėdami paruošti gaminį skalbiniais skalbti, atlikite pirmą būgno valymo programos veiksmą. Jeigu šios programos jūsų mašinoje nėra, vadovaukitės 6.2 skyriuje aprašytu metodu.



## INFORMACIJA

- Naudokite skalbyklėms tinkamas kalkių nuosėdų šalinimo priemones.
- Gaminyje liko šiek tiek vandens dėl kokybės kontrolės procesų gamybos metu. Jis nekenkia mašinai.

### 4.5 Tinkamas skalbinių kiekis

Maksimalus skalbinių kiekis priklauso nuo skalbinių rūšies, jų nešvarumo lygio ir pageidaujamos skalbimo programos. Vandens kiekis prietaise automatiškai nustatomas pagal į jį sudėtų skalbinių svorį.



## ATSARGIAI!

- Vadovaukitės „Programų ir sąnaudų lentelėje“ pateikta informacija. Jeigu mašina bus pernelyg prikrauta, sumažės skalbimo kokybė. Be to, gali kilti triukšmas ir vibracija. Norėdami užtikrinti gerą džiovinimo efektyvumą, nekraukite mašinos daugiau nei rekomenduojama.

Skalbinių tipas	Svoris (g)	Skalbinių tipas	Svoris (g)
Chalatas	1200	Mažas rankšluostis (rankoms nusivalyti)	100
Medžiaginė servetėlė	100	Naktiniai	200
Paklodė	700	Apatiniai drabužiai	100
Paklodė	500	Vyriški darbiniai marškiniai	600
Pagalvės užvalkalas	200	Vyriški marškiniai	200
Staltiesė	250	Vyriška pižama	500
Rankšluostis	200	Palaidinės	100

## 4.6 Skalbinių sudėjimas

1. Atidarykite pakrovimo dureles.
2. Sudėkite skalbinius į gaminį laisvai.
3. Uždarykite dureles stumdami, kol išgirsite spragtelėjimą. Patikrinkite, ar durelėmis nepriverėte skalbinių.



### INFORMACIJA

- Programai veikiant, durelės bus užblokuotos. Durelių užraktas bus atblokuotas iš karto, kai pasibaigus skalbimo programa. Jei pasibaigus programai mašinos vidinė dalis yra per karšta, durelių nebus galima atidaryti, kol temperatūra nesumažės. Jei durelės neatsidaro, žiūrėkite sprendimus „Pakrovimo durelės neatsidaro“ skyriuje „Trikčių šalinimas“.



### ATSARGIAI!

- Netinkamai sudėjus skalbinius į mašiną, gali kilti triukšmas ir vibracija.

## 4.7 Skalbimo priemonės ir audinių minkštiklio naudojimas



### INFORMACIJA

- Naudodami skalbimo miltelius, audinių minkštiklius, krakmolą, audinių dažus, baliklius arba kalkių nuosėdų šalinimo priemones, atidžiai perskaitykite gamintojo nurodymus, pateiktus ant pakuotės, ir naudokite nurodytus kiekius. Jeigu turite, naudokite dozavimo indelį.

### 4.7.1 Skalbimo priemonių stalčius

Skalbimo priemonės stalčių sudaro trys skyriai:

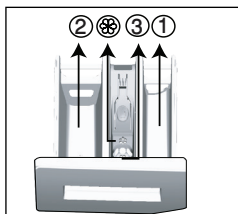

- (1) nuskalbimo,
- (2) pagrindinio skalbimo,
- (3) minkštiklio,
- (☉) audinių minkštiklio skyriuje taip pat yra sifonas.

### 4.7.2 Skalbimo priemonė, audinių minkštiklis ir kitos valymo priemonės

- Prieš paleisdami skalbimo programą, įjunkite skalbimo priemonės ir minkštiklio.
- Niekada nepalikite skalbimo priemonės stalčiaus atidaryto, kai paleista skalbimo programa!

- Naudojant programą be nuskalbimo, į nuskalbimo skyrių skystos skalbimo priemonės pilti nereikia (į skyrių Nr. 1).
- Naudojant programą su nuskalbimu, į nuskalbimo skyrių negalima pilti skystos skalbimo priemonės (į skyrių Nr. „1“).
- Nesirinkite programos su nuskalbimu, jeigu naudojate skalbimo priemonės maišelį arba paskirstymo rutuliuką. Dėkite skalbimo priemonės indelį arba paskirstymo rutuliuką tiesiai į mašiną, tarp skalbinių. Išimkite juos po džiovinimo.
- Jeigu naudojate skystą skalbimo priemonę, nepamirškite įdėti skystos skalbimo priemonės indelį į pagrindinį skalbimo skyrių (skyrių Nr. 2).
- Kai įjungtas mašinos džiovinimo etapas, nepilkite jokių cheminių skalbimo priemonių (skystos skalbimo priemonės, audinių minkštiklio ir pan.).

### 4.7.3 Skalbimo priemonės rūšies pasirinkimas

Skalbimo priemonės rūšis priklauso nuo skalbimo programos, audinių tipo ir spalvos.

- Spalvotiems ir baltiems skalbiniams naudokite skirtingas skalbimo priemones.
- Jautrius audinius skalbkite tik specialiomis skalbimo priemonėmis (skystais skalbikliais, vilnai skirtu šampūnu ir pan.), skirtomis tik jautriems skalbiniams skalbti, ir tik naudodami siūlomas programas.
- Skalbdami tamsius spalvotus drabužius ir antklodes, rekomenduojama naudoti skystą skalbimo priemonę.
- Vilnionius audinius skalbkite specialiai vilnai skirtomis skalbimo priemonėmis ir naudodami siūlomas programas.
- Peržiūrėkite programų aprašymus, kur nurodyta skirtingiems audiniams tinkanti programa.
- Visos rekomendacijos dėl skalbimo priemonių galioja programoms, kurių temperatūrą galima pasirinkti.



### ATSARGIAI!

- Naudokite tik skalbimo priemones, pagamintas specialiai skalbimo mašinoms.
- Nenaudokite muilo miltelių.

### 4.7.4 Skalbimo priemonės kiekio reguliavimas

Naudotinas skalbimo priemonės kiekis priklauso nuo skalbinių kiekio, jų nešvarumo lygio ir vandens kietumo.



- Nenaudokite skalbimo priemonės daugiau nei nurodyta ant pakuotės, nes kils problemų: susidarys per daug putų, priemonė nebus tinkamai išskalauta, netaupydami skalbimo priemonės patirsite per daug išlaidų ir galiausiai – darysite žalą gamtai.
- Naudokite mažiau skalbimo priemonės, jei skalbinių nedaug arba jie nėra labai nešvarūs.

## 4.7.5 Audinių minkštiklių naudojimas

Įpilkite minkštiklio į skalbimo priemonės stalčiaus minkštiklio skyrių.

- Neviršykite (>max<) lygio žymos minkštiklio skyriuje.
- Jeigu audinių minkštiklis sutirštėjo arba yra koncentruotas, atskieskite jį vandeniu prieš pildami į skalbimo priemonių stalčių.

## 4.7.6 Skystų skalbimo priemonių naudojimas

### 4.7.6.1 Jei gaminyje yra skystos skalbimo priemonės indelis

- Skystą skalbimo priemonę pilkite į skyrių Nr. „2“.
- Jeigu skystas skalbiklis sutirštėja, prieš pildami į skyrelį, atskieskite jį.

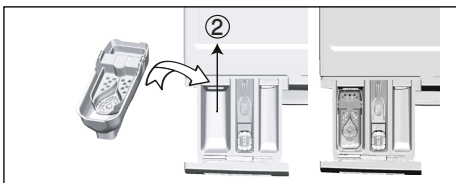

### 4.7.6.2 Jei mašinoje yra dalis, skirta skystai skalbimo priemonei

- Jeigu norite naudoti skystą ploviklį, spauskite rodomą tašką, kad pasuktumėte aparatą. Nukritusi dalis veiks kaip skysto valiklio užtvara.
- Jei reikia, vandeniu išplaukite aparatą, kai jis yra savo vietoje arba jį išėmę.
- Jei naudojate skalbimo miltelius, aparatą reikia pritvirtinti viršutinėje padėtyje.

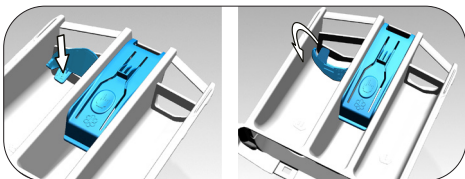

### 4.7.6.3 Jei gaminyje nėra skystos skalbimo priemonės indelio

- Nenaudokite skystos skalbimo priemonės nuskalbimui, kai naudojate programą su nuskalbimu.
- Naudojant atidėto paleidimo funkciją, skystas skalbiklis palieka ant skalbinių dėmių. Jeigu ketinate naudoti atidėto paleidimo funkciją, nenaudokite skystos skalbimo priemonės.

## 4.7.7 Skalbimo gelio ir tablečių naudojimas

- Jeigu gelis yra skystas, o mašinoje nėra specialaus skysto skalbiklio indelio, supilkite gelį į pagrindinį skalbimo priemonės skyrelį pirmą kartą prileidžiant į mašiną vandens. Jeigu mašinoje yra skystos skalbimo priemonės indelis, prieš paleisdami programą, supilkite skalbimo priemonę į šį indelį.
- Jeigu gelis yra tirštas arba yra skysto kapsulės formos, prieš skalbdami, dėkite jį tiesiai į būgną.
- Prieš pradėdami skalbti, įdėkite skalbimo priemonės tabletes į pagrindinio skalbimo skyrelį (skyrelį Nr. 2) arba tiesiai į būgną.



### INFORMACIJA

- Skalbiklių tabletės gali nevisiškai ištirpti ir skalbiklio skyrelyje gali likti jų likučių. Jeigu susiduriate su tokiomis nuosėdomis, kitą kartą skalbdami dėkite tabletes tarp skalbinių, arčiau būgno dugno.



### INFORMACIJA

- Naudokite skalbiklio tabletes arba gelį nepasirinkę nuskalbimo funkcijos.
- Prieš džiovinant, nepamirškite iš būgno pašalinti daiktus, pvz., plastikinį ploviklio indelį.

## 4.7.8 Skalbimo krakmolo naudojimas

- Pripilkite skysto krakmolo, krakmolo miltelių arba audinių dažų į audinių minkštiklio skyrių.
- Skalbimo ciklo metu niekada nenaudokite ir audinių minkštiklio, ir krakmolo.
- Panaudoję krakmolą, išvalykite mašinos vidų švariu drėgnu skudurėliu.

## 4.7.9 Baliklių naudojimas

- Pasirinkite programą su nuskalbimu ir pripilkite baliklio nuskalbimo pradžioje. Nepilkite skalbimo priemonės į nuskalbimo skyrių. Arba galite pasirinkti programą su papildomu džiovimo etapu, įpilti baliklio į tuščią skalbimo priemonės skyrelį ir, pirmą kartą pamatę skalavimo žingsnį ekrane, į tą patį skyrelį įpilkite 1 stiklinę vandens.
- Nenaudokite sumaišyto baliklio ir skalbimo priemonės.
- Naudokite labai mažai baliklio (maždaug 50 ml) ir gerai išskalaukite drabužius, nes baliklis dirgina odą. Nepilkite baliklio tiesiai ant skalbinių ir nenaudokite jo skalbdami spalvotus skalbinius.

- Naudodami baliklius su deguonimi, rinkitės skalbinių skalbimo žemesnėje temperatūroje programas.
- Baliklius su deguonimi galite naudoti kartu su skalbimo priemonėmis. Tačiau, jei ji yra skirtingos konsistencijos, pirmiausia į ploviklio skyrelį Nr. 2 įpilkite skalbimo priemonės ir palaukite, kol mašina kartu su vandeniu paims ir skalbimo priemonę. Gaminiai prisipildant vandens, į tą patį skyrių pripilkite baliklio.

## 4.7.10 Kalkių nuosėdų šalinimo priemonės naudojimas

- Jeigu reikia, naudokite tik specialiai skalbimo mašinoms skirtas kalkių nuosėdų šalinimo priemones.

## 4.8 Patarimai, kaip efektyviai skalbti

		Drabužiai			
		Neryškių spalvų ir balti skalbiniai	Spalvos	Juodi / tamsių spalvų skalbiniai	Jautrūs / vilnoniai / šilkiniai skalbiniai
		(Rekomenduojama temperatūra pagal nešvarumo lygį: 40–90°C)	(Rekomenduojama temperatūra pagal sutepimo lygį: nuo šalto – 40 °C)	(Rekomenduojama temperatūra pagal sutepimo lygį: nuo šalto – 40 °C)	(Rekomenduojama temperatūra pagal sutepimo lygį: nuo šalto – 30 °C)
Nešvarumo lygis	Labai nešvarūs (sunkiai pašalinamos dėmės, pavyzūziui, žolės, kavos, vaisių ir kraujo)	Gali prireikti papildomai apdoroti dėmes arba atlikti papildomą nuskalbimą. Skalbimo mitelius ir skystas skalbimo priemones, rekomenduojamus naudoti baltiems skalbiniams, galima naudoti labai nešvariems skalbiniams, vadovaujantis rekomenduojamomis dozėmis. Rekomenduojama naudoti skalbimo mitelius molio ir žemės dėmėms bei dėmėms, kurios yra jautrios balikliams, šalinti.	Skalbimo mitelius ir skystas skalbimo priemones, rekomenduojamus naudoti spalvotiems skalbiniams, galima naudoti smarkiai suteptiems skalbiniams, vadovaujantis rekomenduojamomis dozėmis. Rekomenduojama naudoti skalbimo mitelius molio ir žemės dėmėms bei dėmėms, kurios yra jautrios balikliams, šalinti. Reikia naudoti skalbimo priemones, kuriuose nėra balinimo medžiagų.	Skystas skalbimo priemonės, tinkamas spalvotiems ir tamsių spalvų skalbiniams skalbti, galima naudoti smarkiai suteptiems skalbiniams, vadovaujantis rekomenduojamomis dozėmis.	Jautriems skalbiniams patartina naudoti specialiai jiems skirtas skystas skalbimo priemones. Vilnonius ir šilkinius skalbinius reikia skalbti specialiai vilnai skirtais skalbikliais.
	Vidutiniškai nešvarūs skalbiniai (pavyzūziui, nuo kūno suteptos apykaklės ir rankogaliai)	Skalbimo mitelius ir skystas skalbimo priemones, rekomenduojamus naudoti baltiems skalbiniams, galima naudoti vidutiniškai nešvariems skalbiniams, vadovaujantis rekomenduojamomis dozėmis.	Skalbimo mitelius ir skystas skalbimo priemones, rekomenduojamus naudoti spalvotiems skalbiniams, galima naudoti vidutiniškai nešvariems skalbiniams, vadovaujantis rekomenduojamomis dozėmis. Reikia naudoti skalbimo priemones, kuriuose nėra balinimo medžiagų.	Skystas skalbimo priemonės, tinkamas spalvotiems ir tamsių spalvų skalbiniams skalbti, galima naudoti vidutiniškai nešvariems skalbiniams, vadovaujantis rekomenduojamomis dozėmis.	Jautriems skalbiniams patartina naudoti specialiai jiems skirtas skystas skalbimo priemones. Vilnonius ir šilkinius skalbinius reikia skalbti specialiai vilnai skirtais skalbikliais.
	Nesmarkiai sutepti (nėra matomų dėmių)	Skalbimo mitelius ir skystas skalbimo priemones, rekomenduojamus naudoti baltiems skalbiniams, galima naudoti mažai suteptiems skalbiniams, vadovaujantis rekomenduojamomis dozėmis.	Skalbimo mitelius ir skystas skalbimo priemones, rekomenduojamus naudoti spalvotiems skalbiniams, galima naudoti mažai suteptiems skalbiniams, vadovaujantis rekomenduojamomis dozėmis. Reikia naudoti skalbimo priemones, kuriuose nėra balinimo medžiagų.	Skystas skalbimo priemonės, tinkamas spalvotiems ir tamsių spalvų skalbiniams skalbti, galima naudoti nesmarkiai suteptiems skalbiniams, vadovaujantis rekomenduojamomis dozėmis.	Jautriems skalbiniams patartina naudoti specialiai jiems skirtas skystas skalbimo priemones. Vilnonius ir šilkinius skalbinius reikia skalbti specialiai vilnai skirtais skalbikliais.

## 4.9 Patarimai, kaip tinkamai džiovinti

		Programos				
		Medvilnės džiovinimas	Sintetikos džiovinimas	Kūdikių drabužėliai +	Skalbimas ir džiovinimas	Skalbimas ir paruošimas dėvėti
<b>Drabužių tipai</b>	Patvarūs drabužiai, kurių sudėtyje yra medvilnės	Paklodės, patalynė, kūdikių drabužiai, marškinėliai, megztiniai, patvarūs megzti drabužiai, džinsai, drobinės kelnės, marškiniai, medvilninės kojinės ir pan.	Nerekomenduojama!	Skalbia ir džiovina atitinkamai! Paklodės, patalynė, kūdikių drabužiai, marškinėliai, megztiniai, patvarūs megzti drabužiai, džinsai, drobinės kelnės, marškiniai, medvilninės kojinės ir pan.	Skalbia ir džiovina atitinkamai! Paklodės, patalynė, kūdikių drabužiai, marškinėliai, megztiniai, patvarūs megzti drabužiai, džinsai, drobinės kelnės, marškiniai, medvilninės kojinės ir pan.	Skalbant drabužius, kurie buvo dėvimi trumpą laiką, pavyzdžiui, marškinius, marškinėlius, megztinius, reikia įdėti labai nedidelį kiekį skalbinių.
	Sintetiniai drabužiai (poliesteris, nailonas ir pan.)	Nerekomenduojama!	Rekomenduojama naudoti skalbiant drabužius, kurių sudėtyje yra poliesterio, nailono, poliacetato ar akrilo. Nerekomenduojama džiovinti drabužių, kurių sudėtyje yra viskozės. Reikia laikytis priežiūros etiketėje pateiktų džiovinimo nurodymų.	Rekomenduojama naudoti žemoje temperatūroje skalbiant drabužius, kurių sudėtyje yra poliesterio, nailono, poliacetato ar akrilo. Reikia laikytis priežiūros etiketėje pateiktų įspėjimų dėl skalbimo ir džiovinimo.	Rekomenduojama naudoti žemoje temperatūroje skalbiant drabužius, kurių sudėtyje yra poliesterio, nailono, poliacetato ar akrilo. Reikia laikytis priežiūros etiketėje pateiktų įspėjimų dėl skalbimo ir džiovinimo.	Tinka mažai suteptiems nedėmetiems marškiniams, marškinėliams ir sintetiniams drabužiams. Galima įdėti nedidelį kiekį skalbinių.
	Lautnis audiniai (šilkes, vilna, kešmyras, angoros vilna ir pan.)	Nerekomenduojama!	Nerekomenduojama!	Nerekomenduojama!	Nerekomenduojama!	Nerekomenduojama!
	Stambūs skalbiniai, pvz., antklodės, paltai, užuolaidos ir pan.	Nerekomenduojama! Skalbyklėje negalima džiovinti stambių skalbinių. Džiovinkite juos pakabindami arba paklodami juos.	Nerekomenduojama! Skalbyklėje negalima džiovinti stambių skalbinių. Džiovinkite juos pakabindami arba paklodami juos.	Nerekomenduojama! Skalbyklėje negalima džiovinti stambių skalbinių. Džiovinkite juos pakabindami arba paklodami juos.	Nerekomenduojama! Skalbyklėje negalima džiovinti stambių skalbinių. Džiovinkite juos pakabindami arba paklodami juos.	Nerekomenduojama! Skalbyklėje negalima džiovinti stambių skalbinių. Džiovinkite juos pakabindami arba paklodami juos.

## 4.10 Programos laiko rodymas

Galite matyti mašinos ekrane rodomą programos trukmę, kai renkatės programą. Atsižvelgiant į tai, kiek skalbinių įdėjote į savo mašiną, taip pat į putojimą, nesubalansuotas apkrovos sąlygas, maitinimo svyravimus, vandens slėgį ir programos nustatymus, programos trukmė automatiškai reguliuojama, kai programa yra paleista.

**SPECIALUS ATVEJIS:** Programų „Cottons“ ir „Cotton Eco“ pradžioje ekrane rodoma pusė pakrovos trukmė ir tai yra labiausiai naudojamas atvejis. Paleidus programą, mašiną tikslią apkrovą nustato per 20–25 minutes. Jei nustatyta apkrova yra didesnė nei pusė apkrovos, skalbimo programa bus atitinkamai sureguliuota ir programos trukmė automatiškai pailginta. Šį pasikeitimą galite stebėti ekrane.

## 5 Gaminio naudojimas

### 5.1 Valdymo skydelis

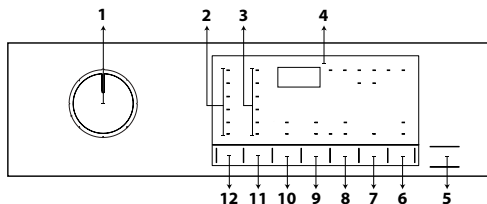

- 1 - Programos pasirinkimo rankenėlė
- 2 - Temperatūros lygio lemputės
- 3 - Grežimo greičio lygio lemputės
- 4 - Ekranas
- 5 - Paleidimo / pristabdymo mygtukas
- 6 - Nuotolinio valdymo mygtukas
- 7 - Pabaigos laiko reguliavimo mygtukas
- 8 - Džiovinimo lygio reguliavimo mygtukas
- 9 - Papildomos funkcijos mygtukas 2
- 10 - Papildomos funkcijos mygtukas 1
- 11 - Grežimo greičio reguliavimo mygtukas
- 12 - Temperatūros reguliavimo mygtukas

### 5.2 Ekranio simboliai

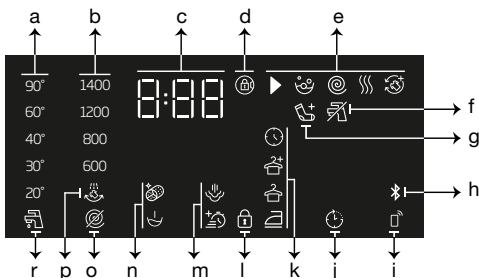

- a - Temperatūros indikatorius
- b - Grežimo greičio indikatorius
- c - Trukmės informacija
- d - Suaktyvinto durelių užrakto simbolis
- e - Programos stebėjimo indikatorius
- f - Nėra vandens indikatorius
- g - Skalbinių įdėjimo indikatorius
- h - „Bluetooth“ ryšio indikatorius
- i - Nuotolinio valdymo pulto indikatorius
- j - Atidėto paleidimo įjungimo indikatorius
- k - Džiovinimo lygio indikatorius
- l - „Įjungtas užraktas nuo vaikų“ simbolis
- m - Papildomos funkcijos mygtukas 2
- n - papildomos funkcijos mygtukas 1
- o - Be grežimo indikatorius
- p - Skalavimo sulaikymo indikatorius
- r - Šalto vandens indikatorius

### 5.3 Skalbyklės paruošimas

1. Patikrinkite, ar tvirtai prijungtos žarnos.
2. Įkiškite mašinos kištuką į maitinimo lizdą.
3. Iki galo atsukite vandens čiaupą.
4. Sudėkite į mašiną skalbinius.
5. Įpilkite ploviklio ir audinių minkštiklio.

### 5.4 Skalavimo programos pasirinkimas

1. Pasirinkite tinkamą programą, atsižvelgdami į skalbinių kiekį ir nešvarumo lygį iš programų ir sąnaudų lentelės.
2. Pasirinkite norimą programą **programos pasirinkimo** rankenėle.



#### INFORMACIJA

- Programos skiriasi pagal didžiausią, tam tikrai audinių rūšiai tinkamą grežimo greitį.
- Pasirinkdami naudotiną programą, visada atsižvelkite į audinių rūšis, spalvą, sutepimo lygį ir leistiną vandens temperatūrą.

### 5.5 Skalavimo programos

Atsižvelgiant į audinių rūšį, galima naudoti šias pagrindines programas.



#### INFORMACIJA

- Pasirinkę jūsų skalbiniams tinkamą skalavimo programą, galite paspausti džiovinimo mygtuką, kad nustatytumėte, jog mašina atliktų džiovinimą po plovimo programos. Kaskart paspaudus mygtuką rodoma informacijos eilutė, pateikianti informaciją apie džiovinimo proceso etapą ir įjungiamas atitinkamas simbolis. Jei norite, galite toliau spausti mygtuką, kad atliktumėte džiovinimą maksimaliam leistinam laikotarpiui.
- Ekrane pateikiami simboliai yra schemiški ir gali skirtis nuo gaminio savybių.
- Kai atliksite skalbimą ir džiovinimą naudodami mašinos džiovinimo funkciją, į skalavimo mašiną dėkite daugiausiai 5 kg skalbinių. Jei viršysite mašinos talpą, jūsų skalbiniai nebus išdžiovinti ir mašina veiks ilgiau, o tai padidins energijos suvartojimą.

## • Cottons (Medvilnė)

Ši programa skirta skalbti tvirtus medvilninius skalbinius (paklodes, patalynę, rankšluosčius, chalatus, apatinį trikotažą ir t. t.). Nuspaudus greitojo skalbimo funkcijos mygtuką, programos trukmė gerokai sutrumpėja, bet skalbimo efektyvumas užtikrinamas intensyvesniu skalbimu. Jei greitojo skalbimo funkcija nepasirinkta, užtikrinamas nepriekaištingas stipriai suteptų skalbinių skalbimas ir skalavimas.



### INFORMACIJA

- Galite skalbti skalbinius be jokių pertraukų iškart po plovimo programos (po skalbimo ciklo galima atlikti automatinį arba planinį džiovinimą). Prieš paleidžiant skalbimo programą būtina pasirinkti džiovinimo funkciją.
- Atsižvelgiant į džiovinimo parinktį, kurias įtrauksite į skalbimo programas, pasirinktos programos skalbimo laikas rodomas mašinos ekrane.
- Jeigu nenorite, kad po pasirinktos programos būtų vykdomas džiovinimas, paspauskite ir laikykite nuspaustą džiovinimo pagrindinės funkcijos mygtuką kol bus išjungtas džiovinimo indikatorius.

## • Synthetics (Sintetika)

Šia programa galite skalbti marškinėlius, sintetinio / medvilninio pluošto audinius ir kt. Programos trukmė yra žymiai trumpesnė ir užtikrintas efektyvus skalbimas. Jei greitojo skalbimo funkcija nepasirinkta, užtikrinamas nepriekaištingas stipriai suteptų skalbinių skalbimas ir skalavimas.



### INFORMACIJA

- Galite skalbti skalbinius be jokių pertraukų iškart po plovimo programos (po skalbimo ciklo galima atlikti automatinį arba planinį džiovinimą). Prieš paleidžiant skalbimo programą būtina pasirinkti džiovinimo funkciją.
- Atsižvelgiant į džiovinimo parinktį, kurias įtrauksite į skalbimo programas, pasirinktos programos skalbimo laikas rodomas mašinos ekrane.
- Jeigu nenorite, kad po pasirinktos programos būtų vykdomas džiovinimas, paspauskite ir laikykite nuspaustą džiovinimo pagrindinės funkcijos mygtuką kol bus išjungtas džiovinimo indikatorius.

## • Woollens / Hand Wash (Vilna / Plovimas rankomis)

Naudokite šią programą vilnoniams drabužiams skalbti. Pasirinkite temperatūrą pagal drabužių etiketėje nurodytas rekomendacijas. Siekiant išvengti bet kokių pažeidimų jūsų skalbiniai bus skalbiami itin švelniai.



### INFORMACIJA

- Džiovinimo funkcija negali būti pasirinkta skalbimo programai, skirtai vilnoniams skalbiniams.

## • Eco 40-60

Programa „eco 40-60“ gali išplauti paprastai nešvarius medvilninius skalbinius, kurie nurodyti kaip skalbiami 40°C arba 60°C temperatūroje, kartu tame pačiame cikle, ir kad ši programa naudojama norint įvertinti atitiktį ES ekologinio projektavimo įstatymams. Nors ši programa skalbia ilgiau nei kitos programos, ji taupo energiją ir vandenį. Faktinė vandens temperatūra gali skirtis nuo nurodytosios skalbimo temperatūros. Kai kraunate mašiną su mažiau skalbinių (pvz., ½ ar mažiau talpos), laikotarpiai programos etapuose gali automatiškai sutrumpėti. Tokiu atveju energijos ir vandens sąnaudos sumažės. Spintos džiovinimas turėtų būti pasirinktas naudojant „eco 40-60“, kad būtų galima atlikti skalbimo ir džiovinimo ciklą, siekiant įvertinti atitiktį ES ekologinio projektavimo įstatymams. Skalbimo ir džiovinimo ciklas kartu su tuo pačiu ciklu gali išskalbti paprastai nešvarius medvilninius skalbinius, kurie, kaip teigiama, skalbiami 40°C arba 60°C temperatūroje, ir išdžiovinti taip, kad juos būtų galima nedelsiant dėti į spintą.



### INFORMACIJA

- Galite skalbti skalbinius be jokių pertraukų iškart po plovimo programos (po skalbimo ciklo galima atlikti automatinį arba planinį džiovinimą). Prieš paleidžiant skalbimo programą būtina pasirinkti džiovinimo funkciją.
- Atsižvelgiant į džiovinimo parinktį, kurias įtrauksite į skalbimo programas, pasirinktos programos skalbimo laikas rodomas mašinos ekrane.
- Jeigu nenorite, kad po pasirinktos programos būtų vykdomas džiovinimas, paspauskite ir laikykite nuspaustą džiovinimo pagrindinės funkcijos mygtuką kol bus išjungtas džiovinimo indikatorius.

### • Xpress/Super Xpress (Greitas/Labai greitas)

Šią programą rinkitės mažam lengvai sutemptų medvilninių audinių kiekiui greitai išskalbti. Pasirinkus greitojo skalbimo funkciją, programos trukmę galima sutrumpinti iki 14 min. Pasirinkus greitojo skalbimo funkciją, galima skalbti daugiausia 2 (du) kg skalbinių.



#### INFORMACIJA

- Galite skalbti skalbinius be jokių pertraukų iškart po plovimo programos (po skalbimo ciklo galima atlikti automatinį arba planinį džiovinimą). Prieš paleidžiant skalbimo programą būtina pasirinkti džiovinimo funkciją.
- Atsižvelgiant į džiovinimo parinktį, kurias įtrauksite į skalbimo programas, pasirinktos programos skalbimo laikas rodomas mašinos ekrane.
- Jeigu nenorite, kad po pasirinktos programos būtų vykdomas džiovinimas, paspauskite ir laikykite nuspauštą džiovinimo pagrindinės funkcijos mygtuką kol bus išjungtas džiovinimo indikatorius.

### • Shirts (Marškiniai)

Ši programa rekomenduojama medvilniniams, sintetiniams ir mišrių audinių marškiniams skalbti. Naudojant šią programą drabužiai mažiau suglamžomi. Pasirinkus greitojo skalbimo funkciją, vykdomas pirmio apdoravimo algoritmas.

- Pirminio apdoravimo cheminę

medžiagą pilkite tiesiai ant drabužių arba įpilkite kartu su skalbimo priemone į skalbimo miltelių skyrelį, kai mašina pradeda imti vandenį. Tokiu būdu žymiai greičiau pasieksite tokį patį rezultatą, kokį gautumėte skalbdami įprastu režimu. Jūsų marškiniai tarnaus jums ilgiau.



#### INFORMACIJA

- Galite skalbti skalbinius be jokių pertraukų iškart po plovimo programos (po skalbimo ciklo galima atlikti automatinį arba planinį džiovinimą). Prieš paleidžiant skalbimo programą būtina pasirinkti džiovinimo funkciją.
- Atsižvelgiant į džiovinimo parinktį, kurias įtrauksite į skalbimo programas, pasirinktos programos skalbimo laikas rodomas mašinos ekrane.
- Jeigu nenorite, kad po pasirinktos programos būtų vykdomas džiovinimas, paspauskite ir laikykite nuspauštą džiovinimo pagrindinės funkcijos mygtuką kol bus išjungtas džiovinimo indikatorius.

### • Pūkiniai drabužiai

Šią programą naudokite skalbti paltus, liemenes, švarkus ir t. t., kurių etiketėje pažymėta, kad galima skalbti skalbimo mašinoje. Ypatingai sukimo programų dėka vanduo užpildo tarp plunksnų esančius oro tarpus.

### • Downloaded Program (Atsisiūčiama programa)

Tai – speciali programa, kuri leidžia atsisiųsti skirtingas pageidaujamas programas. Yra įdiegtą programa, kurią pradžioje kaip numatytąją programą matysite naudodami „HomeWhiz“ programą. Be to, „HomeWhiz“ programą galite naudoti, kad pasirinktumėte programą iš nustatytų programų sąrašo, tada ją keisti ir naudoti.



#### INFORMACIJA

- Jei norite naudoti funkcijas „HomeWhiz“ ir „Remote Control“ (Nuotolinis valdymas), turite pasirinkti „Download Program“ (Atsisiųsti programą). Daugiau informacijos rasite skyriuje „HomeWhiz“ ir nuotolinio valdymo funkcija“.

### • Įvairūs audiniai

Šią programą galima naudoti medvilniniams ir sintetiniams audiniams skalbti jų nerūšiuojant.



#### INFORMACIJA

- Galite skalbti skalbinius be jokių pertraukų iškart po plovimo programos (po skalbimo ciklo galima atlikti automatinį arba planinį džiovinimą). Prieš paleidžiant skalbimo programą būtina pasirinkti džiovinimo funkciją.
- Atsižvelgiant į džiovinimo parinktį, kurias įtrauksite į skalbimo programas, pasirinktos programos skalbimo laikas rodomas mašinos ekrane.
- Jeigu nenorite, kad po pasirinktos programos būtų vykdomas džiovinimas, paspauskite ir laikykite nuspauštą džiovinimo pagrindinės funkcijos mygtuką kol bus išjungtas džiovinimo indikatorius.

### • Lauko / Sportinė apranga

Šią programą naudokite skalbti lauko / sportinę aprangą, pasiūtą iš medvilninių / sintetinių audinių, taip pat drabužius iš vandens nepraleidžiančios medžiagos, pvz., „Gore-Tex“. Dėl ypatingų sukamųjų judesių naudojant šią programą skalbiniai skalbiami švelniai.



#### INFORMACIJA

- Galite skalbti skalbinius be jokių pertraukų iškart po plovimo programos (po skalbimo ciklo galima atlikti automatinį arba planinį džiovinimą). Prieš paleidžiant skalbimo programą būtina pasirinkti džiovinimo funkciją.
- Atsižvelgiant į džiovinimo parinktį, kurias įtrauksite į skalbimo programas, pasirinktos programos skalbimo laikas rodomas mašinos ekrane.
- Jeigu nenorite, kad po pasirinktos programos būtų vykdomas džiovinimas, paspauskite ir laikykite nuspauštą džiovinimo pagrindinės funkcijos mygtuką kol bus išjungtas džiovinimo indikatorius.

### • Tamsūs audiniai / Džinsai

Naudokite šią programą, kai norite išsaugoti tamsių drabužių ir džinsų spalvą. Dėl ypatingų būgno judesių ši programa užtikrina didelį skalbimo efektyvumą netgi esant žemai temperatūrai. Tamsiems skalbiniams rekomenduojama naudoti skystą skalbimo priemonę arba vilnos šampūną. Nenaudokite šios programos skalbti švelniems skalbiniams, kurių sudėtyje yra vilnos ir pan.



#### INFORMACIJA

- Galite skalbti skalbinius be jokių pertraukų iškart po plovimo programos (po skalbimo ciklo galima atlikti automatinį arba planinį džiovinimą). Prieš paleidžiant skalbimo programą būtina pasirinkti džiovinimo funkciją.
- Atsižvelgiant į džiovinimo parinktį, kurias įtrauksite į skalbimo programas, pasirinktos programos skalbimo laikas rodomas mašinos ekrane.
- Jeigu nenorite, kad po pasirinktos programos būtų vykdomas džiovinimas, paspauskite ir laikykite nuspauštą džiovinimo pagrindinės funkcijos mygtuką kol bus išjungtas džiovinimo indikatorius.

### • Moteriškas apatinis trikotažas

Naudokite šią programą gležniems audiniams, tinkantiems skalbti rankomis, ir gležniems moteriškiems apatiniams drabužiams skalbti. Nedidelį drabužių kiekį reikia skalbti skalbimo tinklelyje. Kabliukai, sagos ir t. t. turi būti užsagstytos, o užtraukai – užtraukti.

### • Rinse (Skalavimas)

Naudokite, kai norite atskirai išskalauti arba krakmolyti.

### • Spin+Drain (Grežimas+vandens išleidimas)

Pasirinkite šią programą, kad iš skalbyklės būtų išleistas vanduo.

## 5.6 Temperatūros pasirinkimas

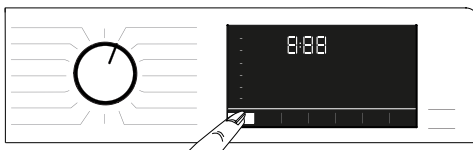

Pasirinkus naują programą, temperatūros indikatorius parodo tai programai rekomenduojamą temperatūrą. Gali būti, kad rekomenduojama temperatūros vertė nėra didžiausia temperatūra, kurią galima pasirinkti atitinkamai programai. Norėdami pakeisti temperatūrą, spauskite **temperatūros reguliavimo** mygtuką.



#### INFORMACIJA

- Temperatūros reguliavimo mygtukas veikia pasirenkant tik žemesnę temperatūrą. Pavyzdžiui, jei ekrane rodoma 40 °C, bet norite pasirinkti 60 °C, jums reikės keletą kartų paspausti mygtuką, kol pasieksite 60 °C temperatūrą nuo 40 °C.



#### INFORMACIJA

- Jeigu nustatysite skalbimo šaltame vandenyje parinktį, o paskui dar kartą paspausite temperatūros reguliavimo mygtuką, ekrane bus rodoma pasirinktai programai rekomenduojama temperatūra. Norėdami sumažinti temperatūrą, dar kartą paspauskite mygtuką „Temperature Adjustment“ (temperatūros reguliavimas).

Galiausiai įsijungs šalto vandens lemputė, nurodanti šaltąjį skalbimą. Temperatūrą galima keisti ir tada, kai skalbimo ciklas jau pradėtas. Pasirinkę skalbimo programą, galite pasirinkti norimą temperatūrą. Tačiau tai reikia padaryti prieš prasidedant šildymo etapui.

## 5.7 Gręžimo greičio pasirinkimas

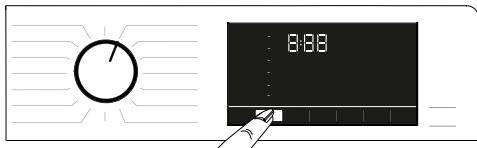

Pasirinkus naują programą, gręžimo greičio indikatorius parodo pasirinktai programai rekomenduojamą gręžimo greitį.



### INFORMACIJA

- Gali būti, kad rekomenduojamas gręžimo greitis vertė nėra didžiausia vertė, kurią galima pasirinkti atitinkamai programai.

Spauskite **gręžimo greičio reguliavimo** mygtuką, kad pakeistumėte gręžimo greitį. Gręžimo greitis mažėja laipsniškai. Tuomet, priklausomai nuo gaminio modelio, ekrane bus rodomos parinktys „Skalavimo sulaikymas“ ir „Be gręžimo“.



### INFORMACIJA

- Gręžimo greičio reguliavimo mygtukas veikia pasirenkant tik žemesnę reikšmę. Pavyzdžiui, jeigu norite pasirinkti 1000 aps./min., kai ekrane rodoma 800 aps./min., būtina kelis kartus paspausti mygtuką, kol pasieksite 1000 aps./min. nuo 800 aps./min.

## 5.7.1 Jeigu pasirinkote skalavimo sulaikymo funkciją ir norite išgręžti skalbinius:

- Nustatykite **gręžimo greitį**.
- Paspauskite **paleidimo / pristabdymo** mygtuką. Programa vėl paleidžiama. Pirmiausiai mašina išleis vandenį ir išgręš drabužius. Galite pasirinkti funkciją **Be gręžimo**, jeigu norite, kad programai pasibaigus vanduo būtų išleistas, bet skalbiniai nebūtų gręžiami.



### INFORMACIJA

- Jei paspaudžiate gręžimo greičio nustatymo mygtuką programose, kuriose neleidžiama gręžti, gręžimo greičio nustatymas nepasikeis ir girdėsite įspėjimą.

Gręžimo greitį galima pakeisti ir tada, kai skalbimo ciklas jau pradėtas. Pasibaigus skalbimo ciklui, galite paspausti gręžimo greičio nustatymo mygtuką, kad pasirinktumėte gręžimo greitį. Tačiau tai reikia padaryti prieš prasidedant gręžimo etapui.

## 5.7.2 Pagalbinės džiovinimo funkcijos pasirinkimas



Pasirinkus naują skalbimo programą, paspauskite papildomos funkcijos pasirinkimo mygtuką, kad nustatytumėte šiai programai tinkamą džiovinimo parinktį.



### INFORMACIJA

- Jei programoje, kurioje neleidžiamas džiovinimo veiksmas, paspausite džiovinimo papildomos funkcijos mygtuką, džiovinimo lemputė nepasikeis ir girdėsite įspėjimą.



### INFORMACIJA

- Jei norite nustatyti tinkamą džiovinimo parinktį, spauskite papildomos funkcijos pasirinkimo mygtuką (taikoma tik džiovinimo programoms).

## 5.8 Džiovinimo programos



### ATSARGIAI!

- Džiovinimo metu mašina automatiškai pašalina iš drabužių atsirandančius pūkelius. Mašina naudoja vandenį džiovinimo etape. Todėl veikiant džiovinimo programoms vandens čiapas turi būti atsuktas.
- Pasirinkus naują skalbimo programą, paspauskite papildomos funkcijos pasirinkimo mygtuką, kad nustatytumėte šiai programai tinkamą džiovinimo parinktį.





## INFORMACIJA

- Džiovinimo programose yra gręžimo veiksmas. Mašina atlieka šį procesą tam, kad būtų sutrumpintas džiovinimo laikas. Pasirinkus džiovinimo programą, gręžimo greičio nustatymas atitinka maksimalaus gręžimo greičio diapazoną.
- Jei programoje, kurioje neleidžiamas džiovinimo veiksmas, paspausite džiovinimo papildomos funkcijos mygtuką, džiovinimo lemputė nepasikeis ir girdėsite įspėjimą.
- Jei norite nustatyti tinkamą džiovinimo parinktį, spauskite papildomos funkcijos pasirinkimo mygtuką (taikoma tik džiovinimo programoms).
- Vandens atjungimo atveju negalima atlikti skalbimo ar džiovinimo.

džiovinkite iškart po skalbimo programos, nedarydami jokio kito pasirinkimo.



## INFORMACIJA

- Pasirinkus šią programą negalima pasirinkti išorinės džiovinimo pagalbinės funkcijos.

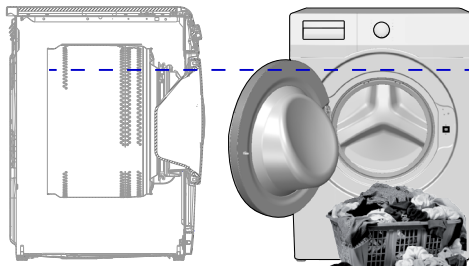

Naudojant 5 kg Skalbimo ir 5 kg džiovinimo programą, mašiną rekomenduojama krauti iki aukščiau parodyto lygio (galite matyti rodyklės lygį, kai atidarote krovimo dureles) idealioms džiovinimo sąlygoms pasiekti.

### • Wash & Wear (Skalbti ir dėvėti)

Naudokite šią programą norėdami išskalbti 0,5 kg skalbinių (2 marškinius) per 40 minučių arba 1 kg skalbinių (5 marškinius) per 60 minučių.



## INFORMACIJA

- Informacijos apie sausų skalbinių svorį žr. 4 skirsnio 4.5 punktą.



## INFORMACIJA

- Skalbimo ir dėvėjimo programa naudojama norint greitai išskalbti ir išdžiovinti kasdien nešiojamus drabužius, kurie buvo dėvėti trumpą laiką ir nėra stipriai sutepti. Ši programa tinka ploniems greitai išdžiūstantiems drabužiams (marškinėliai, marškinėliai).
- Storesnio audinio skalbiniams, kurie ilgiau džiūsta, naudokite kitas džiovinimo parinktis.

### • Hygiene+ Wash & Dry

#### (Antialerginis skalbimas ir džiovinimas)

Programos pradžioje atliekamas garinimas, kuris suminkština nešvarumus.

Naudokite šią programą skalbti ir greitai išdžiovinti skalbinius (iki 2 kg), kuriems reikalingas antialerginis ir higieninis skalbimas (medvilnė, pavyzdžiui, kūdikių drabužiai, paklodės ir apatiniai drabužiai).



## INFORMACIJA

- Jei ketinate džiovinti skalbinius, kuriuos sudaro tik rankšluosčiai ir chalatai, maksimalus skalbinių kiekis, kurį galima krauti, yra 4 kg.
- Informacijos apie sausų skalbinių svorį žr. 4 skirsnio 4.5 punktą.



## INFORMACIJA

- „Hygiene+“ programa yra išbandyta ir aprobuota fondo „The British Allergy Foundation“ („Allergy UK“) Jungtinėje Karalystėje.

## 5.9 Skalbimo ir džiovinimo programos



### ATSARGIAI!

- Džiovinimo metu mašina automatiškai pašalina iš drabužių atsirandančius pūkelius. Mašina naudoja vandenį džiovinimo etape. Todėl veikiant džiovinimo programoms vandens čiaupas turi būti atsuktas.

### • 5kg Wash&Dry (5kg Skalbimas ir džiovinimas)

Naudokite šią programą skalbdami medvilninius skalbinius, kurių svoris neviršija 5kg, ir

• **HygieneTherapy (Gaivinimas higienišku oru)**  
**Higieniškas skalbimas su šiltu oru**  
**(programos laikas 58 min.)**

Naudojant higieniško oro gaivinimo programą, užtikrinamas higieniškas skalbimas oru, nes tam tikrą laiką skalbinių temperatūra palaikoma santykinai aukštoje temperatūroje. Naudokite šią programą, jei norite greitai ir higieniškai išvalyti sausus drabužius iš medvilnės ar sintetinių medžiagų šiltu oru.



**INFORMATION**

- Gaivinimo higienišku oru programa nėra programa, kurioje skalbiniai skalbiami vandeniu. Naudokite šią programą skalbiniams, kuriuos norite valyti atgaivindami oru.
- Gaivinimo higienišku oru programoje į skalbimo priemonių stalčių nedėkite chemikalų, tokių kaip ploviklis, baliklis, dėmių valiklis ir pan., arba prieš pradėdami programą, skalbiniams neatlikite išankstinio apdorojimo.

**Gaivinimas šiltu oru (48 min. ir 38 min.)**

Pasirinkus „Gaivinimas higienišku oru“ programą, numatytasis laikotarpis bus 58 minutės. Naudodami „Greita +“ pagalbinę funkciją, galite pasirinkti skirtingus programos laikotarpius, pavyzdžiui, 48 minutes arba 38 minutes.

**5.10 Programų ir sąnaudų lentelė (skalbimui)**

LT	Programa (°C)	Maksimalus skalbinių kiekis (kg)	Vandens sunaudojimas (l)	Elektrios sunaudojimas (kWh)	Maks. greitis	Pagalbinė funkcija					Pasirinkina temperatūra °C
						Greitasis skalbimas+	Nuskaubimas	Garai	Glamžymėsi mažinanči programa+	Džiovinimo	
Cottons	90	8	90	2,50	1400	•	•	•	•	•	Žema temperatūra - 90
	60	8	90	1,80	1400	•	•	•	•	•	Žema temperatūra - 90
	40	8	88	0,97	1400	•	•	•	•	•	Žema temperatūra - 90
Eco 40-60	40 ***	8	54	0,955	1400					•	40 - 60
	40 ***	4	35	0,550	1400					•	40 - 60
	40 ***	2	28	0,320	1400					•	40 - 60
	60 **	8	47	0,760	1400					•	40 - 60
Eco 40-60 + Sausi skalbiniai	40 ***	5	61	3,215	1400					•	40 - 60
	40 ***	2,5	42	1,780	1400					•	40 - 60
Synthetics	60	3	60	1,35	1200	•	•	•	•	•	Žema temperatūra - 60
	40	3	58	0,85	1200	•	•	•	•	•	Žema temperatūra - 60
Xpress / Super Xpress	90	8	68	2,20	1400	•		•	•	•	Žema temperatūra - 90
	60	8	68	1,20	1400	•		•	•	•	Žema temperatūra - 90
	30	8	68	0,20	1400	•		•	•	•	Žema temperatūra - 90
Xpress / Super Xpress+ Greitasis skalbimas+	30	2	40	0,15	1400	•		•	•	•	Žema temperatūra - 90
Woolens / Hand Wash	40	1,5	55	0,50	1200						Žema temperatūra - 40
Shirts	60	3	63	1,23	800	•	•	•	•	•	Žema temperatūra - 60
Būgno valymas+	90	-	76	2,60	600			*		*	90
Downloaded Program *****											
Įvairūs audiniai	40	3,5	70	0,90	800	•	•	•	•	•	Žema temperatūra - 40
Lauko / Sportinė apranga	40	3,5	52	0,65	1200	•	•			•	Žema temperatūra - 40
Tamsūs audiniai / Džinsai	40	3,5	70	0,85	1200	•	•	•	•	•	Žema temperatūra - 40
Pūkiniai drabužiai	60	2	75	1,30	1000			•			Žema temperatūra - 60
Moteriškas apatinis trikotažas	30	1	65	0,56	600						Žema temperatūra - 30

• : Galima pasirinkti.

\* : Automatiškai pasirenkama, negalima atšaukti.

\*\* : „Eco 40-60“ su 60°C temperatūros pasirinkimu yra skalbimo efektyvumo bandymo programa pagal EN 50229: 2015 ir energijos etiketės bandymo programa pagal Komisijos deleguotąjį reglamentą (ES) 96/60/EB. Medvilnės džiovinimas naudojant „Extra Dry“ parinktį yra džiovinimo efektyvumo bandymo programa pagal EN 50229: 2015 ir energijos etiketės bandymo programa pagal Komisijos deleguotąjį reglamentą (ES) 96/60/EB. Maksimalus skalbinių kiekis turi būti suskirstytas į maksimalaus džiovinimo kiekio ir likusio skalbinių džiovinimui kiekio dalis ir kiekviena dalis turi būti išdžiovinta naudojant parinktį „Visiškas medvilnės džiovinimas“.

\*\*\*: „Eco 40-60“ su 40°C temperatūra yra skalbimo efektyvumo bandymo programa pagal EN 62512

ir energijos etiketės bandymo programa pagal Komisijos deleguotąjį reglamentą (ES) 2019/2014.

„Eco 40-60“ su 40°C temperatūra ir spintos džiovinimo parinktis yra skalbimo ir sauso ciklo bandymo programa pagal EN 62512 ir energijos etiketės bandymo programa pagal Komisijos deleguotąjį reglamentą (ES) 2019/2014.

\*\*\*\*: Šias programas galima naudoti su programa „HomeWhiz“. Energijos sunaudojimas gali padidėti su jungtimi.

- : Maksimalų skalbinių kiekį žr. programos aprašyme.



## INFORMACIJA

- Lentelėje nurodytos pagalbinės funkcijos gali skirtis priklausomai nuo jūsų mašinos modelio.
- Vandens ir energijos sąnaudos gali skirtis nuo pateiktųjų lentelėje, priklausomai nuo vandens slėgio, vandens kietumo ir vandens temperatūros, aplinkos temperatūros, skalbinių rūšies ir kiekio, pagalbinių funkcijų pasirinkimo ir tinklo įtampos svyravimų.
- Kai renkatės programą, mašinos ekrane matyti rodomą skalbimo trukmę. Atsižvelgiant į tai, kiek skalbinių įdėjote į mašiną, trukmė, rodoma ekrane, nuo faktinės skalbimo programos trukmės gali skirtis nuo 1 iki 1,5 val. Vos tik prasidėjus skalbimo programai trukmė bus automatiškai pakoreguota.
- Papildomų funkcijų pasirinkimo režimus gali pakeisti gamintojo įmonė. Gali būti įtraukti nauji atrankos modeliai arba esami gali būti pašalinti.“
- „Mašinos gręžimo greitis gali skirtis atsižvelgiant į programą; šis gręžimo greitis negali viršyti maks. mašinos gręžimo greičio.“
- Rinkitės tik žemiausią tinkamą temperatūrą. Efektyviausios programos energijos suvartojimo atžvilgiu yra tos, kurios veikia žemesnėje temperatūroje ir ilgiau.
- Triukšmui ir likusiam drėgmės kiekiui įtakos turi gręžimo greitis: kuo didesnis gręžimo greitis gręžimo fazėje, tuo didesnis triukšmas ir mažesnis likęs drėgmės kiekis.

## Programų ir sąnaudų lentelė (džiovinimui)

LT	Programa (°C)	Maksimalus skalbinių kiekis (kg)	Vandens sunaudojimas (l)	Elektr. sunaudojimas (kWh)	Maks. greitis	Pagalbinė funkcija						Džiovinimo etapai	Pasirinkta temperatūra °C		
						Nuskalbimas	Greitasis skalbimas+	Garai	Glamžymąsi mažinantį programa+	Džiovinimo	Labai sausas džiovinimas			Džiovinimas lėtinai	Džiovinimas lyginimui
Cotton Dry	-	5	45	3,20	1400				•	*	•	•	•	•	-
Synthetic Dry	-	3	30	2,10	-				•	*		•	•	•	-
Hygiene+ Wash & Dry	60	2	120	3,80	1400			*	•	*	•	•	•	•	90-30
5 Kg Wash & Dry	60	5	94	5,00	1400				•	*	•	•	•	•	60-Žema temperatūra
Wash & Wear	30	0,5	35	0,60	1200				•	*				•	30-Žema temperatūra
Wash & Wear	30	1	44	1,00	1200				•	*				•	30-Žema temperatūra
HygieneTherapy	-	2	1	0,50	-	•			•	*					-

## Sąnaudų vertės (LT)

	Temperatūros pasirinkimas (°C)	Gręžimo greitis (aps./min)	Talpa (kg)	Programos trukmė (val.:min.)	Energijos sąnaudos (kWh/ciklui)	Vandens sąnaudos (L/ciklui)	Skalbinių temperatūra (°C)	Likęs drėgmės kiekis (%)
Eco 40-60	40	1400	8	03:38	0,955	54	40	53
	40	1400	4	02:47	0,550	35	32	53
	40	1400	2	02:47	0,320	28	23	53
Cottons	20	1400	8	03:40	0,600	93	20	53
Cottons	60	1400	8	03:40	1,800	90	60	53
Synthetics	40	1200	3	02:25	0,850	58	40	40
Xpress / Super Xpress	30	1400	8	00:28	0,200	68	23	62
Eco 40-60+Sausi skalbiniai	40	1400	5	07:55	3,215	61	25	53
	40	1400	2,5	05:50	1,780	42	24	53

## 5.11 „Papildomų funkcijų pasirinkimas“.

Pasirinkite pageidaujamas papildomas funkcijas prieš paleisdami programą. Kiekvieną kartą pasirinkus programą, kartu įjungiami ir pagalbinių funkcijų, kurias galima pasirinkti su programa, simboliai.

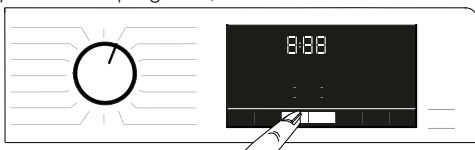

### INFORMACIJA

- Kartu įjungiami ir pagalbinių funkcijų, kurias galima pasirinkti su programa, simboliai. Jei paspausite šių pagalbinių funkcijų mygtukus, išgirsite įspėjimą ir pasirinkimas bus išjungtas.

Jei skalbimo programa pasiekė tašką, kur negalima pasirinkti papildomos funkcijos, negalėsite pasirinkti jokios funkcijos.



### INFORMACIJA

- Kai kurių funkcijų kartu pasirinkti neįmanoma. Jei prieš paleisdami mašiną pasirinksite antrą papildomą funkciją, kuri yra nesuderinama su anksčiau pasirinktąja, pirmoji pasirinkta funkcija bus atšaukta ir liks įjungta tik antroji pasirinkta pagalbinė funkcija.
- Papildomos funkcijos, kuri yra nesuderinama su programa, pasirinkti negalima. (Žr. „Programų ir sąnaudų lentelė“)
- Kai kurios programos turi pagalbinių funkcijų, kurias privaloma naudoti kartu su pasirinkta programa. Šių funkcijų negalima atšaukti. Atitinkamos pagalbinės funkcijos lemputė jau įjungta.



## INFORMACIJA

- Jeigu pasirinkto drėgnumo lygio (skalbiniai lyginimui, sausi skalbiniai, visiškai sausi skalbiniai) negalima pasiekti džiovavimo programos pabaigoje, mašina automatiškai pratęs programos trukmę. Programa truks ilgiau.
- Pasirinkus nustatyto laiko džiovinimą, programa baigiama pasibaigus džiovavimo laikotarpiui net tuo atveju, jeigu skalbiniai nėra išdžiovinami.
- Jeigu pasirinktas drėgnumo lygis (skalbiniai lyginimui, sausi skalbiniai, visiškai sausi skalbiniai) pasiekiamas džiovavimo ciklo metu arba tarp nustatyto laiko džiovavimo parinkčių aptinkama visiško sausumo parinktis, programa veiks trumpiau. Laiko sutrumpinimas bus rodomas ekrane.

### 5.11.1 Pagalbinės funkcijos

#### • Nuskalbimas

Nuskalbti reikėtų tik labai nešvarius skalbinius. Nenuskalbdami taupote energiją, vandenį, skalbimo priemonę ir laiką.

#### • Greitasis skalbimas+

Paspaudę mygtuką „Quick Wash“ (Greitasis skalbimas), galite sutrumpinti programos laiką po programos pasirinkimo. Kai kurioms programoms laikas gali būti sutrumpintas daugiau nei 50 %. Vis dėlto, jei skalbiniai yra vidutiniškai ir lengvai sutepti, jūs gausite tokį patį skalbimo rezultatą per trumpesnę laiką. Nors tai priklauso nuo programos, paspaudus mygtuką „Quick Wash“ (Greitasis skalbimas), programos laikas sutrumpės iki tam tikro lygio. Antrą kartą paspauskite tą patį mygtuką, kad laikas būtų mažiausias. Siekiant geresnių skalbimo rezultatų, nenaudokite mygtuko „Quick Wash“ (Greitasis skalbimas) labai nešvariems skalbiniams. Vidutiniškai ir lengvai suteptiems skalbiniams naudokite mygtuką „Quick Wash“ (Greitasis skalbimas), kad sutrumpintumėte programos laiką.

#### • Nuotolinis Valdymas

Naudokite šį papildomas programos mygtuką, kad gaminį prijungtumėte prie išmaniųjų įrenginių. Išsamią informaciją žr. skyriuje „HomeWhiz“ ir nuotolinio valdymo funkcija“.

#### • Pritaikyta Programa

Šią papildomą funkciją galima naudoti tik su medvilnei ir sintetikai skirtomis programos, kai naudojama programa „HomeWhiz“. Kai ši papildoma funkcija įjungta, prie skalbimo programos galite pridėti 4 papildomus skalavimo etapus. Galite pasirinkti ir naudoti kai kurias papildomas funkcijas, net jei jų nėra jūsų gaminyje. Galite saugjame intervale padidinti ir sumažinti medvilnei ir sintetikai skirtų programų laiką.

#### • Džiovinimo

Ši funkcija išdžiovina skalbinius po plovimo ciklo. Norėdami sužinoti programas, kurias galima naudoti su šia funkcija, žiūrėkite programų lentelę.

### 5.11.2 Funkcijos / programos, pasirenkamos spaudžiant funkcijos mygtuką 3 sek.

#### • Būgno valymas+ 3"

Norėdami pasirinkti šią programą, 3 sekundes palaikykite nuspaudę 1-ą papildomas funkcijos mygtuką. Reguliariai (vieną kartą per 1–2 mėnesius) valykite būgną, kad jis būtų higieniškas. Prieš prasidedant programai, talkomi garai, kad suminkštėtų būgne esantys nešvarumų likučiai. Paleiskite šią programą, kai mašina yra visiškai tuščia. Norėdami gauti geresnius rezultatus, į skalbimo priemonės skyrių Nr. 2 įpilkite kalkes šalinančių miltelių, skirtų skalbimo mašinoms. Ši programa turi džiovinimo etapą, kuris suaktyvinamas po būgno valymo etapo, kad būtų išdžiovintas mašinos vidus.



## INFORMACIJA

- Ši programa neskirta skalbiniams skalbti. Tai yra techninės priežiūros programa.
- Nepaleiskite šios programos, jei mašinoje yra daiktų. Jeigu bandysite tai daryti, mašina automatiškai aptiks, kad viduje yra skalbinių, ir nutrauks programą.

### • **Glamžymąsi mažinanti programa** 3"

Paspaudus ir 3 sekundes palaikius nuspaustą 3-ą gręžimo pasirinkimo mygtuką bus pasirinkta ši funkcija ir užsiedgs atitinkamos numatytos programos lemputė. Kai pasirenkama ši funkcija, skalbiniai vėdinami iki 8 valandų, kad apsaugotų skalbinius nuo susiglamžymo pasibaigus programai. Galite nutraukti šią programą ir išimti skalbinius bet kuriuo 8 valandų trukmės etapo metu. Norėdami atšaukti funkciją, paspauskite funkcijos pasirinkimo mygtuką arba mašinos įjungimo / išjungimo mygtuką. Programos švieselė ir toliau švies, kol funkcija nebus nutraukta arba baigsis etapas. Jei funkcijos negalima atšaukiama, ji bus aktyvi kituose skalbimo cikluose.

### • **Garai** 3"

Norėdami pasirinkti šią funkciją, 3 sekundes palaikykite nuspaudę papildomos funkcijos 2 mygtuką. Naudokite šią programą, kad sumažintumėte raukšles ir sutrumpintumėte nedidelio kiekio medvilnės, sintetinių ar maišytų drabužių, kurie nėra dažyti, sutrumpinimo laiką.

### • **Užraktas nuo vaikų** 3"

Galite panaudoti užrakto nuo vaikų funkciją, kad vaikai nežaistų su mašina. Tokiu būdu vaikams nebus leidžiama keisti veikiančios programos.



#### INFORMACIJA

- Įjungus užkalto nuo vaikų funkciją, galite paspausti įjungimo / išjungimo mygtuką įjungti arba išjungti mašiną. Programa tęsiama tik vėl paleidus mašiną.
- Jei įjungus užrakto nuo vaikų funkciją paspaudžiami mygtukai, išgirsite įspėjimą. Paspaudus šiuos mygtukus penkis kartus iš eilės, šis įspėjamasis garso signalas bus atšauktas.

### **Norint įjungti užraktą nuo vaikų:** 3 sekundes **palaikykite paspaudę išdžiovinimo lygio reguliavimo mygtuką.**

Ekrane pasibaigus atgalinei pabaigos laiko atskaitai „3-2-1“, bus parodyta piktograma užraktas nuo vaikų. Kai tik pamatysite šį perspėjimą, išdžiovinimo lygio nustatymo mygtuką galėsite atleisti.

### **Norint išjungti užraktą nuo vaikų:** 3 sekundes **palaikykite paspaudę išdžiovinimo lygio reguliavimo mygtuką.**

Ekrane pasibaigus atgalinei pabaigos laiko atskaitai „3-2-1“, piktograma užraktas nuo vaikų iš ekrano dings.

### • **Bluetooth** 3"

Galite naudoti „Bluetooth“ ryšio funkciją, kad susietumėte skalbimo mašiną su išmaniuoju įrenginiu. Tokiu būdu j išmanųjį įrenginį gausite informacijos apie skalbimo mašiną ir jos valdymą.

### **Norėdami įjungti „Bluetooth“:** **Pasauskite ir 3 sekundes palaikykite nuotolinio valdymo funkcijos mygtuką.**

Matysite atgalinę pabaigos laiko atskaitą „3-2-1“ ir rodomą simbolį „Bluetooth“. Atleiskite nuotolinio valdymo funkcijos mygtuką.

„Bluetooth“ piktograma mirksės, kol gaminys bus siejamas su išmaniuoju įrenginiu. Sėkmingai sujungus piktogramos lemputė toliau degs.

### **Norėdami išjungti „Bluetooth“:**

### **Pasauskite ir 3 sekundes palaikykite nuotolinio valdymo funkcijos mygtuką.**

Ekrane pasibaigus atgalinei pabaigos laiko atskaitai „3-2-1“, piktograma „Bluetooth“ iš ekrano dings.



#### INFORMACIJA

- Norėdami įjungti „Bluetooth“, turite pirma baigti „HomeWhiz“ programėlės sąranką. Jei po sąrankos paspausite nuotolinio valdymo funkcijos mygtuką, kai mygtukas yra programos atsisuntimo / nuotolinio valdymo pozicijoje, „Bluetooth“ ryšys bus nutrauktas automatiškai.

## 5.12 Džiovinimo etapai



### 5.12.1 Džiovinimas lyginimui

Džiovinimas atliekamas tol, kol išdžiovinimo lygis pasiekia skalbinių lyginimui etapą.

### 5.12.2 Džiovinimas lentynai

Džiovinimas atliekamas tol, kol išdžiovinimo lygis pasiekia sausų skalbinių etapą.

### 5.12.3 Labai sausas džiovinimas

Džiovinimas atliekamas tol, kol išdžiovinimo lygis pasiekia visiškai sausų skalbinių etapą.



#### INFORMACIJA

- Priklausomai nuo skalbinių mišinio, medžiagos tipo, kiekio ir drėgnumo lygio išdžiovinimo lygis gali skirtis.
- Nenaudokite mašinos džiovinti skalbinius su plunksnomis, tiuliu, papuošalų akutėmis, karoliukais, blizgučiais, vielutėmis ir pan., taip pat su šilku.

### 5.12.4 Laiku pagrįstos džiovinimo minutės

Pasiekti pageidaujamą išdžiovinimo lygį žemoje temperatūroje galite rinktis 30, 90 ar 150 minučių džiovinimo trukmę.



#### INFORMACIJA

- Džiovinant nedidelį kiekį skalbinių (daugiausiai 2 vnt.), reikėtų pasirinkti medvilnės ir sintetikos programų nustatyto laiko etapus.
- Jei skalbiniai pasibaigus programai nepasiekė pageidaujamo išdžiovinimo lygio, proceso pabaigoje galite pasirinkti pagal laiką ribojamą džiovinimą.
- Pasirinkus šią funkciją mašina atlieka džiovinimą nustatytą laikotarpį neatsižvelgiant į sausumo lygį.

### 5.13 Laiko rodymas

Kai programa veikia, iki programos pabaigos likęs laikas bus rodomas valandomis ir minutėmis, pvz., „01:30“.



#### INFORMACIJA

- Programos trukmė gali skirtis nuo nurodytosios „programų ir sąnaudų lentelėje“, priklausomai nuo vandens slėgio, kietumo ir temperatūros, aplinkos temperatūros, skalbinių rūšies ir kiekio, pagalbinių funkcijų pasirinkimo ir tinklo įtampos svyravimų.

### 5.14 Programos pabaiga

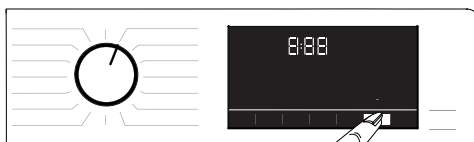

Naudojant funkciją „**EndTime**“ (pabaigos laikas), programos pradžią galima atidėti iki 24 valandų. Paspaudus mygtuką **Pabaigos laikas**, rodomas apskaičiuotas programos pabaigos laikas. Jei nustatytas **pabaigos laikas**, užsidegs **pabaigos laiko** lemputė. Norėdami įsitikinti, kad pabaigos laiko funkcija įjungta ir programa baigsis po nustatytos trukmės, nustatę trukmę paspauskite **paleidimo / pristabdymo** mygtuką. **Paleidimo / pristabdymo** mygtuko lemputė nustos mirksėti ir toliau degs. Jeigu pabaigos laiko funkciją norite atšaukti, laikykite nuspaudę **programos pabaigos** mygtuką tol, kol bus išjungtas pabaigos laiko indikatorius, arba paspauskite **įjungimo / išjungimo** mygtuką, kad išjungtumėte ir įjungtumėte mašiną.

1. Atidarykite pakrovimo dureles, sudėkite skalbinius ir įpilkite skalbimo priemonės ir t. t.
2. Pasirinkite skalbimo programą, temperatūrą, gręžimo greitį ir, jei reikia, papildomas funkcijas.
3. Norėdami nustatyti pageidaujamą trukmę, paspauskite **pabaigos laiko** mygtuką. Užsidegs **pabaigos laiko** lemputė.
4. Paspauskite **paleidimo / pristabdymo** mygtuką. Prasidės atgalinė pabaigos laiko atskaita. Pabaigos laiko rodinio viduryje esantis simbolis „:“ pradės mirksėti.



#### INFORMACIJA

- Pasirinkę pabaigos laiko funkciją, nenaudokite skystų skalbimo priemonių! Ant drabužių gali likti dėmių.
- Veikiant atgalinės pabaigos laiko atskaitos funkcijai, durelės būna užrakintos. Jei dureles norite atrakinti, paspauskite programos paleidimo / pristabdymo mygtuką, kad pašina persijungtų į pristabdymo režimą. Pasibaigus atgalinei laiko atskaitai, pabaigos laiko indikatorius užgęsta, pradedamas skalbimo procesas ir ekrane rodoma pasirinktos programos trukmė.
- Pasirinkus pabaigos laiką, ekrane rodomas laikas, kurį sudaro pabaigos laikas ir pasirinktos programos trukmė.

## 5.15 Programos paleidimas

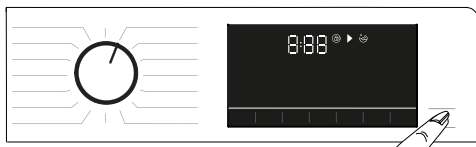

1. Paspauskite **paleidimo / pristabdymo** mygtuką ir programa bus paleista.
2. Mirksinti **paleidimo / pristabdymo** mygtuko lemputė ims nuolat degti, taip nurodant, kad programa paleista.
3. Įkrovos durelės bus užrakintos. Kai durelės užrakintos, rodomas „Durelių užrakto“ įspėjimas.

## 5.16 Durelių užraktas



Mašinos dureles užblokuoja užrakto sistema, kuri neleidžia atidaryti įkrovos durelių tais atvejais, kai vandens lygis nėra tinkamas jas atidaryti. Užrakinus įkrovos dureles, valdymo skydelyje įjungiamo „Įkrovos durelių užrakto“ lemputė.



### INFORMACIJA

- Jei pasirinkta nuotolinio valdymo funkcija, durelės bus užrakinamos. Norėdami atidaryti dureles, turėsite paspausti nuotolinio valdymo mygtuką arba pakeisti programos poziciją, kad nuotolinio valdymo funkciją išjungtumėte.

**Pakrovimo durelių atidarymas, jei nutrūktų elektros tiekimas.**



### INFORMACIJA

- Nutrūkus elektros tiekimui, norėdami rankiniu būdu atidaryti pakrovimo duris, galite naudoti pakrovimo durų avarinę rankeną po siurblio filtro dangčio.



### ĮSPĖJIMAS!

- Kad išvengtumėte potvynio, prieš atidarydami pakrovimo duris, įsitikinkite, kad mašinoje nėra vandens. Vanduo gali būti karštas ir sukelti nudegimą.

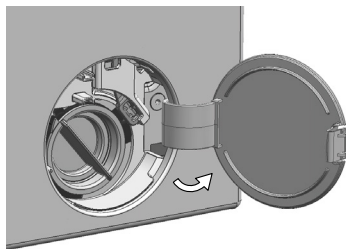

- Išjunkite ir atjunkite prietaisą iš tinklo.
- Atidarykite siurblio filtro dangtį.

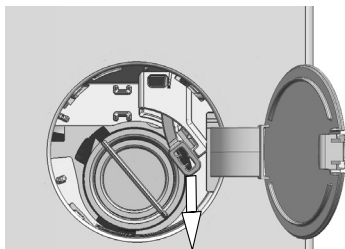

- Atleiskite įkrovos dureles avarine rankena, esančia filtro dangčio galinėje dalyje.
- Vieną kartą žemyn patraukite pakrovimo durelių avarinę rankeną ir atidarykite pakrovimo dureles.
- Jei pakrovimo durelės neatsidaro, bandykite dar kartą žemyn traukdami rankeną.
- Atidarę dureles, gražinkite avarinę rankeną į pirminę padėtį.

## 5.17 Pasirinkimų keitimas paleidus programą

### 5.17.1 Skalbinių pridėjimas, kai programa jau paleista

Jeigu mašinoje vandens lygis yra tinkamas, paspaudus **paleidimo / pristabdymo** mygtuką, ekrane rodoma „Loading door locked“ (Įkrovos durelės užrakintos).

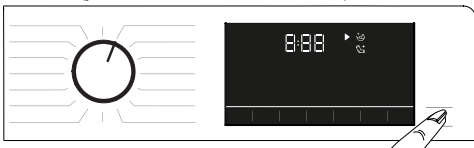



Jeigu mašinoje vandens lygis yra netinkamas, paspaudus **paleidimo / pristabdymo** mygtuką, ekrane įspėjama, kad durelės užrakintos.

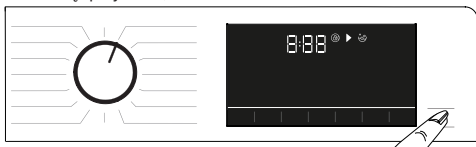

### 5.17.2 Mašinos perjungimas į pristabdymo režimą.

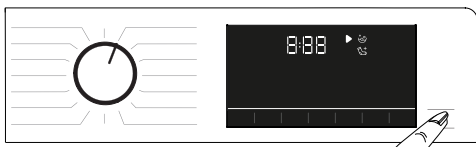

Jei norite mašiną perjungti į pristabdymo režimą, paspauskite **paleidimo / pristabdymo** mygtuką.

### 5.17.3 Programos keitimas po programos paleidimo.

Jei neįjungtas užraktas nuo vaikų, programą, veikiant esamai, galite pakeisti. Šis veiksmas atšauks esamą programą.



#### INFORMACIJA

- Nuo pradžių pasileis naujais pasirinkta programa.

### 5.17.4 Pagalbinių funkcijų, gręžimo greičio ir temperatūros nuostatų pakeitimas

Atsižvelgiant į vykdomą programos etapą galima atšaukti arba pasirinkti papildomas funkcijas. Žr. „Papildomų funkcijų pasirinkimas“. Taip pat galima keisti gręžimo greičio, temperatūros ir džiovinimo nuostatas. Žr. „Gręžimo greičio pasirinkimas“ ir „Temperatūros pasirinkimas“.



#### INFORMACIJA

- Jeigu mašinos temperatūra bus aukšta arba joje esančio vandens lygis bus virš durelių angos, durelės neatsidarys.

## 5.18 Programos atšaukimas

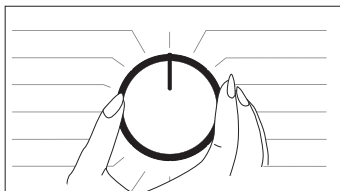

Jei programos pasirinkimo rankenėlė bus perjungta į kitą programą arba jei mašina bus išjungta ir įjungta šiuo mygtuku, programa bus atšaukta.



#### INFORMACIJA

- Jei pasuksite programos pasirinkimo rankenėlę, kai įjungtas užraktas nuo vaikų, programa atšaukta nebus. Pirmiausia reikia atšaukti apsaugos nuo vaikų funkciją.
- Jeigu atšaukę programą norite atidaryti dureles, bet jų atidaryti nepavyksta, nes mašinoje esančio vandens lygis yra virš durelių angos, tuomet pasukite programos pasirinkimo rankenėlę ties vandens išleidimo+gręžimo programa, kad vanduo būtų išleistas iš mašina.

## 5.19 Programos pabaiga

Pasibaigus programai, ekrane rodomas pabaigos simbolis.

Jeigu per 10 minučių nepaspausite jokio mygtuko, mašina persijungs į išjungimo režimą. Ekranas ir visi indikatoriai išjungiami. Užbaigtos programos etapai bus rodomi, jei paspausite bet kurį mygtuką.

## 5.20 Jūsų skalbyklė turi „Parengties režimo“ funkciją.

Jeigu įjungimo / išjungimo mygtuku įjungę mašiną nepaleisite jokios programos ar neatliksite jokių veiksmų arba jei pasirinktai programai pasibaigus maždaug 2 minučių neatliksite jokių kitų veiksmų, programa automatiškai persijungs į energijos taupymo režimą. Jeigu mašinoje sumontuotas programos laiką rodantis ekranas, jis bus išjungtas. Jei pasuksite programos rankenėlę arba paliesite bet kurį mygtuką, švieselės vėl pradės šviesti kaip anksčiau. Išjungiant energijos taupymo režimą atliekami pasirinkimai gali keistis. Prieš paleisdami programą, patikrinkite, ar jūsų pasirinktos nuostatos yra tinkamos. Jeigu reikia, dar kartą pakeiskite. Tai nėra gedimas.

## 5.21 „HomeWhiz“ ir nuotolinio valdymo funkcija

„HomeWhiz“ suteikia galimybę naudoti išmanųjį įrenginį, norint patikrinti savo skalbimo mašiną ir gauti informacijos apie ją. Naudodamiesi programa „HomeWhiz“ galite savo išmaniuoju įrenginiu atlikti kai kurias procedūras, kurios atliekamos per mašinos valdymo skydelį. Be to, kai kurias funkcijas galima atlikti tik naudojant „HomeWhiz“.

Turite atsisiųsti „HomeWhiz“ programą iš išmaniojo įrenginio programų parduotuvės, kad galėtumėte naudoti mašinoje įdiegtą „Bluetooth“ funkciją. Pasirūpinkite, kad diegiant programą išmanusis įrenginys būtų prijungtas prie interneto.

Jei programą naudojate pirmą kartą, vadovaukitės ekrane pateiktomis instrukcijomis, kad užbaigtumėte naudotojo registraciją. Užbaigę registraciją, funkciją „HomeWhiz“ galite naudoti su visais namuose esančiais gaminiais, susietais su jūsų paskyra. Galite paliesti „HomeWhiz“ programos funkciją „Add/RemoveAppliance“ (pridėti / pašalinti įrenginį), kad matytumėte su savo paskyra susietus gaminius. Šiame puslapyje galite šiuos gaminius susieti.



### INFORMACIJA

- Kad galėtumėte naudoti „HomeWhiz“ funkciją, įsitikinkite, kad programa jūsų išmaniajame įrenginyje įdiegta, o skalbimo mašina per „Bluetooth“ susieta su jūsų išmaniuoju įrenginiu. Jei skalbimo mašina nesusieta su jūsų išmaniuoju įrenginiu, ši funkcija veikia kaip prietaisas be „HomeWhiz“ funkcijos.
- Jūsų gaminys pasileis, kai tik bus susietas su išmaniuoju įrenginiu „Bluetooth“ ryšiu. Šio seijimo metu bus įjungti programos valdikliai. Dėl to „Bluetooth“ signalas tarp jūsų gaminio ir išmaniojo įrenginio turi būti pakankamai stiprus.
- Daugiau informacijos apie programos „HomeWhiz“ palaikomas „Android“ ir „iOS“ versijas žr. [www.homewhiz.com](http://www.homewhiz.com)



### ISPĖJIMAS!

- Visos atsargumo priemonės, aprašytos vadovo skyriuje **BENDROSIS SAUGOS INSTRUKCIJOS**, taip pat taikomos nuotoliniam valdymui, kai naudojama funkcija „HomeWhiz“.

## 5.21.1 „HomeWhiz“ sąranka

Kad programa veiktų, jūsų gaminys ir programa „HomeWhiz“ turi turėti ryšį. Jei prideda buitinį prietaisą pirmą kartą, programoje „HomeWhiz“ bakstelėkite mygtuką.

- Jei prideda buitinį prietaisą pirmą kartą, programoje „HomeWhiz“ bakstelėkite mygtuką „Add/RemoveAppliance“ (pridėti / pašalinti įrenginį). Tada bakstelėkite „Tap here to setup new appliance“ (Naujo prietaiso sąrankai bakstelėkite čia). Norėdami užbaigti sąranką, atlikite toliau nurodytus ir programoje „HomeWhiz“ pateiktus žingsnius.
- Norint pradėti sąrankos procesą, įsitikinkite, kad skalbimo mašina išjungta. Vienu metu paspauskite ir 3 sekundes palaikykite temperatūros mygtuką ir nuotolinio valdymo funkcijos mygtuką, kad skalbimo mašiną perjungtumėte į „Homewhiz“ nustatymo režimą.



- Kai įrenginys veikia „Homewhiz“ sąrankos režimu, ekrane bus rodoma animacija ir mirksės „Bluetooth“ piktograma, kol mašina bus susieta su išmaniuoju įrenginiu. Šiuo režimu veikia tik programos mygtukas. Kiti mygtukai išjungti.



- Programos ekrane pasirinkite pageidaujimą skalbimo mašiną ir bakstelėkite „Next“ (Toliau).
- Vykdykite ekrane rodomas instrukcijas, kol programa „HomeWhiz“ pasiteiraus apie gaminį, kurį norite prijungti prie išmaniojo įrenginio.
- Grįžkite į programą „HomeWhiz“ ir palaukite, kol sąranka bus baigta. Kai sąranka baigiama, suteikite skalbimo mašinai pavadinimą. Norėdami pamatyti gaminį, kurį pridėjote prie programos „HomeWhiz“, dabar galite bakstelėti ekraną.



## INFORMACIJA

- Jei per 5 minutes nespėsite sėkmingai užbaigti sąrankos, skalbimo mašina automatiškai išsijungs. Šiuo atveju nustatymo procedūrą turėsite pradėti iš naujo. Jei problema išlieka, pasitarkite su įgaliotuoju techninės priežiūros centru.
- Skalbimo mašiną galite prijungti prie kelių išmaniųjų įrenginių. Norėdami tai padaryti, atsisiųskite programą „Homewhiz“ ir į kitą išmanųjį įrenginį. Kai paleisite programą, turėsite prisijungti prie savo paskyros, kurią anksčiau sukūrėte ir susiejote su savo skalbimo mašina. Kitu atveju skaitykite „Skalbimo mašinos, kuri prijungta prie kito asmens paskyros, nustatymas“.



## !SPĖJIMAS!

- Kad galėtumėte atlikti „HomeWhiz“ sąranką, jūsų išmanusis įrenginys turi būti prijungtas prie interneto. Kitu atveju programa „HomeWhiz“ neleis jums sėkmingai užbaigti sąrankos. Jei yra problemų su interneto ryšiu, susisiekite su interneto paslaugos teikėju.



## INFORMACIJA

- Programa „HomeWhiz“ gali jūsų paprašyti įvesti ant gaminio etiketės nurodytą gaminio numerį. Gaminio etiketę galite rasti vidinėje gaminio durelių pusėje. Gaminio numeris užrašytas ant etiketės.

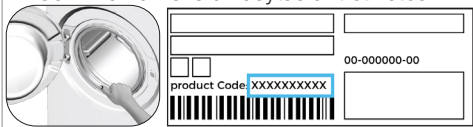

### 5.21.2 Skalbimo mašinos, kuri prijungta prie kito asmens paskyros, nustatymas

Jei skalbimo mašina, kurią norite naudoti, anksčiau buvo registruota sistemoje per kito asmens paskyrą, tarp programos „HomeWhiz“ ir gaminio turite nustatyti naują ryšį.

- Atsisiųskite programą „HomeWhiz“ į naują, norimą naudoti, išmanųjį įrenginį.
- Sukurkite naują paskyrą ir ją prisijunkite prie programos „HomeWhiz“.

- Norėdami atlikti sąranką, vadovaukitės „HomeWhiz“ sąrankos žingsniais (5.21.1 „HomeWhiz“ sąranka).



## !SPĖJIMAS!

- Kadangi „HomeWhiz“ ir galinio nuotolinio valdymo funkcijos veikia per „Bluetooth“, gaminys vienu metu gali būti valdomas tik per vieną „HomeWhiz“ programą.

### 5.21.3 Nuotolinio valdymo funkcijos naudojimas

Nustačius „HomeWhiz“, „Bluetooth“ automatiškai įsijungs. Norėdami įjungti arba išjungti „Bluetooth“ ryšį, žr. skyrių „5.11.2 „Bluetooth 3“.

Jei mašiną veikiant „Bluetooth“ išjungsitė ir vėl įjungsitė, ji vėl prisijungs automatiškai. Jei susietas įrenginys dings iš aprėpties diapazono, „Bluetooth“ ryšys automatiškai nutrūks. Dėl šios priežasties, vėl turėsite įjungti „Bluetooth“, jei norėsite naudoti nuotolinio valdymo funkciją. Norėdami stebėti ryšio būseną, žr. „Bluetooth“ simbolį ekrane. Jei simbolis šviečia, reiškia „Bluetooth“ ryšys veikia. Jei simbolis rodo jungimąsi, gaminys bando prisijungti. Jei simbolis išjungtas, reiškia, kad ryšio nėra.



## !SPĖJIMAS!

- Jei „Bluetooth“ ryšys gaminyje įjungtas, galite pasirinkti nuotolinio valdymo funkciją. Jei nuotolinio valdymo funkcijos negalima pasirinkti, patikrinkite ryšio būseną. Jei nepavyksta atkurti ryšio, pakartokite skalbimo mašinos nustatymų pirminę sąranką.
- Dėl saugumo, gaminio durelės yra užrakintos, kai nuotolinio valdymo funkcija yra įjungta, nepaisant mašinos veikimo režimo. Jei norite atidaryti gaminio dureles, turite pasukti programų pasirinkimo rankenėlę arba paspausti nuotolinio valdymo mygtuką, kad išjungtumėte nuotolinio valdymo funkciją.

Jei norite mašiną valdyti nuotoliniu būdu, turite įjungti nuotolinio valdymo funkciją paspausdami nuotolinio valdymo mygtuką, kai programų pasirinkimo rankenėlė yra padėtyje „DownloadProgram/RemoteControl“ (atsisiųsi programą / nuotolinis valdymas). Kai gaminys prieinamas, matysite ekraną, panašų į nurodytą toliau.



Ijungus nuotolinį valdymą galite valdyti ir išjungti skalbimo mašiną bei stebėti jos būseną. Visas funkcijas, išskyrus apsaugą nuo vaikų, galima valdyti naudojantis programa. Ar nuotolinio valdymo funkcija yra įjungta, matysite pasižiūrėję į ant mygtuko esantį funkcijos indikatorius. Jei nuotolinis valdymas yra išjungtas, visos operacijos valdomos iš skalbimo mašinos, o programoje galite matyti tik būseną. Jei nuotolinio valdymo funkcija negali būti įjungta, paspaudę mygtuką išgirsite įspėjimą. Taip gali nutikti, jei gaminys įjungiamas arba nėra per „Bluetooth“ susietų gaminių. Pavyzdžiui, kai išjungti „Bluetooth“ nustatymai arba skalbimo mašinos durelės yra atidarytos. Bandant įjungti šią funkciją per skalbimo mašiną, ši funkcija bus tam tikrų atvejų išimtis, leidžianti valdyti jūsų skalbimo mašiną per „Bluetooth“.

#### **Tam tikrai atvejais, ši funkcija**

#### **išsijungia dėl saugumo priežasčių:**

- Kai sutrinka skalbimo mašinos maitinimas.
- Kai programos pasirinkimo rankenėlė pasukta pasirinkti kitą programą arba kai gaminys išjungtas.

### **5.21.4 Trikčių šalinimas**

Jei dėl valdymo ar ryšio užmezgimo iškyla problemų, vadovaukitės toliau pateiktais žingsniais. Atlikę veiksmą įvertinkite, ar problema tęsiasi, ar ne. Jei problema išlieka, atlikite toliau nurodytus veiksmus.

- Patikrinkite, ar išmanusis įrenginys prijungtas prie tinkamo namo tinklo.
- Iš naujo paleiskite programą.
- Išjunkite ir įjunkite „Bluetooth“ naudodami naudotojo valdymo skydelį.
- Jei atlikus minėtus veiksmus nepavyksta atkurti ryšio, pakartokite skalbimo mašinos nustatymų pirminį nustatymą.

Jei problema išlieka, pasitarkite su įgaliotuoju techninės priežiūros centru.

## **6 Techninė priežiūra ir valymas**

Reguliariai valant, pailgėja gaminio naudojimo laikas ir sumažėja trikdžių atvejų.

### **6.1 Skalbimo priemonių stalčiuko valymas**

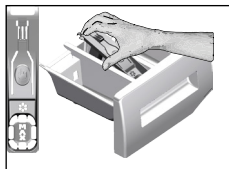

Reguliariai (kas 4–5 skalbimo ciklus) valykite skalbimo priemonės stalčiuką, kad jame nesikaupytų skalbimo priemonės likučiai.

- 1 Nuimkite sifoną pakeldami jį už galinės dalies, kaip parodyta paveikslėlyje. Atlikę toliau nurodytus valymo darbus, įtaisykite sifoną atgal į vietą ir paspauskite priekinę jo dalį žemyn, kad įsitikintumėte, jog fiksavimo auselės tinkamai įtaisytos.



#### **INFORMACIJA**

- Jeigu audinių minkštiklio skyriuje pradeda kauptis didesnis nei įprasta minkštiklio ir vandens mišinio kiekis, reikia išvalyti sifoną.

2. Išplaukite skalbimo priemonių stalčiuką ir sifoną kriauklėje dideliame drungno vandens kiekyje. Norėdami, kad nuosėdų nepatektų ant rankų, mūvėkite pirštines ir valykite tinkamu šepetėliu.
- 3 Išvalę vėl įdėkite stalčiuką ir patikrinkite, ar jis tinkamai užfiksuotas.

### **6.2 Durelių ir būgno valymas**

Jei gaminys turi būgno valymo programą, žr. „Gaminio valdymas – programos“.



Po kiekvieno skalbimo ir džiovinimo patikrinkite, ar būgne neliko pašalinių daiktų. Jeigu apačioje esančiame paveikslėlyje parodytos angos būtų užkimštos, atkimškite angas dantų krapštuku.



## INFORMACIJA

- Metaliniai daiktai subraižys būgną, dėl ko jis pradės rūdyti. Rūdžių dėmes nuo būgno nuvalykite nerūdijančiojo plieno valikliu. Nenaudokite plieno vatos arba vielinių šepetėlių.



## DĖMESIO!

- Niekada nenaudokite kempinių arba šveitimo medžiagų. Jos gali sugadinti plastmasinius, chromuotus ir dažytus paviršius.

## 6.3 Korpuso ir valdymo skydelio valymas

Valykite mašinos korpusą muiluotu vandeniu arba neesdinančia, švelnia geline valymo priemone ir nušluostykite minkšta šluoste. Valdymo skydelį valykite tik minkšta, drėgna šluoste.

## 6.4 Vandens įleidimo filtrų valymas

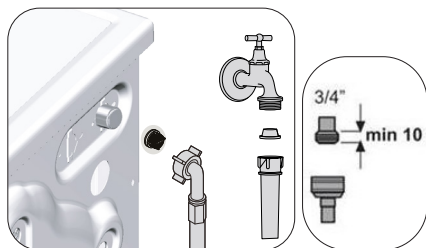

Kiekviename mašinos užpakalinėje dalyje esančio vandens įleidimo sklendės gale bei kiekviename vandens įleidimo žarnos gale, prijungimo prie čiaupo vietoje, yra po filtrą. Šie filtrai neleidžia į mašiną patekti vandenyje esantiems svetimkūniams ir purvui. Filtrams užsiteršus, juos reikėtų išvalyti.

1. Užsukite čiaupus.
2. Ištraukite kaiščius iš vandens įleidimo žarnų, kad pasiektumėte vandens įleidimo vožtuvuose esančius filtrus. Nuvalykite juos tinkamu šepetėliu. Jeigu filtrai pernelyg purvini, išimkite juos, naudodami reples, ir išvalykite toliau nurodytu būdu.

3. Ištraukite filtrus su tarpikliais iš tiesiųjų vandens įleidimo žarnų dalių ir kruopščiai juos nuplaukite tekančiu vandeniu.
4. Atsargiai atgal įkiškite tarpiklius ir filtrus į vietas ir ranka užveržkite žarnos veržles.

## 6.5 Likusio vandens išleidimas ir siurblio filtro valymas

Išleidžiant skalbimo vandenį, šioje mašinoje įrengta filtrų sistema neleidžia į jos sraigta patekti kietiems daiktams, pavyzdžiui, sagoms, monetoms ir audinių pluoštams. Todėl vanduo išleidžiamas sklandžiai ir pailgėja siurblio naudojimo laikas. Jeigu iš mašinos neišleidžiamas vanduo, gali būti užsikisęs siurblio filtras. Filtrą privaloma išvalyti kiekvieną kartą, kai tik jis užsikemša, arba kas 3 mėnesius. Norint išvalyti siurblio filtrą, pirma reikia išleisti vandenį. Be to, prieš gabenant mašiną (pvz., persikraustant į kitą namą) ir esant šaltam orui, vandenį reikia visiškai išleisti.



## DĖMESIO!

- Siurblio filtre likę pašaliniai daiktai gali sugadinti mašiną arba kelti triukšmą.
- Jeigu gaminio nenaudosite, užsukite vandens čiaupą, atjunkite įvado žarną ir išleiskite vandenį iš mašinos, kad jis neužšaltų.
- Po kiekvieno naudojimo užsukite vandens čiaupą, prie kurio prijungta vandens tiekimo žarna.

1. Jei norite išvalyti nešvarų filtrą ir išleisti vandenį, atjunkite mašiną nuo maitinimo lizdo.



## DĖMESIO!

- Mašinoje vandens temperatūra gali pakilti iki 90 °C. Filtrą privaloma valyti tada, kai vanduo mašinoje atvėsta, kad neapsidėgintumėte.

2. Atidarykite filtro dangtelį. Paspauskite ant filtro galvutės esančią ąselę rodyklės kryptimi ir ištraukite jos dalį.

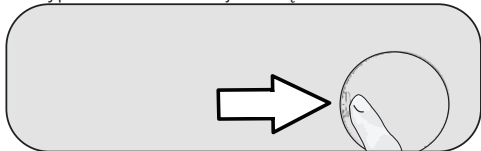

3. Jei norite išleisti iš mašinos vandenį.

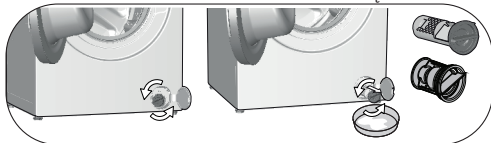

- Padėkite didelį indą priešais filtrą, kad jį subėgtų iš filtro ištekėjęs vanduo.
- Sukite siurblio filtrą (prieš laikrodžio rodyklę), kol pradės tekėti vanduo. Nukreipkite vandens srovę į indą, kurį buvote padėjęs priešais filtrą. Šalia visuomet turėkite šluostę, kad galėtumėte sugerti ja išsiliejusį vandenį.
- Išleidę iš mašinos visą vandenį, sukdami visiškai ištraukite filtrą.
- Išvalykite filtro viduje esančias nuosėdas ir, jeigu yra, audinių pluoštus siurblio sraigto vietoje.
- Įsukite filtrą.
- Uždarykite filtro dangtelį.

## 7 Trikčių šalinimas

### Uždarius dureles nepaleidžiamos programos.

- Nepaspaudėte paleidimo / pristabdymo / atšaukimo mygtuko.>>> \*Paspauskite paleidimo / pristabdymo / atšaukimo mygtuką.
- Jei apkrova yra per didelė, gali būti sunku uždaryti pakrovimo dureles.>>> \*Įdėkite mažiau skalbinių ir įsitikinkite, kad pakrovimo durelės tinkamai užsidaro.

### Programos negalima paleisti arba pasirinkti.

- Iškilus tiekimo problemai (pavyzdžiui, tinklo įtampa, vandens slėgis ir pan.), mašina gali būti persijungusi į saugaus režimą.>>> Norėdami atšaukti programą, pasukite programų pasirinkimo rankenėlę, kad pasirinktumėte kitą programą. Ankstesnė programa bus atšaukta (žr. „Programos atšaukimas“).

### Mašinos viduje yra vandens.

- Gaminyje gali likti tiek vandens dėl kokybės kontrolės procesų, atliktų gamybos metu.>>> Tai nėra gedimas; vanduo mašinai nekenkia.

### Iš po mašinos teka vanduo.

- Galėjo kilti problemų dėl žarnų arba siurblio filtro.>>> Įsitikinkite, kad tinkamai įstatytos tiekiamo vandens žarnų tarpinės. Tinkamai priveržkite žarną prie čiaupo.
- Netinkamai uždarytas siurblio filtras.>>> Įsitikinkite, kad tinkamai uždarytas siurblio filtras.

### Iš mašinos neišleidžiamas vanduo.

- Čiaupas gali būti užsuktas.>>> Atsukite čiaupą.
- Vandens tiekimo žarna gali būti sulenkta.>>> Ištiesinkite žarną.
- Užsikimšo vandens įleidimo filtras.>>> Išvalykite filtrą.
- Pakrovimo durelės gali būti neuždarytos.>>> Uždarykite pakrovimo dureles.

### Iš mašinos neišleidžiamas vanduo.

- Užsikimšusi arba perlenkta vandens išleidimo žarna.>>> Išvalykite arba ištiesinkite žarną.
- Galėjo užsikimšti siurblio filtras.>>> Išvalykite siurblio filtrą.

### Mašina vibruoja arba kelia triukšmą.

- Mašina netvirtai stovi ant grindų.>>> Pareguliuokite kojeles, kad mašina stovėtų lygiai.
- Į siurblio filtrą gali būti pakliuvęs kietas daiktas.>>> Išvalykite siurblio filtrą.
- Gali būti neišsukti gabenimui skirti saugos varžtai.>>> Išsukite gabenimui skirtus saugos varžtus.
- Mašinoje per mažai skalbinių.>>> Įdėkite į mašiną daugiau skalbinių.
- Mašinoje per daug skalbinių.>>> Sumažinkite skalbinių kiekį mašinoje arba išskirstykite skalbinius rankomis.
- Mašina liečia kietą paviršių.>>> Įsitikinkite, kad mašina neličia jokių pašalinių daiktų.

## Paleidus programą, mašina netrukus išsijungė.

- Mašina galėjo būti išjungta dėl per žemos įtampos. >>> Ji veiks toliau, kai įtampos lygis vėl taps normalus.

## Mašina tuoj pat išleidžia ką tik įleistą vandenį.

- Išleidimo žarna gali būti netinkamai aukštyje. >>> Prijunkite vandens išleidimo žarną kaip aprašyta naudotojo vadove.

## Skalbimo metu mašinoje nesimato vandens.

- Vandens lygis negali būti matomas ne mašinoje. Tai nėra gedimas.

## Pakrovimo durelių neina atidaryti.

- Dėl mašinoje esančio vandens lygio galėjo būti įjungtas durelių užraktas. >>> Išleiskite vandenį, paleisdami vandens išleidimo arba gręžimo programą.
- Mašina gali šildyti vandenį arba gali būti įjungtas gręžimas.>>> Palaukite, kol programa bus baigta.
- Pakrovimo durys gali būti užstrigusios dėl slėgio, kuris jas veikia. >>> Laikykite rankenėlę, stumkite ir traukite pakrovimo dureles, kad atlaisvintumėte nuo spaudimo ir atidarykite.
- Pakrovimo durelės neatsidarys, jei nėra galios. >>> Norėdami atidaryti pakrovimo dureles, atidarykite siurblio filtro dangtį ir nuleiskite žemyn avarinę rankeną, esančią minėto dangčio gale.angčio trauk. Žr. „Pakrovimo durelių užraktas“

## Plovimas trunka ilgiau nei nurodyta naudotojo vadove. (\*)

- Vandens slėgis gali būti mažas. >>> Kadangi vandens kiekis sumažėjo, mašina laukia, kol bus pakankamai vandens, kad būtų išvengta prastos skalbimo kokybės. Todėl skalbimo trukmė pailgėja.
- Įtampa gali būti maža. >>> Jei maitinimo įtampa yra maža, skalbimo laikas pratęsiamas, kad būtų išvengta prastos skalbimo kokybės.
- Per žemą įleidžiamo vandens temperatūrą. >>> Esant šaltajam sezonui, vandens pašildymo laikas pailgėja. Skalbimo trukmė taip pat gali pailgti, siekiant išvengti prasto skalbimo.
- Gali tekti padidinti skalavimo ciklų skaičių ir (arba) skalavimo vandens kiekį. >>> Jei reikia geresnio skalavimo efektyvumo, mašina padidina skalavimo vandens kiekį ir prireikus prideda kitą skalavimo ciklą.
- Pernelyg daug putų galėjo susidaryti dėl per daug skalbimo priemonių, ir galėjo būti įjungta automatinė putų sugėrimo sistema. >>> Naudokite rekomenduojamą ploviklio kiekį.

## Programos trukmė neskaičiuojama atbuline tvarka. (Modelluose su ekranu) (\*)

- Gaunant vandenį gali būti sustabdomas laikmatis. >>> Laikmatis nepradeda atgalinės laiko atskaitos, kol į mašiną nepripilamas tinkamas vandens kiekis. Kai paimto vandens kiekis sumažėja, mašina laukia, kol bus paimta pakankamai vandens, kad būtų išvengty prastų skalbimo rezultatų. Po to laikmatis vėl ims skaičiuoti laiką atgal.
- Laikmatis gali būti sustabdomas atliekant kaitinimą. >>> Laikmatis nepradeda atgalinės laiko atskaitos, kol į mašiną nepripilamas tinkamas vandens kiekis.
- Laikmatis gali būti sustabdomas atliekant gręžimą. >>> Dėl būgne netolygiai pasiskirsčiusių skalbinių gali būti įsijungusi automatinė nesubalansuotų skalbinių aptikimo sistema.

## Programos trukmė neskaičiuojama atbuline tvarka. (\*)

- Mašinoje skalbiniai gali būti pasiskirstę netolygiai. >>> Dėl būgne netolygiai pasiskirsčiusių skalbinių gali būti įsijungusi automatinė nesubalansuotų skalbinių aptikimo sistema.

## Mašina neatlikta gręžimo. (\*)

- Mašina skalbiniai gali būti pasiskirstę netolygiai. >>> Dėl būgne netolygiai pasiskirsčiusių skalbinių gali būti įsijungusi automatinė nesubalansuotų skalbinių aptikimo sistema.
- Mašina atlieka gręžimą tik visiškai išleidus iš jos vandenį. >>> Patikrinkite filtrą ir vandens išleidimo žarną.
- Pernelyg daug putų galėjo susidaryti dėl per daug skalbimo priemonių, ir galėjo būti įjungta automatinė putų sugėrimo sistema. >>> Naudokite rekomenduojamą ploviklio kiekį.

## Prasti skalbimo rezultatai. Drabužiai papilkėja. (\*\*)

- Ilgą laiką naudotas nepakankamas kiekis skalbimo priemonės. >>> Naudokite rekomenduojamą skalbimo priemonės kiekį, pagal vandens kietumo lygį ir skalbinių kiekį.
- Ilgą laiką buvo skalbiama žemoje temperatūroje. >>> Pasirinkite skalbiniams tinkamą vandens temperatūrą.
- Kietas vanduo ir nepakankamas skalbiklio kiekis. >>> Kietas vanduo kartu su nepakankamu skalbiklio kiekiu ilgainiui gali nulemti purvo kaupimąsi ir skalbinių papilkėjimą. Tokį papilkėjimą labai sunku pašalinti. Naudokite rekomenduojamą skalbimo priemonės kiekį pagal vandens kietumą ir skalbinių tipą.
- Naudotas per didelis kiekis skalbimo priemonės. >>> Naudokite rekomenduojamą skalbimo priemonės kiekį, pagal vandens kietumo lygį ir skalbinių kiekį.

## Prasti skalbimo rezultatai. Neišsiplovė dėmės arba skalbiniai nėra balti. (\*\*)

- Naudotas per mažas kiekis skalbimo priemonės. >>> Naudokite rekomenduojamą skalbimo priemonės kiekį, pagal skalbinių kiekį.
- Mašina galėjo būti perkrauta. >>> Neperkraukite mašinos. Į mašiną dėkite skalbinių kiekius, rekomenduojamus „Programos ir sunaudojimo lentelė“.
- Pasirinkta netinkama programa ir temperatūra. >>> Pasirinkite skalbiniams tinkamą programą ir vandens temperatūrą.
- Naudojama netinkama skalbimo priemonės rūšis. >>> Naudokite originalias skalbimo priemones, skirtas skalbimui mašinoje.
- Skalbimo priemonė supilta į netinkamą skyrelį. >>> Supilkite skalbimo priemonę į tinkamą skyrelį. Nemaišykite baliklio su skalbimo priemone.

## Prasti skalbimo rezultatai. Ant skalbinių atsirado riebalų dėmių. (\*\*)

- Būgnas galėjo būti reguliariai nevalomas. >>> Reguliariai valykite būgną. Norėdami tai padaryti, žr. 6.2.

## Prasti skalbimo rezultatai. Drabužiai skleidžia nemalonų kvapą. (\*\*)

- Skalbimas žemoje temperatūroje ir (arba) naudojant trumpas programas ilgą laiką sukelia kvapo ir bakterijų atsiradimą būgne. >>> Po kiekvieno skalbimo ciklo palikite skalbimo priemonės stalčių ir pakrovimo dureles atsidarytus. Tokiu būdu mašinos viduje nesusidarys bakterijoms daugintis palanki drėgna aplinka.

## Išbluko drabužių spalva. (\*\*)

- Mašina galėjo būti perkrauta. >>> Neperkraukite mašinos.
- Naudojama drėgna skalbimo priemonė. >>> Skalbimo miltelius laikykite uždaroje pakuotėse sausoje, vėsioje vietoje.
- Galėjo būti pasirinkta per aukšta temperatūra. >>> Pasirinkite skalbiniams tinkamą programą ir temperatūrą, pagal skalbinių rūšį ir jų nešvarumo laipsnį.

## Prastas skalavimo rezultatas

- Gali būti netinkamas naudojamos skalbimo priemonės kiekis, rūšis arba jos saugojimo sąlygos. >>> Naudokite skalbimo mašinai ir skalbiniams tinkamą skalbimo priemonę. Laikykite skalbimo priemonės talpą uždarytą ir sausoje bei vėsioje aplinkoje.
- Gali būti, kad ploviklis buvo įdėtas į netinkamą skyrių. >>> Jei į nuskalbimo skyrių įpilate skalbiklio, net jei nepasirinkote nuskalbimo programos, mašina gali paimti šį skalbiklį skalavimo ar minkštiklio etapo metu. Pilkite skalbimo priemonę į tinkamą skyrių.
- Siurblio filtras gali būti užsikimšęs. >>> Patikrinkite filtrą.
- Vandens išleidimo žarna gali būti sulenкта. >>> Patikrinkite vandens išleidimo žarną.

## Po skalbimo skalbiniai tapo kieti. (\*\*)

- Gali būti naudojamas per mažas skalbimo priemonės kiekis. >>> Naudojant nepakankamą skalbimo priemonės kiekį esant kietam vandeniui, skalbiniai laikui bėgant gali sustandėti. Naudokite tinkamą skalbimo priemonės kiekį pagal vandens kietumą.
- Gali būti, kad ploviklis buvo įdėtas į netinkamą skyrių. >>> Jei į nuskalbimo skyrių įpilate skalbiklio, net jei nepasirinkote nuskalbimo programos, mašina gali paimti šį skalbiklį skalavimo ar minkštiklio etapo metu. Įpilkite skalbimo priemonės į tinkamą skyrių.
- Skalbimo priemonė sumaišyta su minkštikliu. >>> Nemaiškykite audinių minkštiklio su skalbimo priemone. Išplaukite ir išvalykite stalčių karštu vandeniu.

## Skalbiniai nekvepia kaip minkštiklis. (\*\*)

- Gali būti, kad ploviklis buvo įdėtas į netinkamą skyrių. >>> Jei į nuskalbimo skyrių įpilate skalbiklio, net jei nepasirinkote nuskalbimo programos, mašina gali paimti šį skalbiklį skalavimo ar minkštiklio etapo metu. Išplaukite ir išvalykite stalčių karštu vandeniu. Įpilkite skalbimo priemonės į tinkamą skyrių.
- Skalbimo priemonė sumaišyta su minkštikliu. >>> Nemaiškykite audinių minkštiklio su skalbimo priemone. Išplaukite ir išvalykite stalčių karštu vandeniu.

## Skalbimo priemonės stalčiuje yra skalbimo priemonės likučiai. (\*\*)

- Skalbimo priemonė galėjo būti įpilta į šlapią stalčių. >>> Prieš naudodami skalbimo priemonę, išsausinkite skalbimo priemonės stalčių.
- Skalbimo priemonė galėjo sudrėkti. >>> Skalbimo miltelius laikykite uždaroje pakuotėse sausoje, vėsioje vietoje.
- Per žemas vandens slėgis. >>> Patikrinkite vandens slėgį.
- Skalbimo priemonė pagrindinio skalbimo skyriuje sudrėko, kol į mašiną buvo įleidžiamas pirminio skalbimo vanduo. Gali būti užsikimšusios skalbimo priemonių skyrelio angos. >>> Patikrinkite angas ir išvalykite jas, jei jos užsikimšę.
- Netinkamai veikia skalbimo priemonių stalčiuuko sklendės. >>> Kreipkitės į įgaliotąjį techninį priežiūros specialistą.
- Skalbimo priemonė sumaišyta su minkštikliu. >>> Nemaiškykite audinių minkštiklio su skalbimo priemone. Išplaukite ir išvalykite stalčių karštu vandeniu.

## Ant skalbinių lieka skalbimo priemonės dėmių.

- Mašina galėjo būti perkrauta. >>> Neperkraukite mašinos.
- Pasirinkta netinkama programa ir temperatūra. >>> Pasirinkite skalbiniams tinkamą programą ir vandens temperatūrą.
- Naudojama netinkama skalbimo priemonė. >>> Pasirinkite skalbiniams tinkamą skalbimo priemonę.

## Mašinoje susidaro per daug putų. (\*\*)

- Galėjo būti naudota skalbimo mašinos naudoti netinkama skalbimo priemonė. >>> Naudokite skalbimo priemones, skirtas skalbimui mašinoje.
- Galėjo būti naudotas per didelis kiekis skalbimo priemonės. >>> Naudokite pakankamą skalbimo priemonės kiekį.
- Skalbimo priemonė gali būti laikomas netinkamomis sąlygomis. >>> Laikykite ploviklį uždaroje ir sausoje vietoje. Nelaiikykite per šiltose vietose.
- Tinklinis skalbinys, pvz., tiulis, dėl savo tekstūros gali sukelti pernelyg didelį putojimą. >>> Šiems audinių tipams naudokite mažiau skalbiklio.
- Skalbimo priemonė supilta į netinkamą skyrelį. >>> Supilkite skalbimo priemonę į tinkamą skyrelį.
- Per anksti panaudojamas audinių minkštiklis. >>> Galbūt netinkamai veikia skalbimo priemonių stalčiaus sklendės. Iškvieskite įgaliotojo techninio aptarnavimo centro atstovą.



### Putos veržiasi iš skalbimo priemonės stalčiaus.

- Gali būti naudojamas per didelis skalbimo priemonės kiekis. >>>>Sumaišykite 1 valgomąjį šaukštą minkštiklio ir ½ l vandens bei įpilkite į pagrindinį skalbimo priemonės stalčiaus plovimo skyrių.
- Įpilkite į skalbyklę skalbimo mišinį, atsižvelgdami į tinkamas programas ir maks. skalbinį kiekį, nurodytą „Programų ir sąnaudų lentelėje“. Jei naudojate papildomų cheminių medžiagų (dėmių valiklį, baliklį ir t. t.), įpilkite mažiau skalbimo priemonės.

### Programos pabaigoje skalbiniai yra drėgni. (\*)

- Pernelyg daug putų galėjo susidaryti dėl per daug skalbimo priemonių, ir galėjo būti įjungta automatinė putų sugėrimo sistema. >>> Naudokite rekomenduojamą ploviklio kiekį.

### Džiovinama per ilgai.

- Mašina galėjo būti perkrauta. >>> Neperkraukite mašinos.
- Grežimas skalbiniais gali būti nepakankamas. >>> Skalbyklės-džiovyklės skalbimo žingsnyje pasirinkite didesnį grežimo greitį.
- Čiaupas gali būti užsuktas. >>> Atsukite čiaupą.

### Po džiovinimo skalbiniai yra šlapi.

- Pasirinkta programa gali netikti skalbinių tipui. >>>Patikrinkite drabužių priežiūros etiketes ir atitinkamai pasirinkite programą arba papildomai pasirinkite nustatyto laiko programas.
- Mašina galėjo būti perkrauta. >>> Neperkraukite mašinos.
- Grežimas skalbiniais gali būti nepakankamas. >>> Skalbyklės-džiovyklės skalbimo žingsnyje pasirinkite didesnį grežimo greitį.

### Mašina arba programa nepaleidžiama.

- Maitinimo laidas gali būti atjungtas. >>> Įsitinkinkite, ar maitinimo laidas yra prijungtas.
- Programa gali būti nenustatyta arba mygtukas „Start“ (Paleisti) / „Pause“ (Pristabdyti) / „Cancel“ (Atšaukti) gali būti nespaustas. >>> Įsitinkinkite, kad programa yra nustatyta ir mašina nėra nustatyta budėjimo režimu.
- Apsauga nuo vaikų gali būti įjungta. >>> Išjunkite apsaugą nuo vaikų.

### Skalbiniai susitraukia, išblunka, patamsėja arba yra sugadinami.

- Pasirinkta programa gali netikti skalbinių tipui. >>>Patikrinkite drabužių priežiūros etiketes ir atitinkamai pasirinkite programą arba papildomai pasirinkite nustatyto laiko programas. Negalima džiovinoti skalbinių, kurie netinka džiovinoti.

### Mašina nedžiovinama.

- Skalbiniai gali būti neišdžiovinami arba džiovinimo funkcija gali būti neįjungiama. >>> Patikrinkite, ar nustatėte, kad po pasirinktos skalbimo programos įsijungtų džiovinimo funkcija.

### Pakrovimo durelių neina atidaryti.

- Mašinos durys gali neatsidaryti dėl saugumo prižasčių. >>>Jei po džiovinimo etapo ekrane rodomas durų užraktas, mašina laiko duris užrakintas saugumo sumetimais, kol ji atvės.
- Pakrovimo durelės neatsidarys, jei nėra galios. >>> Norėdami atidaryti pakrovimo dureles, atidarykite siurblio filtro dangtį ir nuleiskite žemyn avarinę rankeną, esančią minėto dangčio gale. Žr. „Pakrovimo durelių užraktas“

(\*) Skalbiniai mašinoje negręžiami tol, kol jie nėra tolygiai paskirstyti būgne, nes mašina gali sugesti arba apgadinti aplink ją esančius daiktus. Pataisykite skalbinius ir dar kartą įjunkite grežimą.  
(\*\*) Būgnas galėjo būti reguliariai nevalomas.  
>>> Reguliariai valykite būgną. Žr. 6.2



#### ATSARGIAI!

- Jeigu negalite pašalinti problemos, nors ir vadovaujėtės šiame skyriuje pateiktais nurodymais, kreipkitės į pardavėją arba įgaliojoto techninio aptarnavimo centro atstovą. Niekada sugedusio gaminio netaisykite patys.



#### ĮSPĖJIMAS!!

- Atitinkamą trikčių šalinimo informaciją žr. „HomeWhiz“ skyriuje.





