

# beko

## Džiovintuvo

### Naudotojo instrukcija



DIH7452TA



LT

2960313536\_LT/070922.0853



PĀRSTRĀDĀTS UN  
PĀRSTRĀDĀJAMS PĀPIRS

## Visų pirma perskaitykite šį naudotojo vadovą!

Gerb. kliente, dėkojame, kad pasirinkote „Beko“ produktą. Tikime, kad jūsų produktas buvo pagamintas aukštos kokybės ir su technologijomis, kurios užtikrins geriausius rezultatus. Rekomenduojame atidžiai perskaityti šį vadovą ir kitus susijusius dokumentus prieš naudodamiesi produktu ir išsaugoti ateičiai. Jei perduodate produktą kam nors kitam, taip pat perduokite ir šį vadovą. Atkreipkite dėmesį į visas detales ir įspėjimus, pateiktus šiame naudotojo vadove, ir laikykitės čia pateiktų instrukcijų. Naudokite šį naudotojo vadovą modeliui, nurodytam ant viršelio.

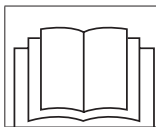

- Perskaitykite instrukciją.

## Simbolių paaiškinimas

Šiame naudotojo vadove naudojami šie simboliai:



### PAVOJINGA !

- Įspėjimas dėl elektros smūgio.



### PAVOJINGA !

- Įspėjimas dėl gaisro pavojaus.



### ĮSPĖJIMAS !

- Įspėjimai apie pavojingas situacijas, kuriose gali kilti pavojus gyvybei ir turtui.



### ĮSPĖJIMAS !

- Įspėjimas dėl karštų paviršių.



### ĮSPĖJIMAS !

- Būdinėjums! Aplaucėšanās draudi.



### PASTABA !

- Svarbi informacija arba naudingi patarimai apie naudojimą.



Prietaiso pakuotės yra pagamintos iš perdirbamų medžiagų pagal mūsų nacionalinius aplinkosaugos reikalavimus.

Neišmeskite pakuočių kartu su buitinėmis ar kitomis atliekomis, atiduokite jas į specialaus surinkimo taškus, skirtus tokiems atliekomis.



# 1 Svarīgas instrukcijas par drošību un vidi



## PIEZĪME

- Šajā sadaļā sniegti drošības norādījumi, kas palīdzēs novērst miesas un mantas bojājumus. Šo norādījumu neievērošana pārtrauks garantijas spēkā esamību.

## 1.1. Vispārējā drošība



### UZMANĪBU!

Šo ierīci var izmantot bērni, kas vecāki par 8 gadiem, un cilvēki ar fiziskiem, kustību vai garīgiem traucējumiem vai pieredzes un zināšanu trūkumu, ja viņi tiek uzraudzīti vai arī viņi ir apmācīti izmantot ierīci drošā veidā un apzinās iespējamus riskus. Bērni nedrīkst spēlēties ar ierīci. Bērni nedrīkst veikt tās tīrīšanu un uzturēšanu bez uzraudzības. Bērni, kas jaunāki par 3 gadiem, nedrīkst atrasties ierīces tuvumā, ja vien netiek nepārtraukti uzmanīti.

- Regulējamās kājiņas nedrīkst noņemt. Spraugu starp veļas žāvētāju un grīdu nedrīkst samazināt ar tādiem materiāliem kā paklāju, koku un lenti. Tas var radīt problēmas veļas žāvētājam.



### UZMANĪBU!

Uzstādīšanu un remontu drīkst veikt tikai Apstiprināts Servisa Centrs. Ražotājs nav atbildīgs par bojājumiem, kas radušies nepilnvarotu personu veiktu darbu rezultātā.

- Nemazgājiet veļas žāvētāju, apsmidzinot vai aplejot to ar ūdeni! Pastāv strāvas trieciena risks!

### Iekārtām ar tvaika funkciju:



### UZMANĪBU!

- Tvaika programmās izmantojiet tikai destilētu ūdeni vai mašīnas ūdens tvertnē kondensētu ūdeni. Neizmantojiet ūdensvada ūdeni vai piedevas. Ja tiek izmantots ūdens tvertnē kondensētais ūdens, tas ir jāfiltrē un jāattīra no šķiedrām.
- Neatveriet durvis, kad darbojas tvaika programmas. Var izplūst karstais ūdens.
- Pirms veļas ievietošanas, palaižot tvaika programmu, tai jābūt attīrītai no traipiem.
- Tvaika programma (smakas novēršanas funkcija) paredzēta tikai tādai veļai, kas nav netīra vai kurai nav traipu, bet kurai ir radusies nepatīkama smaka.
- Neizmantojiet ķīmiskās tīrīšanas līdzekļus vai kādus citus papildus tīrīšanas līdzekļus tvaika programmā vai jebkurā citā programmā.

## 1.1.1 Elektriskās drošības



### BRIESMAS!

- Veidojot elektrosavienojumu uzstādīšanas laikā, jāievēro elektrodrošības norādījumi.
- Pieslēdziet veļas žāvētāju iezemētai kontaktligzdai, izmantojot tādu drošinātāju, kāds norādīts modeļa marķējumā. Iezemējumu drīkst veikt tikai kvalificēts elektriķis. Mūsu uzņēmums nav atbildīgs par bojājumiem, kas radušies, izmantojot veļas žāvētāju, bez iezemējuma saskaņā ar vietējām prasībām.
- Spriegums un atļautā drošinātāja aizsardzība ir norādīta uz modeļa marķējuma plāksnes.
- Spriegumam, kas norādīts modeļa marķējumā, jāatbilst jūsu elektrotīkla spriegumam.
- Atvienojiet veļas žāvētāju no elektropadeves, ja to neizmantojat.
- Atvienojiet veļas žāvētāju no elektropadeves uzstādīšanas apkopes, tīrīšanas un remonta laikā.
- Neaiztieciet kontaktdakšu ar slapjām rokām! Nekad neatvienojiet ierīci no sienas kontaktligzdas, raujot aiz vada, vienmēr satveriet aiz kontaktdakšas.



### UZMANĪBU!

- Ierīci nedrīkst darbināt, izmantojot ārēju vadības ierīci, piemēram, taimerī, vai pievienot elektriskajai ķēdei, ko parasti ieslēdz un izslēdz, izmantojot palīgierīci.



### BRIESMAS!

- Neizmantojiet pagarinātājus, vairāklīgzdu kontaktligzdas un adapterus, lai pieslēgtu veļas žāvētāju elektropadevei, lai mazinātu aizdegšanās un strāvas trieciena risku.
- Barošanas vada kontaktdakšai jābūt viegli sasniedzamai pēc uzstādīšanas.
- Bojāts barošanas vads jānomaina, informējot par to apstiprinātu servisa centru.
- Ja veļas žāvētājs ir bojāts, to nedrīkst izmantot, ja vien to nesalabo apstiprināts servisa centra pārstāvis! Pastāv strāvas trieciena risks!

## 1.1.2 Produkta drošības



### BRIESMAS!

- Drēbes žāvētājā var pārkarst, ja atceļat programmu vai ja veļas žāvētāja darbības laikā rodas strāvas padeves pārtraukums, šī siltuma koncentrācija var izraisīt pašai aizdegšanos un aizdegšanos, tāpēc vienmēr aktivizējiet ventilācijas programmu, lai atdzesētu vai ātri izņemiet visu veļu no žāvētāja, lai to pakārtu un izkliedētu siltumu.
- Lūdzu, ņemiet vērā tehnisko specifikāciju tabulu 7.1.8. lappusē, lai uzzinātu maksimālo sauso svaru.
- Attiecībā uz iebūvētajām lietojumprogrammām, lūdzu, skatiet 24. lappusi.



### UZMANĪBU!

- Pārlicinieties, ka žāvētāja gaisa ieplūde ir atvērta, un tā labi ventilējas.
- Ierīce satur R290 dzesējošo vielu.
- R290 ir videi draudzīga, bet viegli uzliesmojoša dzesējošā viela.
- Neturiet ierīci karstuma avotu tuvumā, kas var radīt ierīces aizdegšanos.



### BRIESMAS!

#### Lietas, kas jāņem vērā, attiecībā uz aizdegšanās risku:

Tālāk uzskaitītās drēbes nedrīkst žāvēt veļas žāvētājā aizdegšanās riska dēļ.

- Nemazgātas drēbes
- Drēbes, kas piesūkušās ar eļļu, acetonu, alkoholu, degvielu, petroleju, traipu likvidēšanas līdzekļiem, terpentīnu, parafīnu, parafīna šķīdinātājiem, benzīnu, vasku vai vaska šķīdinātājiem, jāmazgā karstā ūdenī ar lielu mazgāšanas līdzekļa koncentrāciju pirms žāvēšanas žāvētājā.

Tādēļ apģērbi ar iepriekšminētajiem traipiem kārtīgi jāizmazgā; lai to izdarītu, izmantojiet piemērotu mazgāšanas līdzekli un mazgājiet augstā temperatūrā.

#### Tālāk uzskaitītās drēbes un lietas nedrīkst žāvēt veļas žāvētājā aizdegšanās riska dēļ:

- Apģērbi un spilveni, kas pildīti ar gumijas putām (lateksa putām), dušas cepures, ūdensizturīgi audumi, materiāli ar gumijas pārklājumu un gumijas putu paliktņi.

Apģērbi, kas tīrīti ar rūpniecības ķīmikālijām.

Tādas lietas kā šķiltavas, sērkokčiņi, monētas, metāla daļas, adatas u.c. var sabojāt tilpni vai izraisīt ierīces darbības problēmas. Tādēļ pārbaudiet visu apģērbu, ko ieviejojat veļas žāvētājā.



### UZMANĪBU!

Nekad neizslēdziet veļas žāvētāju pirms programmas beigām. Ja jums tas jādara, ātri izņemiet visu veļu un izklājiet to, lai izkliedētu karstumu.



### BRIESMAS!

- Apģērbs, kas nav ticis kārtīgi izmazgāts, var uzliesmot, un tas var notikt pat pēc žāvēšanas beigām.
- Jums jānodrošina atbilstoša ventilācija, lai novērstu gāzes, kas izdalās no citām ierīcēm, tostarp atklātas liesmas veidošanos telpā, aizdegšanās riska ierīces aizmugurē dēļ.



## UZMANĪBU!

- Apakšveļu, kas satur metāla daļas, nedrīkst žāvēt veļas žāvētājā. Veļas žāvētājs var sabojāties, ja metāla daļas atdalās žāvēšanas laikā.



## PIEZĪME

- Izmantojiet mīkstinātājus un līdzīgus produktus saskaņā ar to ražotāja norādījumiem.

Vienmēr iztīriet pūku filtru pirms vai pēc katras žāvēšanas reizes. Nekad neizmantojiet veļas žāvētāju bez pūku filtra.



## UZMANĪBU!

- Nekad nemēģiniet pats labot veļas žāvētāju. Neveiciet nekādas labošanas vai nomaiņas darbus ierīcei pat tad, ja jūs zināt, kā to darīt, ja vien tas nav skaidri atļauts lietošanas vai apkopes instrukcijā. Pretējā gadījumā jūs apdraudēsiet savu un citu drošību.
- Vietā, kur uzstādāt veļas žāvētāju, nedrīkst būt slidošas vai veramas durvis, kas varētu nobloķēt veļas žāvētāja durvis.
- Uzstādiet veļas žāvētāju atbilstošā vietā. (vannas istabā, slēgtā balkonā, garāžā u.c.)
- Pārliedcinieties, ka mājdzīvnieki neieklūst veļas žāvētājā. Pirms lietošanas pārbaudiet veļas žāvētāja iekšpusi.
- Neatbalstieties pret veļas žāvētāja durvīm, kad tās ir atvērtas, jo tās var nokrist.
- Ap veļas žāvētāja tilpni nedrīkst uzkrāties pūkas.
- Veļas žāvētāju nedrīkst lietot, ja tīrīšanai ir izmantotas rūpnieciskās ķīmikālijas.
- Auduma mīkstinātāji vai līdzīgi produkti jāizmanto, kā norādīts veļas mīkstinātāja instrukcijās.
- Izplūdes gaisu nedrīkst izvadīt dūmvadā, kas tiek izmantots dūmu izvadīšanai no ierīcēm, kurās tiek izmantota gāze vai cita degviela.

### 1.2 Uzstādīšana uz veļas mašīnas

- Jāizmanto nostiprinoša konstrukcija starp abām ierīcēm, uzstādot veļas žāvētāju virs veļas mašīnas. Nostiprinošā konstrukcija jāuzstāda apstiprinātam servisa centra pārstāvim.

- Kopējais veļas mašīnas un veļas žāvētāja svars (pilnībā pielādētu), novietojot vienu virs otra, ir apmēram 180 kilogrami. Novietojiet ierīces uz stingras virsmas ar pietiekošu slodzes izturību!



**UZMANĪBU!**

- Veļas mašīnu nedrīkst novietot uz veļas žāvētāja. Pievērsiet uzmanību iepriekšminētajiem bīdītajiem, uzstādot savu veļas mašīnu.

Veļas mašīnas un veļas žāvētāja uzstādīšanas tabula				
Žāvētāja dziļums	Veļas mašīnas dziļums			
	62 cm	60 cm	54 cm	50 cm
54 cm	Var uzstādīt		Nevar uzstādīt	
60 cm	Var uzstādīt	Nevar uzstādīt		

### 1.3 Paredzētā izmantošana

- Veļas žāvētājs ir paredzēts izmantošanai mājssaimniecībā. Tas nav piemērots komerciālai izmantošanai, un to nedrīkst izmantot tam neparedzētā veidā.
- Izmantojiet veļas žāvētāju tikai atļautu apģērbu žāvēšanai.
- Ražotājs neuzņemas atbildību, ja ierīce tiek nepareizi izmantota vai transportēta.
- Veļas žāvētāja kalpošanas laiks ir 10 gadi. Šajā laikā būs pieejamas oriģinālās rezerves daļas atbilstoši veļas žāvētāja darbībai.

### 1.4 Bērnu drošība

- Iepakojšanas materiāli ir bīstami bērniem. Glabājiet iepakojšanas materiālus bērniem nepieejamā vietā
- Elektriskie izstrādājumi ir bīstami bērniem. Nelaidiet bērnus ierīces tuvumā tās darbības laikā. Neļaujiet bērniem aiztikt veļas žāvētāju. Izmantojiet nobloķēšanu bērnu aizsardzības nolūkā, lai nepieļautu veļas žāvētāja aiztīkšanu.



## PIEZĪME

Nobloķēšana bērnu aizsardzības nolūkā atrodas vadības panelī.  
(Skatīt nobloķēšanu bērnu aizsardzības nolūkā)

- Turiet veļas žāvētāja durvis aizvērtas pat tad, kad veļas žāvētājs netiek izmantots.

### 1.5 Atbilst Elektrisko un elektronisko iekārtu atkritumu regulai



Šis produkts nesatur bīstamos un aizliegtos materiālus, kas norādīti Turcijas Republikas Vides un urbanizācijas ministrijas publicētajos noteikumos par elektrisko un

elektronisko iekārtu atkritumu kontroli. Atbilst EEIA noteikumiem. Šī izstrādājuma izgatavošanā izmantoti otrreizēji pārstrādājami un atkārtoti izmantojami augstas kvalitātes materiāli un detaļas. Tāpēc dzīves cikla beigās neizmetiet šo produktu kopā ar citiem sadzīves atkritumiem. Nododiet to elektriskā un elektroniskā aprīkojuma pārstrādes savākšanas punktā. Par šiem savākšanas punktiem varat uzzināt vietējās administrācijas birojā. Jūs varat palīdzēt aizsargāt vidi un dabas resursus, piegādājot izlietotos produktus pārstrādei.



## BRIESMAS!

- R290 ir viegli uzliesmojoša dzesējoša viela. Tādēļ nodrošiniet, ka sistēma un caurules netiek bojātas lietošanas un apiešanās laikā.
- Neturiet ierīci karstuma avotu tuvumā, kas var radīt ierīces aizdegšanos bojājumu gadījumā.
- Neatbrīvojieties no ierīces, to aizdedzinot.

### 1.6 Informācija par iepakojumu

Ierīces iepakojums ir izgatavots no pārstrādājamiem materiāliem saskaņā ar Nacionālajiem Vides noteikumiem. Neizmetiet izlietoto iepakojumu kopā ar sadzīves atkritumiem vai citiem atkritumiem, nododiet to vietējās varas iestādes norādītajās iepakojuma savākšanas vietās.

## 1.7 Informācija par iepakojumu

Ierīces iepakojuma materiāli ir ražoti no pārstrādājama materiāla saskaņā ar valsts vides likumiem. Neatbrīvojieties no iepakojuma materiāliem, izmetot tos kopā ar mājsaimniecības vai cita veida atkritumiem. Nododiet tos vietējos iepakojuma materiālu savākšanas punktos.

## 1.8. Tehniskie parametri

LT

Aukštis (reguliojamas)	84,6 cm / 86,3 cm / 88,3 cm*
Plotis	59,7 cm
Gylis	50,8 cm
Talpa (maks.)	7 kg**
Neto svoris (± %10)	40 kg
Iztampa	Žr. kategorijos plokštelę***
Nominalios galios sąnaudos	
Modelio kodas	

\* Min. augstums Visas kājas ir aizvērtas. Vidējs augstums: augstums ar regulējamām kājām ir atvērts 15 mm un tiek izmantota vidēja izmēra palīgkāja (i)

Maks. augstums: augstuma 3 regulējamās kājas ir atvērtas maksimāli un garajam izmēram izmanto papildu kāju (i) \*\*Sausas veļas svars pirms mazgāšanas.

\*\*\* Datu uzlīme atrodas aiz iekraušanas durvīm.



### PIEZĪME

- Veļas žāvētāja tehniskās specifikācijas ir pakļautas izmaiņām bez iepriekšēja brīdinājuma ierīces kvalitātes uzlabošanas nolūka.
- Skaitļi instrukcijās ir shematiski un var precīzi neatbilst konkrētajai ierīcei.
- Uz veļas žāvētāja vai lietošanas instrukcijās norādītās vērtības ir iegūtas laboratorijā saskaņā ar attiecīgajiem standartiem. Atkarībā no veļas žāvētāja darbības un apkārtējās vides apstākļiem šīs vērtības var atšķirties.



## 2 Skalbinių džiovyklė

### 2.1 Apžvalga

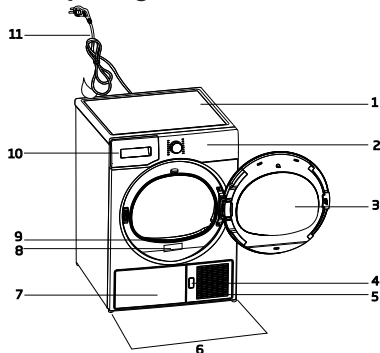

1. Viršutinis skydas
2. Valdymo skydelis
3. Durelės
4. Ištraukiamos plokštelės atidarymo mygtukas
5. Ventilacijos grotelės
6. Reguliuojamos kojelės
7. Modeliuose su bakeliu apačioje šis vandens bakelis yra apatinės dalies plokštėje
8. Gaminio techninių duomenų lentelė
9. Pūkų surinkimo filtras
10. Vandens bakelio stalčius (modeliuose su bakeliu viršuje)
11. Maitinimo kabelis

### 2.2 Ką rasite pakuotėje

	1. Vandens išleidimo žarna *		6. Ūdens įepildišanas konteineris*
	2. Filto stalčiaus atsarginė kempinė*		7. Tiras ūdens*
	3. Naudotojo vadovas		8. Smaržas kapsulu nodalijums*
	4. Džiovinimo krepšelis*		9. Šepetys*
	5. Džiovinimo krepšelio naudotojo vadovas*		10. Filto medžiaga*

\*Gali būti pateikiamas su jūsų mašina, priklausomai nuo modelio.

### 3 Uzstādīšana

Pirms sazināties ar tuvāko apstiprināto servisa centru veļas žāvētāja uzstādīšanas sakarā pārliecinieties, ka ir atbilstošs elektrības un ūdens novades pieslēgums saskaņā ar lietošanas instrukciju. Ja tie nav piemēroti, sazinieties ar kvalificētu elektriķi un meistaru, lai veiktu nepieciešamos pielāgojumus.



#### PIEZĪME

- Veļas žāvētāja atrašanās vietas sagatavošana, kā arī elektrības un kanalizācijas sistēmas pieslēgums ir pircēja atbildība.



#### UZMANĪBU!

- Pirms uzstādīšanas vizuāli pārbaudiet, vai veļas žāvētājs nav bojāts. Ja veļas žāvētājs ir bojāts, neuzstādiēt to. Bojātas ierīces rada risku jūsu drošībai.
- Nogaidiet 12 stundas pirms sākt lietot veļas žāvētāju.

#### 3.1 Piemērota uzstādīšanas vieta

Uzstādiēt veļas žāvētāju uz stabilas un līdzenas virsmas.

Veļas žāvētājs ir smags. Pats nepārvietojiet to.

- Darbiniet veļas žāvētāju labi vēdinātās telpās bez putekļiem.
- Spraugu starp veļas žāvētāju un grīdu nedrīkst samazināt ar tādiem materiāliem kā paklāju, koku un lenti.
- Neaizklājiet tieši veļas žāvētāja ventilācijas režģi. Ja tiek izmantots cokols, kā norādīts uzstādīšanas rokasgrāmatā, pārliecinieties, ka tas netraucē pietiekamai gaisa plūsmai, ko izraisa nepareiza minimālā sprauga.
- Vietā, kur uzstādāt veļas nedrīkst būt slidošas vai veramas durvis, kas varētu nobloķēt veļas žāvētāja durvis.
- Tiklīdz veļas žāvētājs ir uzstādīts, tam jāpaliek vietā, kur veikti pieslēgumi. Uzstādot veļas žāvētāju, pārliecinieties, ka tā aizmugurējā siena nekam nepieskaras (krānam, kontaktligzdai u.c.).
- Novietojiet veļas žāvētāju vismaz 1 cm attālumā no citām mēbelēm.

- Veļas žāvētāju var izmantot, ja istabas temperatūra ir no +5 °C līdz +35 °C. Ja istabas temperatūra ir ārpus šī diapazona, tas ietekmēs veļas žāvētāja darbību, un tas var sabojāties.
- Veļas žāvētāja aizmugurējā puse jānovieto pret sienu.



#### BRIESMAS!

Nenovietojiet žāvētāju uz strāvas kabeļa.

**\* Ignorējiet sekojošos brīdinājumus, ja jūsu ierīce nesatur R290 dzesējošo vielu.**



#### BRIESMAS!

- Žāvētājs satur R290 dzesējošo vielu.\*
- R290 ir videi draudzīga, bet viegli uzliesmojoša dzesējošā viela.\*
- Pārliecinieties, ka žāvētāja gaisa ieklūde ir atvērta, un tā labi ventilējas.\*
- Neturiet iespējamus liesmu avotus žāvētāja tuvumā.\*

#### 3.2 Transportēšanas drošības aprikojuma noņemšana



#### UZMANĪBU!

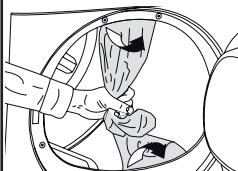

- Noņemiet transportēšanas drošības aprikojumu pirms pirmoreiz izmantot veļas žāvētāju.
- Ja ierīcei var nomainīt durvju atvēršanas virzienu, skatiet durvju montāžas instrukcijas.

### 3.3 Kāju noregulēšana

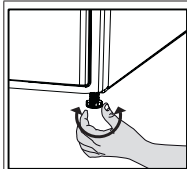

- Pagrieziet kājiņas pa labi vai pa kreisi, līdz veļas žāvētājs atrodas līmenī un stāv stingri uz zemes.

### 3.4 Veļas žāvētāja transportēšana

Izlaidiet visu veļas žāvētājā atlikušo ūdeni.

Ja ir izveidots tiešs ūdens drenāžas pieslēgums, tad noņemiet caurules savienotājus.



#### UZMANĪBU!

- Mēs iesakām pārvietot veļas žāvētāju stāvus stāvoklī. Ja nav iespējams ierīci pārvietot stāvus, iesakām sagāžot to uz labo pusi, skatoties no priekšpuses.

### 3.5 Brīdinājumi par skaņām



#### PIEZĪME

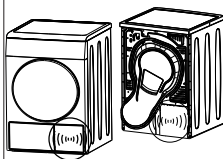

- Tas ir normāli, ja reizēm dzirdama metāliska skaņa no kompresora veļas žāvētāja darbības laikā.
- Darbības laikā sakrātais ūdens tiek sūknēts uz ūdens tvertni. Tas ir normāli dzirdēt sūknējošu skaņu šīs darbības laikā.

### 3.6 Apgaismojuma spuldzes nomaiņa

Ja veļas žāvētājā tiek izmantota apgaismojuma spuldze, lai nomainītu centrifūgas apgaismojuma spuldzi/gaismas diodi, sazinieties ar apstiprinātu servisa centru. Šajā ierīcē izmantotā(-s) lampa(-s) nav piemērotas mājssaimniecības telpu apgaismošanai. Šī apgaismojuma mērķis ir atvieglot un padarīt ērtāku veļas ievietošanu žāvētājā. Šajā ierīcē izmantotajām lampām jāiztur ekstremāli fiziskie apstākļi, piemēram, vibrācijas un temperatūra, kas augstāka par 50 °C.

## 4 Paruošimas

### 4.1 Skalbiniai, kuriuos galima džiovinti džiovyklėje

Visada laikykitės instrukcijų, pateiktų ant drabužių etikečių. Džiovinkite tik tuos drabužius, ant kurių etiketės nurodyta, kad jie yra tinkami džiovinti džiovyklėje.

### 4.2 Skalbiniai, kurių negalima džiovinti džiovyklėje



Šiuo simboliu pažymėtų objektų negalima džiovinti džiovyklėje.



#### PASTABA !

- Džiovyklėje nedžiovinkite gležnų siuvinėtų audinių, vilnonių ir šilkinų drabužių, gležnų ir vertingų audinių, oro nepraleidžiančių medžiagų ir tiulio užuolaidų.

### 4.3 Skalbinių paruošimas džiovinti

- Po skalbimo skalbiniai gali būti susipainioję. Atskirkite juos prieš sudėdami į džiovyklę.
- Drabužius su metalinėmis detalėmis (pvz., užtrauktukais) džiovinkite išverstus.
- Užsekite užtrauktukus, sukabinkite kabliukus, sagtis ir sagas.

### 4.4 Kaip galima taupyti elektrą

- Išsukite skalbiamus skalbinius didžiausiu greičiu. Taip džiovinimo laikas bus trumpesnis ir bus išnaudota mažiau energijos.
- Išrūšiuokite skalbinius pagal jų tipą ir storį. Vieno tipo skalbinius džiovinkite kartu. Pavyzdžiui, ploni virtuviniai rankšluosčiai ir staltiesės džiušta lengviau ir greičiau negu stori vonios rankšluosčiai.
- Laiykites naudojimo vadove pateiktų programos pasirinkimo instrukcijų.
- Neatidarykite džiovyklės durelių programos veikimo metu, jei tai nėra visiškai neišvengiama. Jei dureles atidaryti būtina, nelaikykite jų atidarytų ilgai.
- Kol vyksta džiovinimas, nepridėkite drėgnų skalbinių.

- Modeliams su kondensatoriaus bloku: kondensatoriai reguliariai valykite kartą į mėnesį arba kas 30 džiovinimo procedūrų.
- Periodiškai valykite filtrą, jei ant jo yra matomas oro surinkimas arba kai simbolis užsidega, jei yra filtro stalčiaus valymo įspėjamasis simbolis.
- Modeliams su ventiliacijos vamzdžiu: vadovaukitės vamzdžio prijungimo instrukcijomis ir valykite.
- Džiovinimo proceso metu oras patalpoje turi būti gerai vėdinamas.

### 4.5 Tinkamas skalbinių kiekis

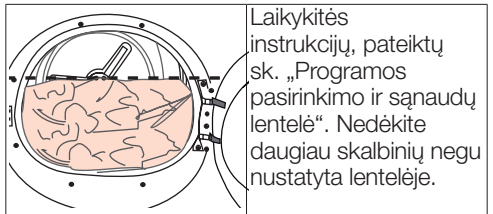

Svoriai toliau yra pateikiami kaip pavyzdžiai.

Skalbiniai	Apytikslis svoris (g)*	Skalbiniai	Apytikslis svoris (g)*
Medvilniniai patalynės užvalkalai (dviguliai)	1500	Palaidinukės	150
Medvilniniai patalynės užvalkalai (vienguliai)	1000	Medvilniniai marškiniai	300
Paklotės (dvigubos)	500	Marškiniai	250
Paklotės (viengubos)	350	Medvilninės suknelės	500
Didelės staltiesės	700	Suknelės	350
Mažos staltiesės	250	Džinsai	700
Servetėlės	100	Nosinės (10 vnt.)	100
Dideli vonios rankšluosčiai	700	Marškinėliai	125
Nedideli rankšluosčiai	350		

\* Sausų skalbinių svoris prieš skalbiant.

## 5 Įrenginio valdymas

### 5.1 Valdymo skydelis

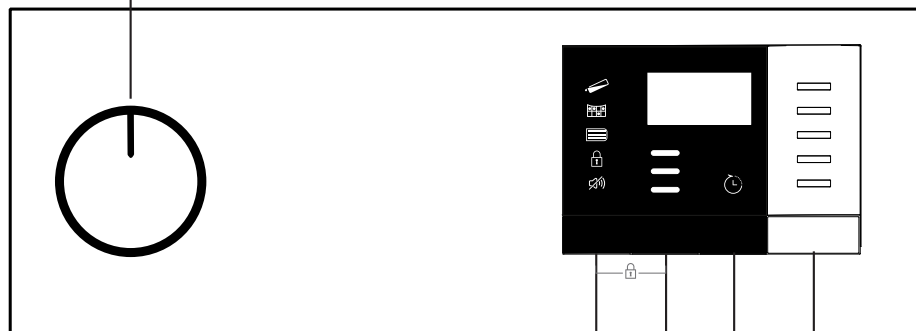

1. Įjungimo, išjungimo ir programos pasirinkimo rankenėlė
2. Paleidimo ir sustabdymo mygtukas
3. Pabaigos laiko mygtukas
4. Džiovinimo lygio mygtukas
5. Garsinio signalo garsumo ir laiko programų pasirinkimo mygtukas

### 5.2 Simboliai

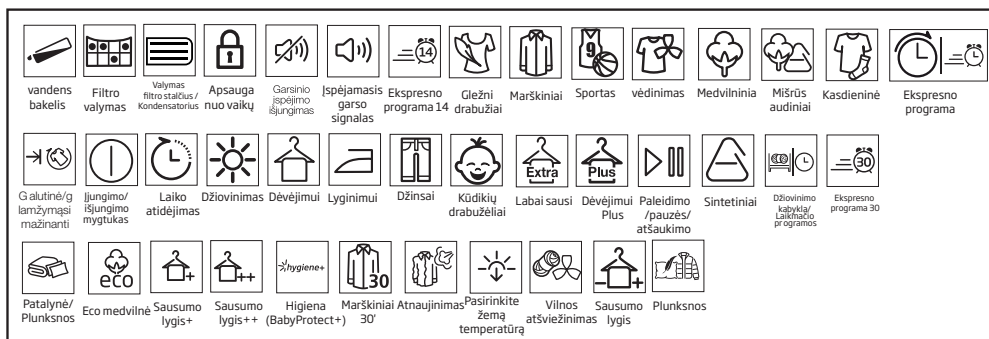

### 5.3 Džiovyklės paruošimas

- Prijunkite džiovyklę prie elektros lizdo.
- Atidarykite dureles.
- Sudėkite į džiovyklę skalbinius jų nesuspausdami.
- Paspauskite ir uždarykite dureles.

Pasirinkus norimą programą įjungimo, išjungimo ir programos pasirinkimo rankenėle, įrenginys įsijungs.



#### PASTABA !

Tai, kad programa pasirinkta įjungimo, išjungimo ir programos pasirinkimo rankenėle, nereiškia, kad programa buvo paleista. Programai paleisti paspauskite paleidimo ir sustabdymo mygtuką.

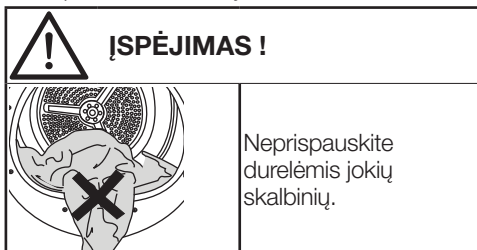

## 5.4 Programos pasirinkimo ir energijos sąnaudų lentelė

LT				
Programa	Programos aprašymas	Maksimalus skalbinių kiekis (kg)	Skalavimo mašinos grežimo greitis (apm)	Džiovinimo laikas (minutėmis)
Medvilninių lyginamų drabužių sausumas	Vieno sluoksnio kasdieniai medvilniniai audiniai paliekami šiek tiek drėgni, kad būtų lengviau lyginti.	7	1000	139
Eco medvilnė	Vieno sluoksnio kasdieniai audiniai džiovinami pačiu ekonomiškiausiu būdu.	7	1000	174
Medvilninių drabužių sausumas	Galite naudoti šią programą, kad stori skalbiniai, tokie kaip kelnės, treningai, būtų ypač sausi. Galite kabinti skalbinius į spintą nelyginę.	7	1000	179
Ypač sausa medvilnė	Daugiasluoksniai arba stori medvilniniai audiniai, atsparūs karščiui ir sunkiai džiūstantys, džiovinami šiuo ciklu.	7	1000	184
Sintetinių lyginamų drabužių sausumas	Naudodamiesi šiuo ciklu, paliksite sintetinius audinius šiek tiek drėgnus, kad jie būtų lengviau lyginami.	4	800	59
Sintetinių drabužių sausumas	Šiuo ciklu galite išdžiovinti visus sintetinius audinius. Galite kabinti skalbinius į spintą nelyginę.	4	800	70
Laiko programos	Galite pasirinkti nuo 10 iki 160 minučių trukmės džiovinimo programas, kad žemoje temperatūroje pasiektumėte pageidaujama išdžiūvimo lygį. Naudojant šią programą, būgninės džiovyklės darbas trunka nustatytą laiką, nepriklausomai nuo skalbinių sausumo.	-	-	-
Atšviežinti (vilnai)	Dešimt minučių vėdina nepučiant karšto oro. Galite pravėdinti medvilninius ir lininius drabužius, kurie ilgą laiką gulėjo spintoje, taip pašalindami iš jų kvapą. Programa galima vėdinti ir suminkštinti vilnonius audinius, kuriuos galima skalbti skalbyklėje. nenaudoti pilnam džiovinimui.	-	-	10
Gležni drabužiai / marškiniai	Džiovinama skalbinius švelnesniu būdu, todėl skalbiniai mažiau susiglamžo ir yra lengviau lyginami.	2	1200	50
Džinsai	Su šia programa galite džiovinoti džinsines kelnės, sijonus, marškinius arba švarkus.	4	1200	125
Viršutiniai / sportiniai drabužiai (Goretex)	Naudokite džiovinoti drabužius iš sintetikos, medvilnės ar mišrių medžiagų bei vandens nepraleidžiančius produktus, tokius kaip striukės, lietpalčiai ir pan. Džiovinkite išvertę į blogąją pusę.	2	1000	135
Mišrių audinių (Kasdieninė)	Naudodami šią programą galite džiovinoti tiek medvilninius, tiek sintetinius skalbinius. Sportinius drabužius ir treningus galima džiovinoti su šia programa.	4	1000	110

Higiena (BabyProtect+)	Tai yra ilga programa, kurią galima naudoti higienos reikalaujantiems audiniams (vaikiškiems drabužėliams, rankšluosčiams, apatiniams drabužiams ir pan.). Higieną užtikrina aukšta temperatūra. ((Ši programa identifikuojama ir patvirtinta Anglijos Britų fondo (Allergy UK).))	5	800	185
Plunksnos	Galite džiovinti tokius drabužius kaip paltai ir švarkai su plunksnomis ir pluoštu, pažymėtai kaip galimais džiovinti džiovyklėje. Džiovinkite išvertę į blogąją pusę.	-	800	165
Ekspresno programa 30'	Su šia programa galima naudoti dvejus paruoštus lyginti marškinius.	0,5	1200	30
Elektros sunaudojimas				
Programa	Maksimalus skalbinių kiekis (kg)	Skalbimo mašinos grežimo greitis (apm)	Vidutinis likęs drėgnumas (%)	Elektros sunaudojimas, kWh
Eco medvilnė*	7	1000	60%	1,72
Medvilnė, paruošta lyginti	7	1000	60%	1,30
Sintetiniai, paruošti dėvėti	4	800	40%	0,59
	„Medvilnės ekonominė“ programa, naudojama visa arba daline apkrova, yra standartinė džiovinimo programa, kuriai taikytina informacija etiketėje ir vardinių parametų lentelėje. Nurodoma, kad ši programa tinkama įprastai drėgniems skalbiniams džiovinti ir kad ši programa yra efektyviausia pagal energijos suvartojimą, džiovinant medvilnę.			

\* : Efektyviai energiją naudojanti standartinė programa (EN 61121). Visos vertės lentelėje nurodytos pagal EN 61121 standartą. Sąnaudos gali skirtis nuo lentelėje nurodytų verčių, priklausomai nuo skalbinių tipo, apskukų grežiant, aplinkos sąlygų ir įtampos.



Allergy UK yra Britų alergijų asociacijos prekės ženklas. Patvirtinimo ženklas yra skirtas padėti žmonėms identifikuoti produktus, kurie padeda pašalinti / sumažina / apsaugo nuo alergenų arba sumažina alergenų kiekį aplinkoje, kurioje būna alergiški pacientai. Juo siekiama užtikrinti, kad produktai yra moksliškai patikrinti ir ištirti, patvirtinant išmatuojamais rezultatais.

## 5.5 Papildomos funkcijos

Garsinis signalas ir laikas

Užbaigus programą džiovyklė apie tai įspėja garsiniu signalu. Jeigu nepageidaujate, kad skambėtų garsinis signalas, paspauskite garsinio signalo ir laiko mygtuką. Paspaudus šį mygtuką užsidega lemputė, ir programai pasibaigus garsinis įspėjamasis signalas neskamba.



### PASTABA !

- Galite pasirinkti šią funkciją prieš programai prasidedant arba jos veikimo metu.

Garsinio signalo ir laiko mygtukas naudojamas programų trukmei nustatyti, kai pasirenkamos lentynos ir laiko programos.

Džiovinimo lygis

Džiovinimo lygio mygtukas naudojamas pageidaujama sausumo lygiui nustatyti. Programos trukmę galima keisti priklausomai nuo pasirinkimo.



### PASTABA !

- Šią funkciją galite įjungti tik prieš paleisdami programą.

Pabaigos laikas

Su pabaigos laiko funkcija programos užbaigimo laiką galima atidėti iki 24 valandų.

- Atidarykite dureles ir sudėkite skalbinius.
- Pasirinkite džiovinimo programą.
- Paspauskite pabaigos laiko pasirinkimo mygtuką ir nustatykite pageidaujamą atidėjimo laiką. Užsidegs pabaigos laiko LED indikatorius (jeigu mygtuką paspausite ir laikysite nuspaudę, pabaigos laikas keisis nuolat).
- Paspauskite paleidimo ir sustabdymo mygtuką. Pradedamas atvirkštinis pabaigos laiko skaičiavimas. „:“ Mirkčioja skaitmenų skyriklis rodomo atidėjimo laiko viduryje.



### PASTABA !

- Kol atidėta programa neįsijungė, skalbinius galite išimti ar pridėti. Rodomas laikas yra įprastinio džiovinimo laiko ir pabaigos laiko suma. Pasibaigus atvirkštiniam skaičiavimui, pabaigos laiko LED indikatorius išsijungia, prasideda džiovinimo procesas ir užsidega džiovinimo LED indikatorius.

Pabaigos laiko keitimas

Jei norite pakeisti pabaigos laiką, kol programą neįsijungė: atšaukite programą, pasukdami įjungimo, išjungimo ir programos pasirinkimo rankenėlę. Pasirinkite pageidaujamą programą ir pakartokite pabaigos laiko pasirinkimo procedūrą.

Atidėjimo funkcijos atšaukimas

Jei norite atšaukti atidėjimo funkciją ir programą paleisti iš karto:

atšaukite programą, pasukdami įjungimo, išjungimo ir programos pasirinkimo rankenėlę. Pasirinkite pageidaujamą programą ir paspauskite paleidimo ir sustabdymo mygtuką.

## 5.6 Įspėjamieji indikatoriai



### PASTABA !

- Įspėjamieji indikatoriai gali skirtis priklausomai nuo jūsų džiovyklės modelio.

**Filtro valymas**

Pasibaigus programai užsidega filtro valymo įspėjamasis indikatorius.

**Vandens talpa**

Jei vandens talpa prisipildo programos veikimo metu, įspėjamasis indikatorius pradeda mirksėti ir įrenginys persijungia į parengties režimą. Toku atveju išpilkite vandenį iš talpos ir vėl paleiskite programą, paspausdami paleidimo ir sustabdymo mygtuką. Įspėjamasis indikatorius išsijungia ir programa tęsiama toliau.

**Stalčiaus filtriui / šilumokačio valymas**

Pasibaigus programai gali užsidegti šilumokačio ar filtro stalčiaus plovimo simbolis.



## 5.7 Programos paleidimas

Programai paleisti paspauskite paleidimo ir sustabdymo mygtuką.

Užsideda paleidimo ir sustabdymo bei džiovinimo indikatoriai, rodantys, kad programa įsijungė.

## 5.8 Užraktas nuo vaikų

Džiovyklėje yra užraktas nuo vaikų, kuris apsaugo nuo vykdomos programos nutraukimo, jei jos metu paspaudžiamas koks nors mygtukas. Kai užraktas nuo vaikų įjungtas, išjungiami visi skydelio mygtukai, išskyrus įjungimo, išjungimo ir programos pasirinkimo rankenėlę.

Jei norite įjungti užraktą nuo vaikų, reikia vienu metu paspausti džiovinimo lygio ir garsinio signalo mygtukus ir palaikyti juos nuspaudus 3 sekundes.

Kad būtų galima įjungti naują programą po vykdomos programos užbaigimo arba nutraukti vykdomą programą, užraktą nuo vaikų reikia išjungti. Jei užraktą nuo vaikų norite išjungti, paspauskite tuos pačius mygtukus ir palaikykite nuspaužę 3 sekundes.



### PASTABA !

- Kai užraktas nuo vaikų įjungtas, ekrane įsijungia užrakto nuo vaikų įspėjamasis indikatorius.
- Užraktas nuo vaikų išjungiamas, kai įrenginys išjungiamas ir vėl įjungiamas pasukant įjungimo, išjungimo ir atšaukimo rankenėlę.

Kai užraktas nuo vaikų įjungtas: kai džiovyklė veikia ar yra parengties būsenoje, pasukus programų pasirinkimo rankenėlę degantys indikatoriai nesikeičia.



### PASTABA !

Kai džiovyklė veikia ir įjungtas užraktas nuo vaikų, pasukus programų pasirinkimo rankenėlę ji du kartus pypteli. Jeigu užraktas nuo vaikų išjungiamas negražinant programų pasirinkimo rankenėlės į pradžioje pasirinktą padėtį, programa nutraukiama dėl pasikeitusios programų pasirinkimo rankenėlės padėties.

## 5.9 Programos pakeitimas po jos paleidimo

Galite pakeisti pasirinktą skalbinių džiovinimo programą po to, kai džiovyklė jau veikia. Pavyzdžiui, galite pasirinkti ypač sausų skalbinių programą, programos įjungimo, išjungimo ir pasirinkimo rankenėlę iš skalbinių lyginimo padėties pasukdami į ypač sausų skalbinių padėtį.

Programai paleisti paspauskite paleidimo ir sustabdymo mygtuką.

Skalbinių įdėjimas ir išėmimas parengties režimo metu

Jei norite įdėti ar išimti skalbinių po to, kai paleidžiama džiovinimo programa: paspauskite paleidimo ir sustabdymo mygtuką, kad džiovyklė persijungtų į parengties režimą. Džiovinimo programa sustabdoma.

Atidarykite dureles, kai įjungtas parengties režimas, ir uždarykite dureles, įdėję arba išėmę skalbinių.

Programai paleisti paspauskite paleidimo ir sustabdymo mygtuką.



### PASTABA !

- Įdėjus skalbinių po to, kai džiovinimo procedūra jau buvo pradėta, džiovyklės viduje esantys skalbiniai sumaišomi su drėgnais skalbiniais, todėl pasibaigus džiovinimo procedūrai jie gali likti drėgni.
- Džiovinimo metu skalbinius išimti ir įdėti galite kiek norite kartų. Tačiau ši procedūra nutraukia džiovinimo procedūrą ir pailgina programos laiką bei padidina energijos sąnaudas. Dėl to rekomenduojama skalbinius sudėti prieš paleidžiant programą.
- Jei nauja programa pasirenkama pasukant programos pasirinkimo rankenėlę, kai džiovyklė parengties režime, vykdoma programa nutraukiama.



### ĮSPĖJIMAS !

Nesilieskite prie būgno vidinio paviršiaus, kai įdedate ar išimate skalbinius programos metu. Būgno paviršius yra įkaitęs.

## 5.10 Programos atšaukimas

Jei dėl kokios nors priežasties norite atšaukti programą ir užbaigti džiovinimo procedūrą po džiovyklės paleidimo, pasukite įjungimo, išjungimo ir atšaukimo rankenėlę.



### ĮSPĖJIMAS !

- Jeigu džiovyklės darbo metu programą atšauksite, jos vidus bus labai įkaitęs, todėl įrenginį atvėsinkite paleisdami atvėsavimo programą.

## 5.11 Programos pabaiga

Kai programa baigiama, užsidega įspėjamosios Paskutinio etapo / apsaugos nuo glamžymosi ir pluošto filtro valymo lemputės. Dureles galima atidaryti ir įrenginį naudoti kitam džiovinimo ciklui.

Kad džiovyklė išsijungtų, įjungimo, išjungimo ir programos pasirinkimo rankenėlę reikia pasukti į įjungimo ir išjungimo (On/Off) padėtį.



### PASTABA !

- Jeigu programai pasibaigus skalbiniai iš džiovyklės neišimami, 2 valandoms įsijungia apsaugos nuo susiglamžymo funkcija, kad skalbiniai įrenginio viduje nesusiglamžytų. Programa apverčia skalbinius kas 10 minučių, kad jie nesusiglamžytų.

## 6 Priežiūra ir valymas

### 6.1 Durelių vidinis paviršius

Džiovinant nuo skalbinių atskirti plaukai ir pūkai surenkami pūkų filtru.

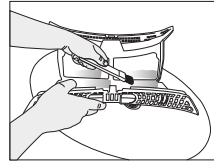

#### PASTABA

- Pūkų atsiranda dėvint ir skalbiant drabužius.
- Pūkų filtro angą galite išsiurbti siurbliu.



#### DĖMESIO!

- Po kiekvieno džiovinimo ciklo išvalykite pūkų filtrą ir durelių vidinį paviršių.

Norėdami išvalyti pūkų filtrą:

- Atidarykite dureles.
- Paimkite pirmąją dviejų dalių pūkų filtro dalį (vidinį filtrą) ir išimkite jį traukdami į viršų.
- Ranka arba minkšta šluoste nuvalykite plaukus, pūkus ir medvilnės gumulėlius.
- Išimkite antrą dalį (išorinį filtrą) traukdami į viršų.

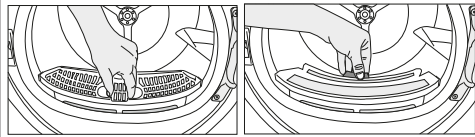

#### PASTABA

- Įsitinkinkite, kad plaukai, pūkai ir medvilnės gumulėliai nekrenta į filtrų sumontavimo angą.

- Atidarykite abu filtrus (viršutinį ir apatinį) ir pašalinkite pūkus rankomis arba su valymo šepetėliu nuo oro tiekimo gaubto. Jei reikia, nusiurbkite filtrus dulkių siurbliu.

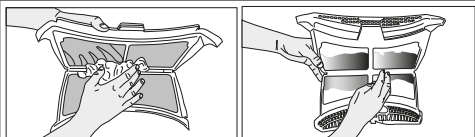

- Nuplaukite abu filtrus po tekančiu vandeniu priešinga nei pūkų surinkimo kryptimi arba nuvalykite minkštu šepetėliu. Prieš įdėdami atgal išdžiovinkite filtrą.

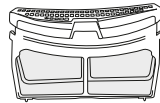
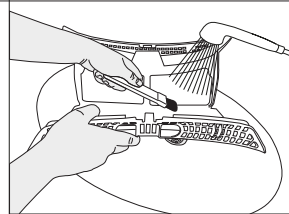
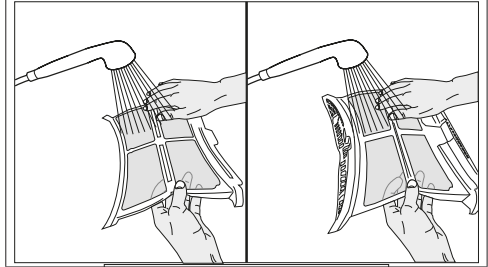

- Sudėkite pūkų filtrus vieną ant kito ir įdėkite į vietą.

- Nuvalykite priekines dureles iš vidaus ir jų lankstus minkšta sudrėkinta šluoste arba su šepetėliu ant oro tiekimo gaubto

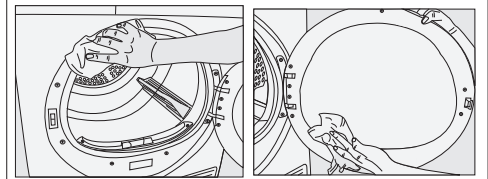

## 6.2 Daviklių valymas

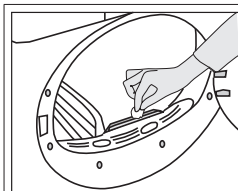

Džiovyklėje yra drėgmės daviklių, kurie nustato, ar skalbiniai išdžiūvo, ar ne. Norėdami nuvalyti daviklius:

- Atidarykite džiovyklės dureles.
- Jei mašina dar karšta nuo ką tik baigto džiovinimo, leiskite jai atvėsti.
- Nuvalykite metalinius daviklių paviršius minkšta šluoste, sudrėkinta actu, ir nusausinkite.



### PASTABA

- Daviklių metalinius paviršius valykite 4 kartus per metus.
- Nevalykite metalinių daviklių paviršių metaliniais daiktais.



### DĖMESIO!

- Nenaudokite tirpiklių, valymo priemonių ar pan., nes tai gali sukelti liepsną ar sprogimą.

## 6.3 Vandens talpos ištuštinimas

Proceso metu drėgmė pašalinama iš drabužių, ir susikaupęs kondensatas kaupiasi vandens rezervuare. Po kiekvieno džiovinimo ciklo ištuštinkite vandens rezervuarą.



### DĖMESIO!

- Kondensato gerti negalima!
- Neištraukite vandens rezervuaro mašinai veikiant!

Jei pamiršote ištuštinti vandens rezervuarą, mašina vėlesnio džiovinimo ciklo metu sustos, jei vandens rezervuaras bus pilnas, ir pradės mirksėti vandens rezervuaro įspėjimo simbolis. Tokiu atveju išleiskite vandenį iš talpos ir paspauskite paleidimo ir sustabdymo mygtuką, kad būtų tęsiamas džiovinimo ciklas.

Norėdami vandenį iš rezervuaro:

1. Atsargiai ištraukite vandens rezervuarą iš stalčiaus ar talpos.

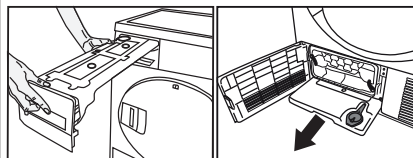

2. Išleiskite iš rezervuaro vandenį.

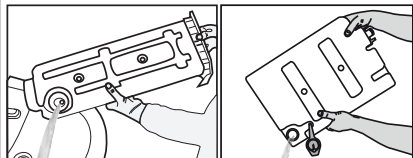

- Jei pūkelių prisikaupė vandens rezervuaro snapelyje, praplaukite jį po tekančiu vandeniu.
- Vandens rezervuarą įstatykite atgal į vietą.



### PASTABA

- Jei naudojamas tiesioginis vandens drenažas, vandens rezervuaro atskirai tuštinti nereikia.

## 6.4 Kondensatoriaus valymas

Šiek tiek pūkų gali prasiskverbti pro pūkų filtrą ir kauptis ant kondensatoriaus metalinio paviršiaus.

Kondensatoriaus metalinį paviršių reikia reguliariai valyti.

Jei mirksi garintuvo piktograma ekrane, apžiūrėkite metalinį kondensatoriaus paviršių. Jei jis purvinas, nuvalykite. Šią dalį reikia tikrinti bent kartą per 6 mėnesius.

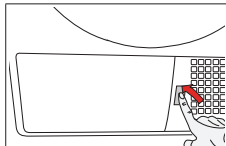

- Atidarykite prietaiso apačioje esančias dureles jas paspausdami.

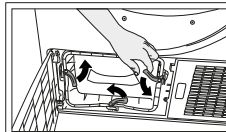

- Norėdami atidaryti oro kreiptuvo dureles, atšaukite skląstį.

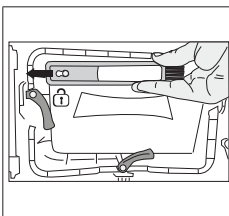

- Patraukite šepetėlį į kairę ir išimkite. Su valymo šepetėliu galite nuvalyti ant kondensatoriaus metalinio paviršiaus susikaupusius pūkus.

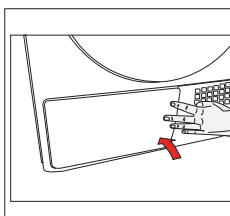

- Pabaigę valyti, uždarykite oro kreiptuvo dureles, užšaukite skląstis ir uždarykite prietaiso apačioje esančias dureles.



## PASTABA

- Šepetėlis yra spausdintos medžiagos maiše. Po pirmojo panaudojimo jį galite įstatyti į korpusą ant oro tiekimo gaubto.

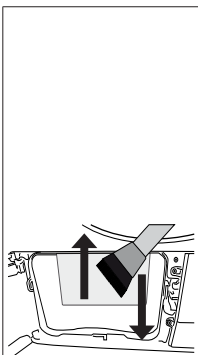

- Nuo kondensatoriaus paviršiaus susikaupusius pūkus galite nuvalyti drėgna šluoste arba šepetėliu ant oro tiekimo gaubto, braukdami per kondensatorių aukštyn ir žemyn.

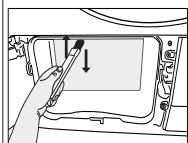

- Nevalykite kondensatoriaus menčių iš kairės į dešinę ir iš dešinės į kairę, kad jų nepažeistumėte.
- Valyti taip pat galite dulkių siurbliu su šepetėliu. Nerekomenduojama valyti kondensatoriaus dulkių siurbliu be šepetėlio.

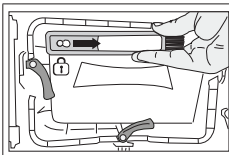

- Įstatykite šepetėlį į angą ir stumkite į dešinę, nuvalę kondensatorių, priekinį dangtį ir pūkų filtrą.



## DĖMESIO!

- Galite valyti ranka, jei mūvite apsaugines pirštines. Nebandykite valyti plikomis rankomis. Kondensatoriaus mentės gali sužaloti rankas. Valydami judesiais į kairę ir į dešinę galite pažeisti kondensatoriaus mentes. Tuomet gali kilti džiūvinimo problemų.

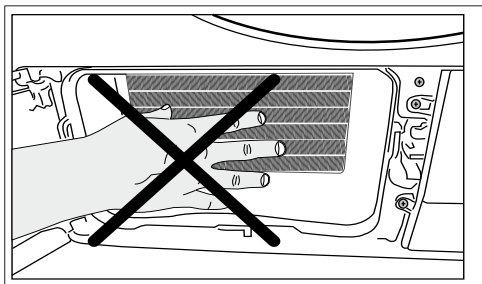

## DĖMESIO!

- Normalu, kad atidarius oro tiekimo gaubtą ant kondensatoriaus priekinio plastikinio paviršiaus matosi šiek tiek vandens.

## 7 Trikčių diagnostika

Pro dureles laša vanduo.

Gali būti užkimštos pūkų filtro (vidinio ir išorinio filtrų) poros.  
>>> Praplaukite pūkų filtrą šiltu vandeniu ir išdžiovinkite.  
Gali būti užkimštas garintuvo priekis. >>> Nuvalykite garintuvo priekį.

Gali būti uždenktos vėdinimo grotelės įrenginio priekyje.  
>>> Pašalinkite nuo vėdinimo grotelių bet kokius daiktus, kurie trukdo praeiti orui.

Vėdinimas gali būti nepakankamas, nes įrenginys pastatytas per mažame plote. >>> Atidarykite duris ar langus, kad temperatūra patalpoje labai nepakiltų.  
Ant drėgmės jutiklio gali būti susikaupęs kalkių sluoksnis.  
>>> Nuvalykite drėgmės jutiklį.

Į džiovyklę pakrauta per daug skalbinių. >>> Nepridėkite į džiovyklę per daug skalbinių.

Skalbiniai gali būti netinkamai išgręžti. >>> Pasirinkite didesnį džiovyklės gręžimo greitį.

Po džiovinimo skalbiniai išlieka drėgni.

Gali būt, naudojote šiam skalbinių tipui netinkamą programą.>>> Drabužių priežiūros etiketėse pasitinkinkite ir pasirinkite tinkamą džiovinimo programą arba padidinkite programos trukmę.

Gali būti užkimštos pūkų filtro (vidinio ir išorinio filtrų) poros.  
>>> Praplaukite filtrus šiltu vandeniu ir išdžiovinkite.  
Gali būti užkimštas garintuvo priekis. >>> Nuvalykite garintuvo priekį.

Į džiovyklę pakrauta per daug skalbinių. >>> Nepridėkite į džiovyklę per daug skalbinių.

Skalbiniai gali būti netinkamai išgręžti. >>> Pasirinkite didesnį džiovyklės gręžimo greitį.

Džiovyklė neįsijungia arba negalima paleisti programos.  
Džiovyklė neveikia po konfigūracijos pakeitimo.

Gali būti atjungtas maitinimo įtampos laido kištukas. >>> Patikrinkite, ar kištukas prijungtas prie elektros lizdo.  
Durelės gali būti neuždarytos. >>> Tinkamai uždarykite dureles.

Nenustatyta jokia programa arba nenuspaustas paleidimo, sustabdymo ir atšaukimo mygtukas. >>> Patikrinkite, ar nustatyta programa ir ar nėra nustatyta sustabdymo padėtis.

Gali būti įjungtas užraktas nuo vaikų. >>> Išjunkite užraktą nuo vaikų.

Programa nutraukta pirma laiko be jokios priežasties.

Gali būti visiškai uždarytos durelės. >>> Tinkamai uždarykite dureles.  
Galėjo nutrūkti elektros energijos tiekimas. >>> Programai paleisti paspauskite paleidimo, sustabdymo ir atšaukimo mygtuką.  
Vandens talpa gali būti pilna. >>> Ištuštinkite vandens talpą.

Drabužiai susitraukė, sukietėjo ar išsitėpė.

Gali būt, panaudojote skalbinių tipui netinkamą džiovinimo programą. >>> Drabužių priežiūros etiketėse pasitinkinkite ir pasirinkite tinkamą džiovinimo programą.

Pro dureles laša vanduo.

Pluošto atplaišos gali būti prilipę prie vidinio durelių paviršiaus ir durelių tarpiklio. >>> Nuvalykite vidinį durelių paviršių ir durelių tarpiklį.

Durelės pačios atsidarė.

Gali būti visiškai uždarytos durelės. >>> Paspauskite dureles, kol išgirsite uždarymo garsą.

Šviečia / mirksi vandens rezervuaro įspėjamasis simbolis.

Vandens talpa gali būti pilna. >>> Ištuštinkite vandens talpą.

Gali būti užlinkusi vandens išleidimo žarna. >>> Jei įrenginys tiesiogiai prijungtas prie vandens išleidimo linijos, patikrinkite išleidimo žarną.

Neužsidega džiovyklės vidaus apšvietimas (Modeliuose su lempute)

Gali būti, kad džiovyklė nebuvo įjungta naudojant įjungimo ir išjungimo mygtuką. >>> Patikrinkite, ar džiovyklė įjungta. Lempūtė gali būti perdegusi. >>> Kreipkitės į galiojantį techninės priežiūros tarnybą, kad pakeistų lemputę.

Šviečia apsaugos nuo suglamžymo piktograma.

Galima įjungti apsaugos nuo suglamžymo režimą, kad skalbiniai džiovyklėje nesusiglamžytų. >>> Išjunkite džiovyklę ir išimkite skalbinius.

Garų simbolis mirksi.(Gaminiam su garų funkcija)

Garų bakas gali būti tuščias => Prripildykite garų baką su distiliuotu arba kondensuotu vandeniu.

Garų programos neprasideda (Gaminiam su garų funkcija)

Garų bakas gali būti tuščias, garų bako įspėjimo simbolis gali pasirodyti ekrane => Prripildykite garų baką, kol garų simbolis pradings.

Raukšlės nepašalinamos naudojant raukšlių šalinimo programą. (Gaminiam su garų funkcija)

Galimai buvo patalpintas per didelis kiekis skalbinių => Patalpinkite atitinkamą kiekį skalbinių.  
Garų aplikacijos laikas buvo pasirinktas žemame lygyje => Pasirinkite programą su dideliu kiekiu garų.  
Po programos užbaigimo, skalbiniai galimai buvo palikti prietaise per ilgą laiką => Išimkite skalbinius iš karto, kai tik programa baigsis ir pakabinkite juos.

Skalbinių kvapas nesumažėjo su skalbinių kvapo šalinimo programa.(Gaminiam su kvapų šalinimo programa)

Galimai buvo patalpintas per didelis kiekis skalbinių => Patalpinkite atitinkamą kiekį skalbinių.  
Garų aplikacijos laikas buvo pasirinktas žemame lygyje => Pasirinkite programą su dideliu kiekiu garų.



## DĖMESIO!

- Jei problema išlieka ir laikantis šio skyriaus nurodymų, kreipkitės į pardavėją ar įgaliotąjį aptarnavimo centrą. Sugedusio įrenginio niekada nebandykite remontuoti patys.



## PASTABA

- Tokiu atveju, kai susiduriate su problema dėl bet kurios prietaiso detalės, galite paprašyti ją pakeisti kreipdamiesi į įgaliotą aptarnavimo centrą, nurodydami prietaiso modelio numerį.
- Eksploatuojant prietaisą, kuriame yra neoriginalių detalių, prietaisas gali sugesti.
- Gamintojas ir platintojai neatsako už gedimus, atsiradusius naudojant neoriginalias detales.

## GAMINIO DUOMENŲ LAPAS

Atitinka Komisijos deleguotojo reglamento (ES) Nr.: 392/2012

Tiekėjo pavadinimas arba prekės ženklas		BEKO
Modelio pavadinimas		DIH7452TA 7188301840
Vardinė galia (kg)		7.0
Džiovyklės tipas	Vėdinama oru	-
	Kondensatorius	•
Energijos efektyvumo klasė <sup>(1)</sup>		A++
Energijos sąnaudos per metus (kWh) <sup>(2)</sup>		211,4
Valdiklio tipas	Automatinis	•
	Neautomatinis	-
Energijos sąnaudos veikiant standartinei medvilnės programai ir esant visai apkrovai (kWh)		1,72
Energijos sąnaudos veikiant standartinei medvilnės programai ir esant daliai apkrovai (kWh)		0,99
Energijos sąnaudos išjungus standartinę medvilnės programą ir esant visai apkrovai, P <sub>0</sub> (W)		0,40
Energijos sąnaudos pasirinkus palikto režimo standartinę medvilnės programą ir esant visai apkrovai, P <sub>1</sub> (W)		1,00
Palikto režimo trukmė (min.)		30
Standartinė medvilnės programa <sup>(3)</sup>		•
Standartinės medvilnės programos trukmė esant visai apkrovai, T <sub>day</sub> (min.)		174
Standartinės medvilnės programos trukmė esant daliai apkrovai, T <sub>day/2</sub> (min.)		109
Standartinės medvilnės programos svartinė trukmė esant visai ir daliai apkrovai (T <sub>s</sub> )		137
Kondensacijos efektyvumo klasė <sup>(4)</sup>		B
Vidutinis standartinės medvilnės programos kondensacijos našumas su pilna apkrova, C <sub>day</sub>		81%
Vidutinis standartinės medvilnės programos kondensacijos našumas su daline apkrova, C <sub>day/2</sub>		81%
Svertinis kondensacijos efektyvumas veikiant standartinei medvilnės programai ir esant visai bei daliai apkrovai, C <sub>t</sub>		81%
Garso galingumo lygis veikiant standartinei medvilnės programai ir esant visai apkrovai <sup>(5)</sup>		65
Integruojamas		•

• : Taip    - : Ne

(1) Nuo A+++ (efektyviausia) iki D (mažiausiai efektyvi)

(2) Energijos sąnaudos remiantis 160 džiovinimo ciklą veikiant standartinei medvilnės programai ir esant visai arba daliai apkrovai mažo galingumo režimais. Faktinės energijos sąnaudos ciklo metu priklauso nuo to, kaip naudojamas šis prietaisas.

(3) Medvilnės džiovinimo programa, naudojama esant visai arba daliai apkrovai, yra standartinė džiovinimo programa, kuriai taikoma etiketėje esanti informacija ir techninė dokumentacija; ši programa skirta džiiovinti įprastus drėgnus medvilninius skalbinius ir ji yra efektyviausia programa pagal energijos sąnaudas.

(4) Nuo G (mažiausiai efektyvi) iki A (efektyviausia)

(5) Svertinė vidutinė vertė – L<sub>WA</sub> išreiškiama dB(A) re 1 pW



## Built-in Installation Guide

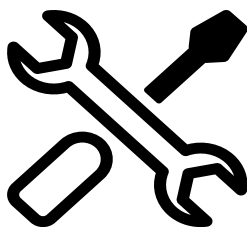

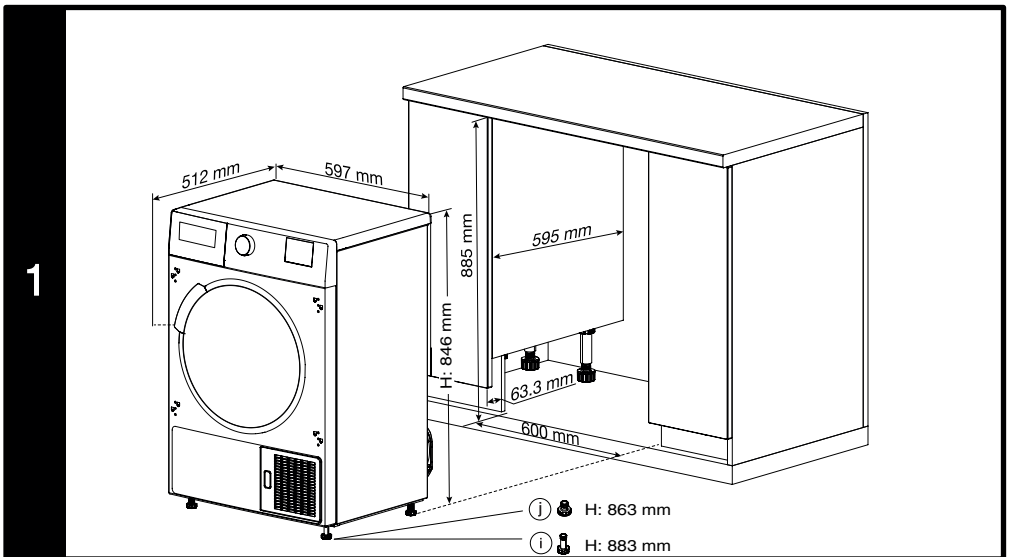
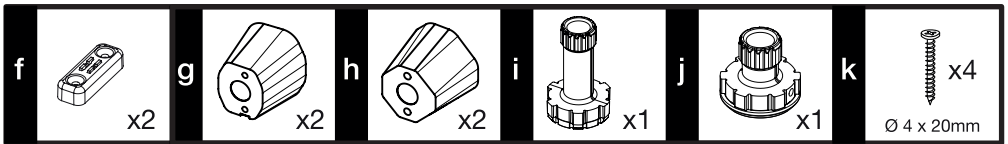
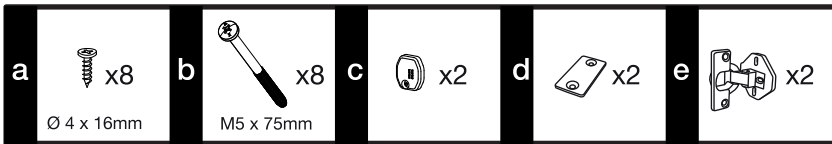
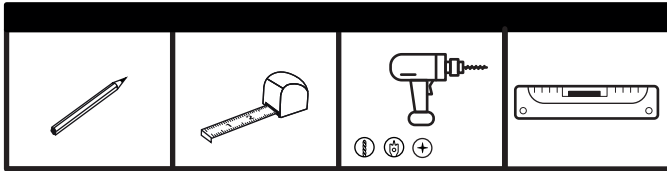
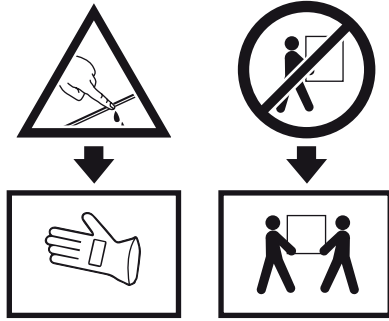

2

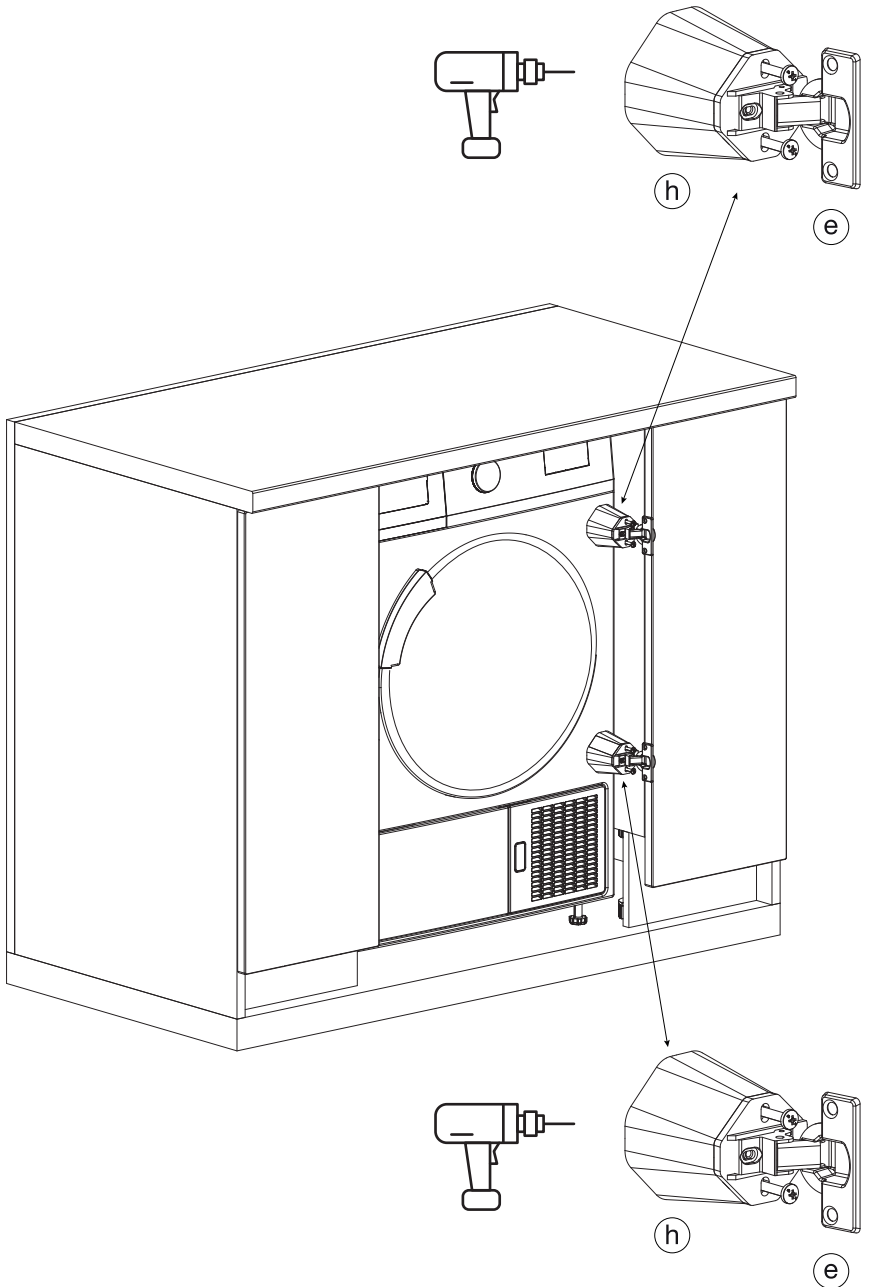

3

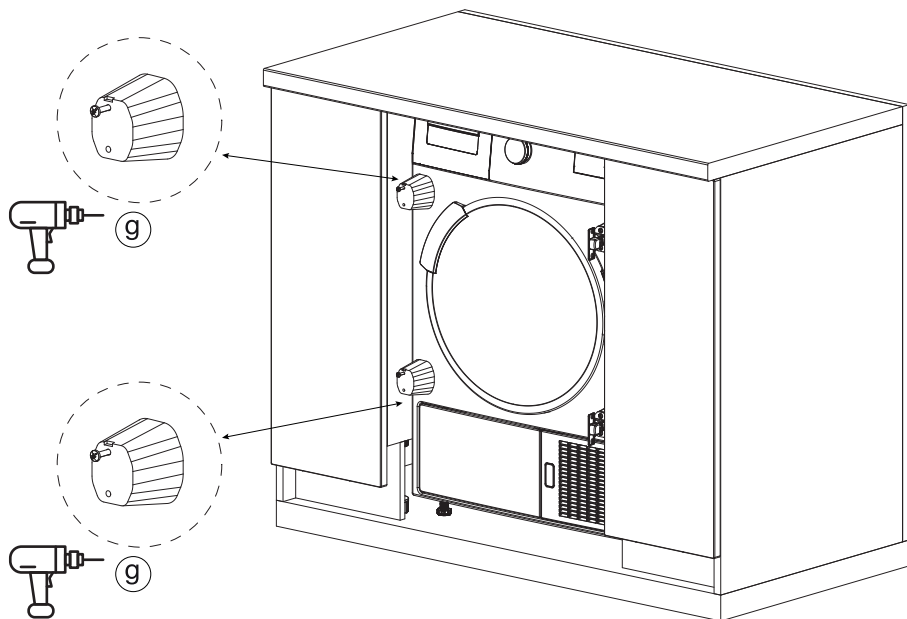

4

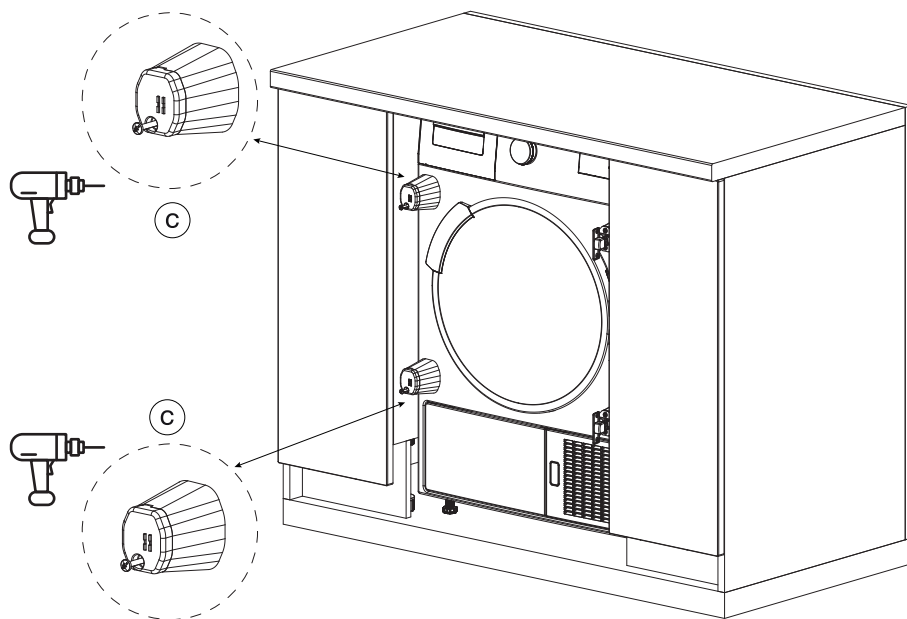

5

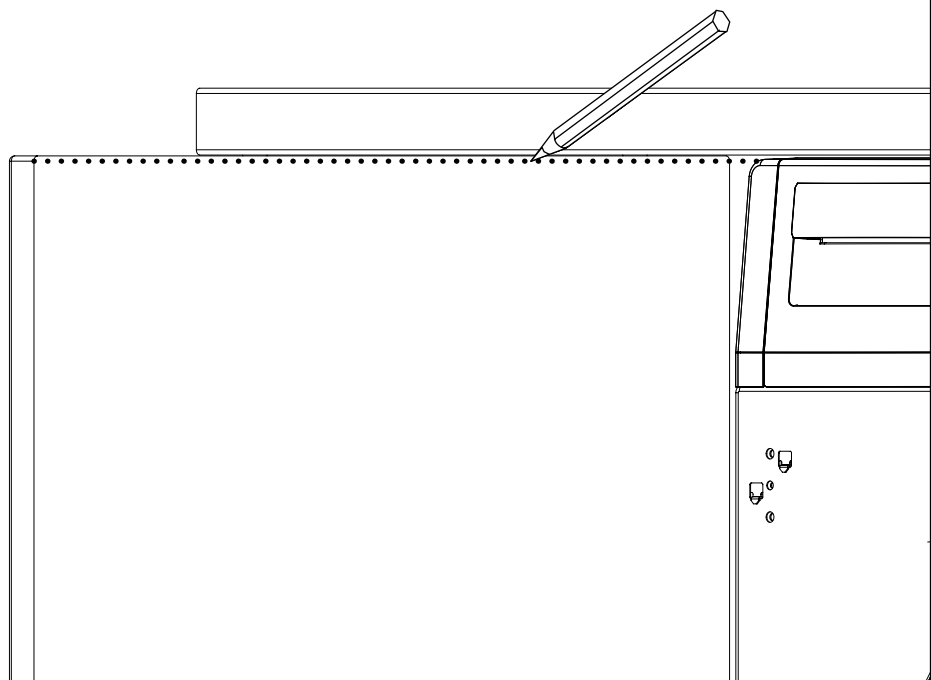

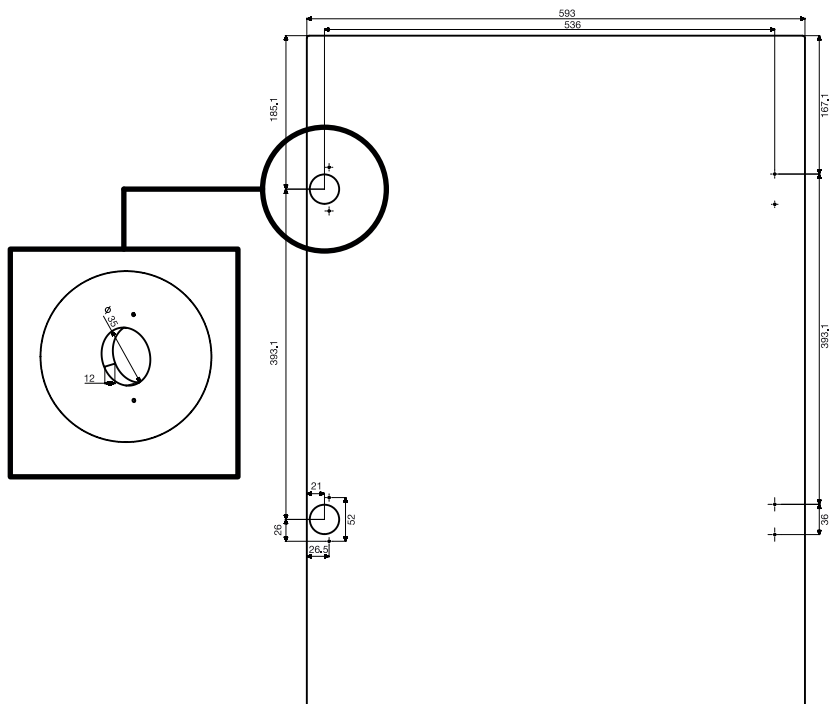
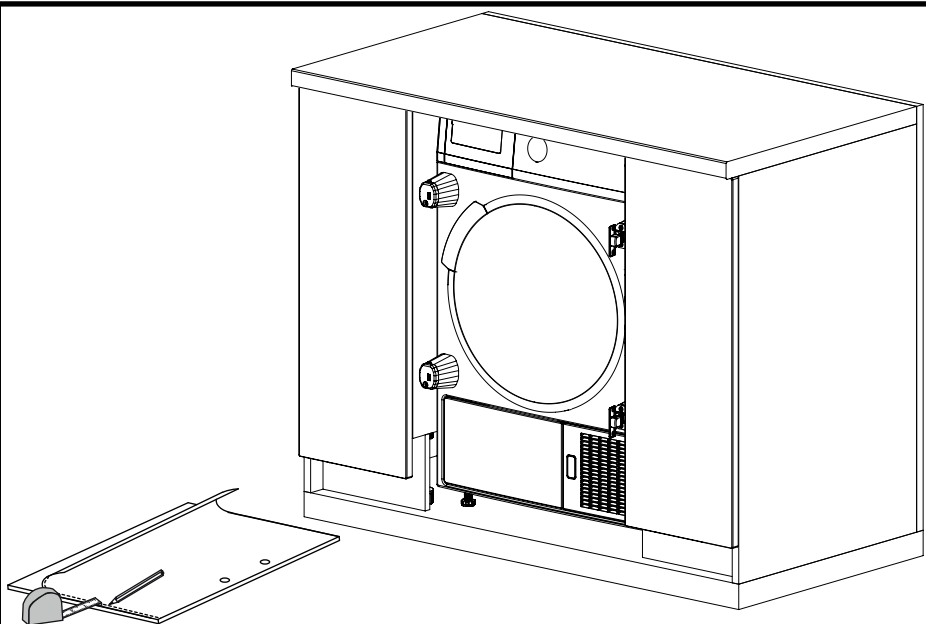

# 7

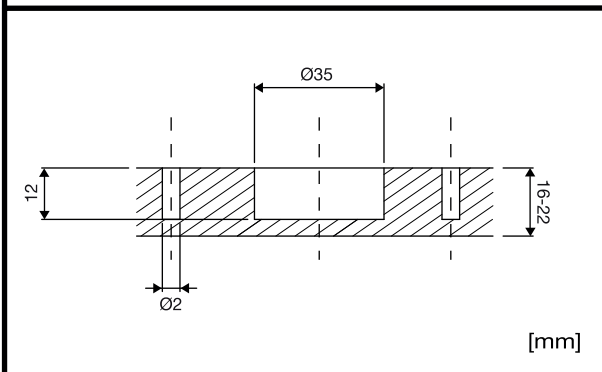
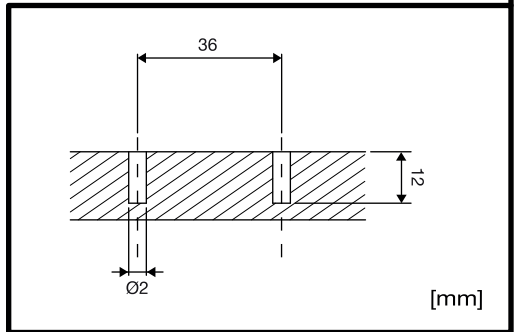
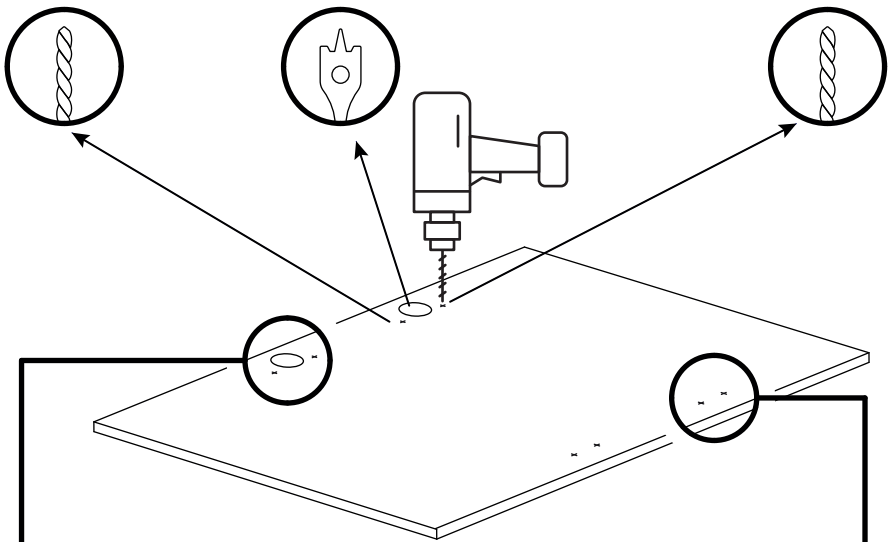

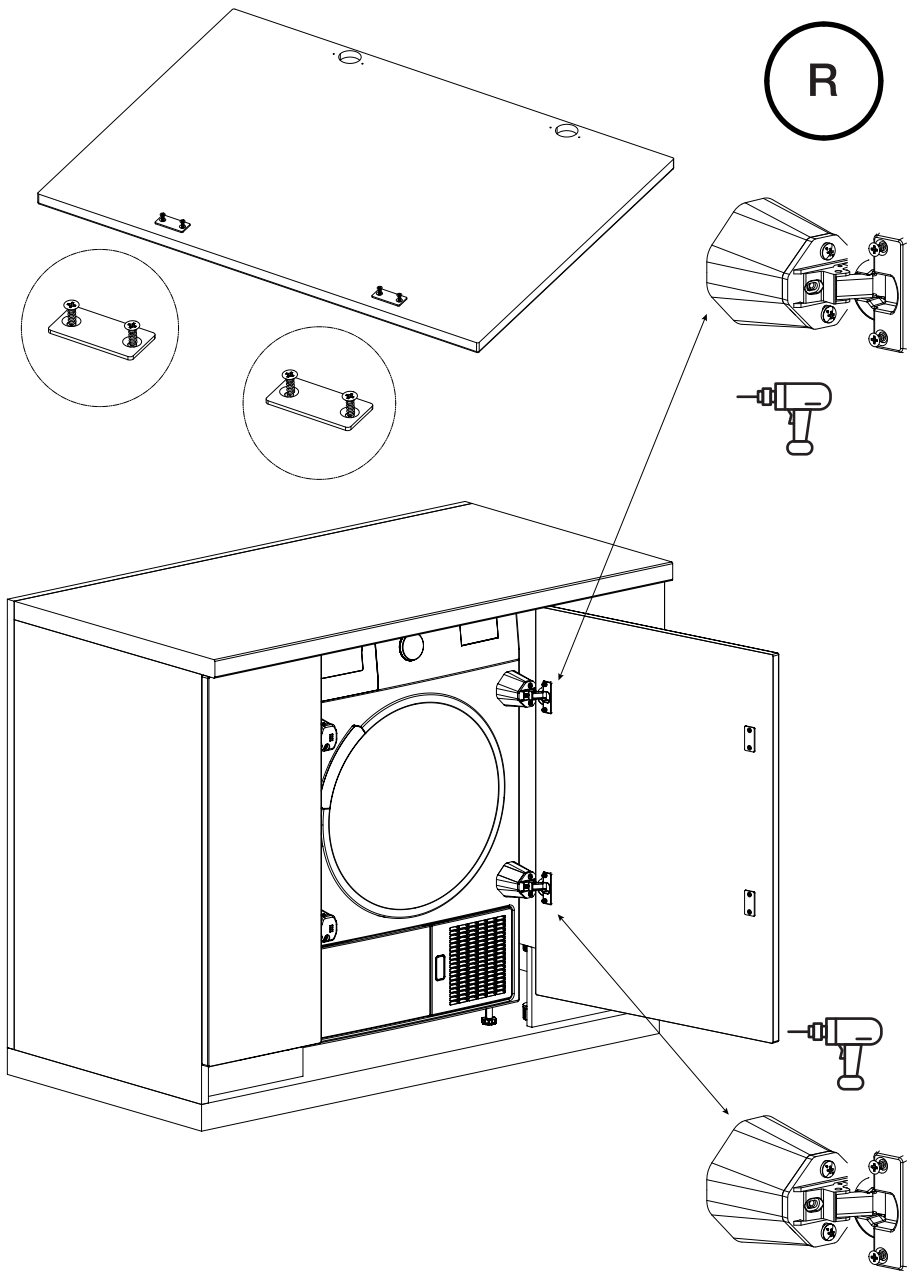



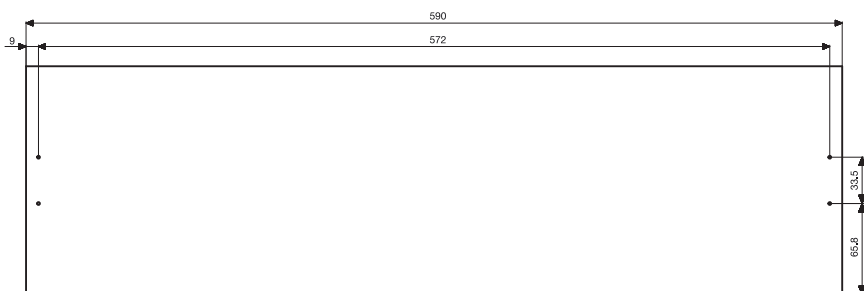

9

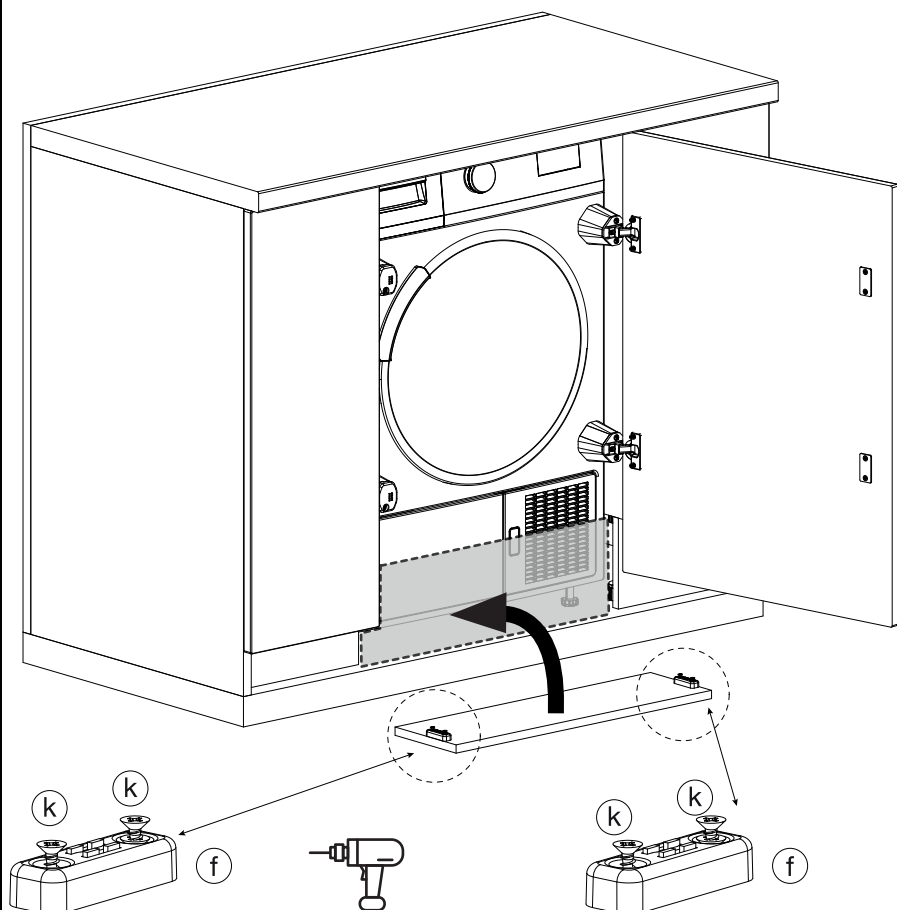

10

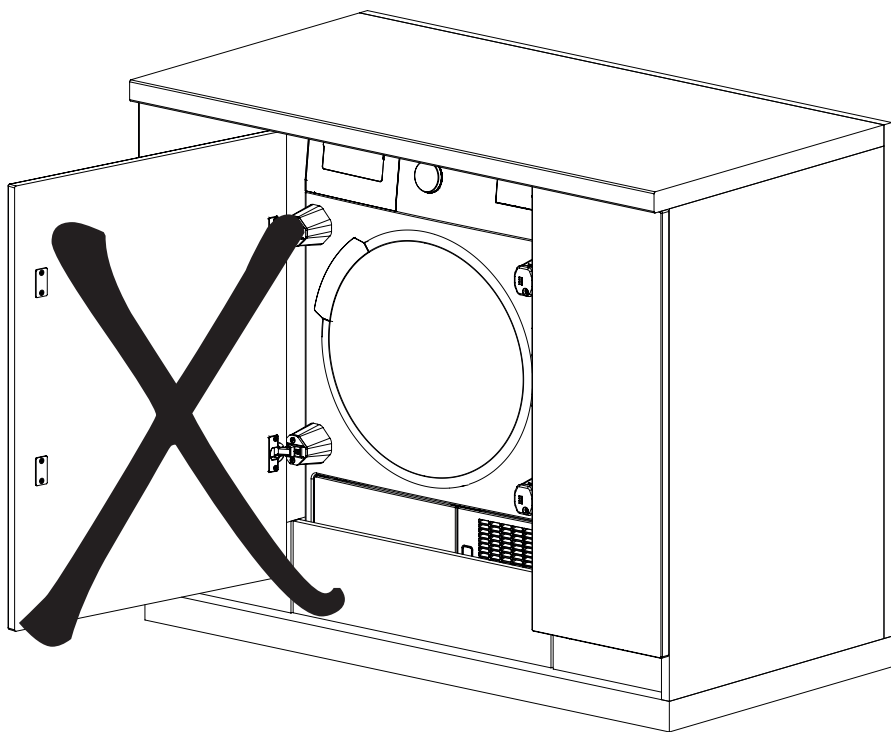

11

