

# Mikrobangų krosnelė

Naudojimo instrukcija



MOC 201002 W

LT |

01M-8817173200-3719-02

**beko**





# Pirmiausia perskaitykite šią naudotojo instrukciją!

Gerbiamas pirkėju,

Dėkojame, kad pasirinkite Beko gaminį. Tikimės, kad pasieksite geriausių rezultatų naudodami gaminį, kuris buvo pagamintas naudojant aukštos kokybės ir pažangiausias technologijas. Todėl prieš naudodami gaminį, atidžiai perskaitykite visą šią naudotojo instrukciją ir visus pridedamus dokumentus ir išsaugokite juos ateičiai. Perduodami gaminį kitiems asmenims, kartu su gaminiu perduokite ir naudotojo instrukciją. Laikykitės visų naudotojo instrukcijoje esančių įspėjimų ir pateikiamos informacijos.

## Simbolių reikšmės

Įvairiuose šios instrukcijos skyriuose naudojami šie simboliai:

	Svarbi informacija ir naudingi patarimai kaip naudoti įrenginį.
	ĮSPĖJIMAS: Įspėjimai dėl pavojingų situacijų, susijusių su gyvybės ir turto saugumu.
	Įspėjimas apie elektros smūgį.
	Įspėjimas dėl karštų paviršių.



Šis gaminy s sukurtas gamtą tausojančiose moderniose gamylose.

Ši įranga atitinka EEJA reikalavimus.



Šiame prietaise nėra spausdintinių plokščių.

## Svarbios saugos instrukcijos Atidžiai perskaitykite ir išsaugokite ateičiai

Šiame skyriuje pateiktos saugos instrukcijos, kurios padės apsisaugoti nuo gaisro, elektros smūgio, mikrobangų krosnelės energijos nuotėkio, asmeninio sužalojimo ar žalos turtui. Jeigu nesivadovausite šiais nurodymais, nustos galioti visos garantijos.

### 1.1 Bendra sauga

- Mikrobangų krosnelė skirta šildyti maistą ir gėrimus. Drabužių džiovinimas ir šildymo pagalvėlių, šlepečių, kempinių, drėgnų audinių ir panašių daiktų kaitinimas gali sukelti sužeidimų, užsidegimo ar gaisro pavojų.

Šis įranga skirta naudoti namie ar panašioje aplinkoje, tokioje kaip:

- darbuotojų virtuvėlės parduotuvėse, biuruose ir kitose darbo aplinkose;
- viešbučių numeriuose, moteliuose ir kitose apgyvendinimo patalpose;
- nakvynės su pusryčiais paslaugas teikiančiose įstaigose.

- Kai durelės praviros, nebandykite įjungti krosnelės. Priešingu atveju, jūs galite būti paveikti kenksmingos mikrobangų energijos. Saugos užraktai negali būti išjungiami ar sugadinami.
- Nedėkite jokių daiktų tarp krosnelės priekinės dalies ir durelių. Neleiskite ant uždarymo paviršių susikaupti nešvarumų ar valymo priemonių likučių.
- Bet kokius techninės priežiūros darbus, susijusius su gaubto, apsaugančio nuo mikrobangų energijos poveikio, nuėmimu, turi atlikti įgalioti asmenys/servisas. Bet koks kitoks bandymas pavojingas.
- Jūsų gaminys skirtas kepti, šildyti ir atšildyti maistą namuose.
- Nenaudokite įrangos lauke, vonioje ar drėgnose aplinkose bei vietose, kur ji gali sušlapti.
- Neprisiiimama atsakomybė ar garantijos pretenzijos už žalą, atsiradusią dėl netinkamo įrangos naudojimo ar prižiūrėjimo.
- Niekada nebandykite išardyti įrangos. Jokios garantijos pretenzijos nepriimamos dėl kilusios žalos netinkamai naudojant įrenginį.

# 1

## Svarbios saugos ir aplinkos apsaugos instrukcijos

- Naudokite tik originalias arba gamintojo rekomenduojamas dalis.
- Nepalikite įrangos be priežiūros, kol jis naudojamas.
- Visada naudokite įrangą ant stabilaus, plokščio, švaraus, sauso ir neslidus paviršiaus.
- Nenaudokite su išorine laiko rele ar atskira nuotolinio valdymo sistema.
- Išvalykite visas dalis prieš pirmą kartą naudodami įrangą. Peržiūrėkite informaciją, pateiktą skyriuje „Valymas ir techninė priežiūra“.
- Įrangą naudokite tik pagal paskirtį, nurodytą šioje instrukcijoje. Šiai įrangai nenaudokite abrazyvių chemikalų ar garų. Šios krosnelės paskirtis yra šildyti ir kepti maistą. Ji neskirta pramoniniam naudojimui ar naudojimui laboratorijoje.
- Nenaudokite įrangos džiovinti rūbus ar virtuvines šluostes.
- Naudojant įrangą smarkiai įkaista. Būkite atidūs ir nepalieskite karštų dalių, esančių mikrobangų krosnelėje.
- Jūsų mikrobangų krosnelė neskirta jokiai gyvai būtybei džiovinti.
- Nenaudokite tuščios krosnelės.
- Indai gali įkaisti dėl iš maisto indams perduodamos šilumos. Norint laikyti indus, gali prireikti virtuvinių pirštinių.
- Indai turi būti patikrinti, kad jie yra tinkami naudoti mikrobangų krosnelėse.
- Nestatykite mikrobangų krosnelės ant kaitlenčių ar kitos karštų generuojančių įrangos. Priešingu atveju krosnelė gali būti sugadinta, o garantija nutraukta.
- Mikrobangų krosnelė negali būti įmontuojama į spintą, kuri neatitinka montavimo instrukcijų.
- Būkite atsargūs nuimdami dangtelius nuo maisto pakuočių, nes pašildžius susidaro garai.
- Išimdami bet kokį pašildytą maistą iš mikrobangų krosnelės – naudokite pirštines.
- Naudojant įrangą visi paviršiai gali itin smarkiai įkaisti.
- Naudojant įrangą durelės ir išorinis stiklas gali labai įkaisti.

## 1.1.1 Elektros sauga

- Siekiant išvengti rizikos, sugadintą maitinimo laidą turi pakeisti gamintojas savo aptarnavimo centre arba profesionalūs meistrai buitinės technikos servise.
- Beko mikrobangų krosnelės atitinka taikomus saugumo standartus, todėl, siekiant išvengti bet kokio pavojaus, bet kokio įrangos ar maitinimo laido pažeidimo atveju, pažeidimą sutaisyti ar laidą pakeisti turi pardavėjas, techninės priežiūros centras arba specializuotas ir įgaliotasis servisas. Naudotojui kyla grėsmė dėl klaidingai ar nekvalifikuotai atliktų darbų.
- Įsitikinkite, kad elektros tinklas atitinka informaciją, pateiktą ant įrangos esančioje informacinėje lentelėje. Vienintelis būdas atjungti įrangą nuo elektros tiekimo yra ištraukti kištuką iš elektros lizdo.
- Įrangą naudokite tik su įžemintu elektros lizdu.
- Niekada nenaudokite įrangos, jei pažeistas elektros laidas ar pats prietaisas.
- Nenaudokite įrangos su laido ilgikliu.
- Niekada nelieskite įrangos ar jos kištuko drėgnomis ar šlapiomis rankomis.
- Įrangą pastatykite taip, kad kištukas visuomet būtų pasiekiamas.
- Nesugadinkite elektros laido, nelankstykite jo, nesuspaukite ir venkite laido trinties į aštirus kraštus. Elektros laidą laikykite atokiai nuo karštų paviršių ir atvirų liepsnų.
- Įsitikinkite, kad nekils pavojaus, jei atsitiktinai bus patemptas maitinimo laidas bei kad naudojant įrangą niekas neužkliūtų už laido.
- Prieš valydami įrangą ar jo nenaudojant, atjunkite prietaisą nuo elektros tinklo.
- Norėdami atjungti įrangą nuo elektros tinklo, niekada netraukite už laido ir niekada neapvyniokite jo aplink įrangą.
- Neįmerkite įrangos, jo maitinimo laido bei kištuko į vandenį ar kitą skystį. Nelaikykite jo po tekančiu vandeniu.

# Svarbios saugos ir aplinkos apsaugos instrukcijos

- Šildydami maistą plastikiniuose ar popieriniuose induose, stebėkite krosnelę dėl galimo užsidegimo.
- Įsitikinkite, kad talpos yra tinkamos naudoti mikrobangų krosnelėse.
- Prieš dėdami mikrobangų krosnelėje tinkamus maišelius į orkaitę, nuimkite popierinių ar plastikinių maišelių vielines virveles ir (arba) metalines rankenas.
- Jei pastebėjote dūmų, išjunkite arba atjunkite įrangą ir laikykite dureles uždarytas, kad užgesintumėte liepsną.
- Nenaudokite mikrobangų krosnelės daiktams laikyti. Nepalikite popierinių daiktų, kepimo medžiagų ar maisto krosnelės viduje, kai ši nenaudojama.
- Siekiant išvengti nudegimų, prieš vartojimą maitinimo butelių ir kūdikių maisto indelių turinį reikia sumaišyti arba purtyti ir patikrinti temperatūrą.
- Šis prietaisas yra 2 grupės B klasės „ISM“ įranga. 2 grupės apibrėžimas, apimantis visą ISM (pramonės, mokslo ir medicinos) įrangą, kurioje tikslingai generuojama radijo dažnio energija ir (arba) naudojama elektromagnetinės spinduliuotės pavidalu medžiagoms apdoroti, ir kibirkšties erozijos įrangą.
- B klasės įranga yra įranga tinkama naudoti buityje ir tiesiogiai prijungtai prie žemos įtampos elektros tiekimo tinklo, kuris aprūpina gyvenamus pastatus.
- Naudojant įrangą durelės ir išorinis paviršius gali įkaisti.

## 1.1.2 Gaminio sauga

- Būkite atsargūs išimdami gėrimus ir maistą iš mikrobangų krosnelės.
- Nenaudokite kepimo aliejaus krosnelėje. Karštas aliejus gali pažeisti krosnelės komponentus ir medžiagas bei jis net gali nudeginti odą.
- Pradurkite maistą su stora žieve, pavyzdžiui, bulves, cukinijas, obuolius ir kaštainius.
- Įranga turi būti padėta taip, kad galinė dalis būtų nusukta į sieną.
- Prieš perkeliant įrangą, siekiant išvengti žalos įtvirtinkite besisukantį padą.
- Kiaušinių su lukštu ir sveikų kietai virtų kiaušinių negalima kaitinti mikrobangų krosnelėse, nes jie gali sprogti net baigus mikrobangų krosnei šildyti.

- Niekada nenuimkite dalių, esančių įrangos gale ir šonuose, kurios apsaugo minimalius atstumus tarp spintelės sienelių ir įrangos, kad užtikrintų reikiamą oro cirkuliaciją.
- Nenaudokite įrangos kaip šilumos šaltinio.
- Mikrobangų krosnelė skirta tik maistui atšildyti, kepti ir troškinti.
- Neperkepkite maisto. Priešingu atveju galite sukelti gaisrą.

## 1.2 Numatytoji paskirtis

- **ĮSPĖJIMAS:** Jei pažeistos durų ar durų tarpinės, krosnelės negalima naudoti tol, kol ją suremontuos kompetentingas asmuo.
- **ĮSPĖJIMAS:** Bet kuriam asmeniui, išskyrus kompetentingą asmenį, pavojinga atlikti bet kokią techninę priežiūrą ar taisymą, kai reikia nuimti dangtį, apsaugantį nuo mikrobangų energijos poveikio.
- **ĮSPĖJIMAS:** Skysčių ir kitų maisto produktų negalima kaitinti sandariuose induose, nes jie gali sprogti.
- Krosnelę reikia reguliariai valyti, o maisto nuosėdas pašalinti.
- Virš krosnelės viršaus turi būti bent 20 cm erdvės.
- Įrangą naudokite tik pagal jos tikslinę paskirtį.

- Valant įrangą nenaudokite garinių valiklių.

## 1.3 Vaikų sauga

- Rekomenduojama imtis išskirtinių saugos priemonių naudojant šalia vaikų ir asmenų, kurių fiziniai, jutimo ar protiniai gebėjimai yra riboti.
- Šią įrangą gali naudoti vaikai, sulaukę 8 metų amžiaus, ir žmonės, kurių fizinis, jutiminis ar protinis pajėgumas yra ribotas arba kurie neturi žinių ir patirties, jei jie yra prižiūrimi dėl saugaus gaminio naudojimo arba jie yra atitinkamai instruktuoti ir supranta gaminio naudojimo riziką. Vaikams draudžiama žaisti šia įranga. Vaikai neturėtų valyti ar atlikti techninės priežiūros darbų, nebent juos prižiūri vyresni.

- Užspringimo pavojus! Pakuotę laikykite vaikams nepasiekiamoje vietoje.
- Leisti naudoti krosnelę vaikams be priežiūros tik tada, kai pateikiamos tinkamos instrukcijos, kad vaikas galėtų saugiai naudoti mikrobangų krosnelę ir suprastų netinkamo naudojimo pavojus.
- Dėl perteklinio karščio, kylančio naudojant grilio ir kombinuotus režimus, vaikams turėtų būti leidžiama naudoti šiuos režimus tik prižiūrint suaugusiems.
- Gaminį ir elektros laidą laikykite taip, kad jų nepasiektų jaunesni nei 8 metų vaikai.
- Naudojant įrangą, įranga ir jos pasiekiami paviršiai gali smarkiai įkaisti. Vaikus laikykite atokiai.
- Ši įranga nėra skirta naudoti asmenims (įskaitant vaikus), kurių fizinės, jutimo ar protinės savybės yra sutrikusios arba kuriems trūksta patirties ir žinių, išskyrus atvejus, kai juos prižiūri ir prietaiso naudojimo nurodymus duoda asmuo, atsakingas už jų saugą.
- Vaikus būtina prižiūrėti, kad jie nežaistų šia įranga.
- **ĮSPĖJIMAS:** Leisti naudoti orkaitę vaikams be priežiūros tik tada, kai pateikiamos tinkamos instrukcijos, kad vaikas galėtų saugiai naudoti mikrobangų krosnelę ir suprastų netinkamo naudojimo pavojus.



## 1.4 Atitiktis EEJ atliekų direktyvai ir atliekų šalinimas:

Šis gaminys atitinka ES EEJA direktyvą (2012/19/ES). Šis gaminys pažymėtas elektros ir elektroninės įrangos klasifikavimo (EEJA) ženklu.



Šis simbolis informuoja apie tai, kad naudojimui nebetinkamo gaminio negalima išmesti kartu su kitomis buitinėmis atliekomis. Nebenaudojama

įranga turi būti pristatyta į oficialų atliekų surinkimo punktą elektros ir elektronikos įrenginių perdirbimui. Norėdami gauti informacijos apie tokius surinkimo punktus, teiraukitės vietos valdžios institucijose arba mažmeninės prekybos vietoje, kurioje įsigijote įrangą. Kiekvienas namų ūkis atlieka svarbų vaidmenį surenkant ir perdirbant nenaudojamą buitinę techniką. Tinkamas nebenaudojamos įrangos šalinimas padeda išvengti galimų neigiamų pasekmių aplinkai ir žmonių sveikatai.

## 1.5 RoHS direktyvos atitiktis

Jūsų įsigytas gaminys atitinka ES RoHS direktyvą (2011/65/ES). Jame nėra šioje direktyvoje nurodytų kenksmingų ir draudžiamų medžiagų.

## 1.6 Informacija apie pakuotę



Šio gaminio pakuotė pagaminta iš pakartotinai panaudojamų medžiagų, atsižvelgiant į mūsų nacionalinius aplinkosaugos reglamentus.

Neišmeskite pakavimo medžiagų kartu su kitomis buitinėmis atliekomis arba kitomis šiukšlėmis. Išmeskite pakavimo medžiagas į tam skirtą atliekų surinkimo punktą.

## 2 Jūsų mikrobangų krosnelė

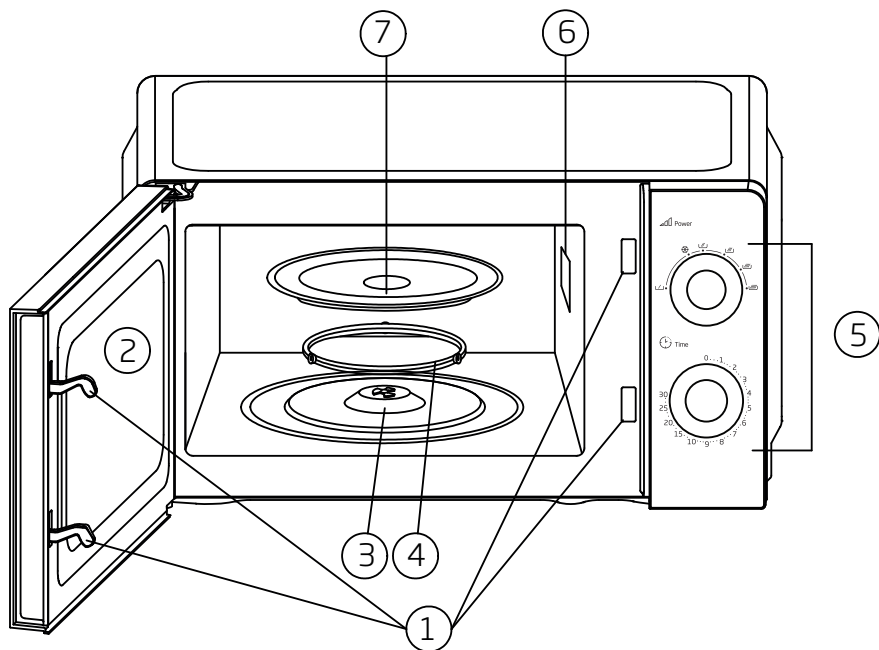

1. Durelių saugos užrakto sistema
2. Krosnelės langelis
3. Velenas
4. Sukantis žiedas
5. Valdymo skydelis
6. Bangų kreipiančioji (nenuimkite žėručio dangtelio, dengiančio bangų kreipiančiąją)
7. Stiklinis padėklas

<b>Nominali įtampa</b>	AC 230V/50Hz,
<b>Nominali įvestis</b>	1100W (Mikrobangos)
<b>Nominali išvestis</b>	700W
<b>Mikrobangų dažnis</b>	2450MHz
<b>Išoriniai matmenys</b>	243mm(H)×446mm(W)×340mm(D)
<b>Krosnelės ertmės matmenys</b>	202mm(H)×301mm(W)×311mm(D)
<b>Krosnelės tūris</b>	Kompaktiška 20 l
<b>Neto svoris</b>	Apie 9,4 kg

Pasiliekena teisė atlikti technines ir projektines modifikacijas.

Įrangos žymos arba kituose kartu su gaminiu pateiktuose dokumentuose nurodytos vertės yra laboratorinėmis sąlygomis pagal atitinkamus standartus gautos vertės. Šios vertės gali kisti priklausomai nuo įrangos naudojimo ir aplinkos sąlygų.

## 3 Montavimas ir prijungimas

### 3.1 Įdiegimas

1. Įsitinkinkite, kad visos pakuotės medžiagos išimtos iš durelių vidaus.



**ĮSPĖJIMAS:** Patikrinkite, ar krosnelėje nėra pažeidimų, pvz., netolygiai sureguliuotų ar sulenktų durų, pažeistų durų tarpinių ir sandarinimo paviršiaus, nulūžusių ar atsilaisvinusių durų vyrių ir sklėsčių bei įlenkimų ertmės viduje arba ant durų. Jei yra kokių nors pažeidimų, nenaudokite krosnelės ir kreipkitės į kvalifikuotą techninės priežiūros personalą.

2. Ši mikrobangų krosnelė turi būti padėta ant plokščio, stabilaus paviršiaus atlaikančio krosnelės ir sunkiausio krosnelėje kepamo maisto svorį.
3. Nestatykite orkaitės ten, kur susidaro šiluma, garai, didelė drėgmė, ar šalia degių medžiagų.
4. Kad orkaitė veiktų tinkamai, ji turi turėti pakankamą oro srautą. Užtikrinkite 20 cm erdvę virš, 10 cm už krosnelės bei 5 cm abiejuose šonuose. Neuždenkite ir neblokaukite įrangos ventiliacijos angų. Nenuimkite kojelių.
5. Nenaudokite krosnelės be stiklinio padėklo, besisukančios atramos ir veleno jų tinkamose pozicijose.
6. Įsitinkinkite, kad maitinimo laidas nepažeistas ir nepavestas po krosnele arba virš karšto ar aštraus paviršiaus.
7. Elektros lizdas turi būti lengvai pasiekiamas, kad avariniu atveju būtų galima lengvai atjungti krosnelę.
8. Nenaudokite krosnelės lauke.

### 3.2 Radijo trukdžiai

Mikrobangų krosnelės veikimas gali sukelti radijo, televizoriaus ar panašios įrangos trikdžius.

Jei yra trukdžių, juos galima sumažinti arba panaikinti šiomis priemonėmis:

1. nuvalykite orkaitės durelių ir tarpinės paviršius;
2. perkelkite signalus priimančią televizoriaus ar radijo anteną;
3. perkelkite mikrobangų krosnelę imtuvo atžvilgiu;
4. atitraukite mikrobangų krosnelę nuo imtuvo;
5. prijunkite mikrobangų krosnelę prie kito lizdo, kad mikrobangų krosnelė ir imtuvas būtų skirtingose grandinėse.

### 3.3 Kepimo mikrobangomis taisyklės

1. Atsargiai paskirstykite maistą. Storiausias vietas nukreipkite į indo išorę.
2. Stebėkite kepimo trukmę. Kepkite trumpiausią nurodytą trukmę ir ją pratęskite pagal poreikį. Stipriai perkeptas maistas gali rūkti arba užsudegti.
3. Kepant uždenkite maistą. Dangtis apsaugo nuo taškymosi ir užtikrina tolygų kepimą.
4. Kepant tokį maistą kaip vištiena ar mėsainiai, kepat mikrobangomis apverskite maistą. Dideli maisto gabalai, pavyzdžiui, kepsniai, turi būti apversti bent kartą.
5. Įpusėjus kepimui perdėliokite maistą, pvz., kotletus, iš viršaus į apačią ir nuo patiekalo centro į išorę.

### 3.4 Įžeminimo instrukcija

Ši įranga privalo būti įžeminta. Ši krosnelė turi įžeminantį laidą su įžeminančiu kištuku. Jis turi būti prijungtas prie tinkamai sumontuoto ir įžeminto elektros lizdo. Įvykus trumpajam jungimui, įžeminimas sumažina elektros smūgio riziką, nes yra elektros srovės pašalinimo laidas. Rekomenduojama įrengti atskirą grandinę, kuri aptarnautų tik krosnelę. Aukštos įtampos naudojimas yra pavojingas ir gali sukelti gaisrą ar kitą nelaimingą atsitikimą, galintį sugadinti krosnelę.

## 3 Montavimas ir prijungimas



**ĮSPĖJIMAS:** Netinkamai naudojant įžeminimo kištuką gali kilti elektros smūgio pavojus.



Jei turite klausimų dėl įžeminimo ar elektros instrukcijos, kreipkitės į kvalifikuotą elektriką arba techninės priežiūros darbuotoją.



Nei gamintojas, nei pardavėjas neprisiima jokios atsakomybės už krosnelės sugadinimą ar sužalojimus, atsiradusius dėl elektros prijungimo procedūrų nesilaikymo.

Šio maitinimo kabelio laidai yra spalvoti pagal šį kodą:

**Žalia ir geltona = ŽEMĖ**

**Mėlyna = NEUTRALI**

**Ruda = SROVĖ**

### 3.5 Indų patarimai

1. Mikrobangų krosnelės negali prasiskverbti į metalą. Naudokite tik indus, tinkamus naudoti mikrobangų krosnelėse. Gaminant mikrobangų krosnelėje neleidžiama naudoti metalinių indų maistui ir gėrimams laikyti. Šis reikalavimas netaikomas, jei gamintojas nurodo metalinių indų, tinkamų kepti mikrobangų krosnelėje, dydį ir formą.
2. Mikrobangų krosnelė negali prasiskverbti į metalą, todėl negalima naudoti metalinių indų ar indų su metaline apdaila.
3. Gamindami mikrobangų krosnelėje nenaudokite perdirbto popieriaus gaminių, nes juose gali būti smulkių metalo gabalėlių, kurie gali sukelti kibirkštis ir (arba) gaisrą.
4. Rekomenduotini apvalūs/ovalūs, o ne kvadratiniai/pailgi indai, nes maistas kampuose linkęs pervirti.

5. Gali būti naudojami siauros aliuminio folijos juostelės, kad atviros vietos neperkeptų. Tačiau būkite atsargūs, nenaudokite per jų daug ir išlaikykite 1 colio (2,54 cm) atstumą tarp folijos ir ertmės.

Žemiau pateiktas sąrašas yra bendri patarimai, padėsiantys pasirinkti tinkamus indus.

Virtuvės indai	Mikrobangos
Karščiui atsparus stiklas	Taip
Karščiui neatsparus stiklas	Ne
Karščiui atspari keramika	Taip
Mikrobangų krosnelėms tinkamas plastikinis indas	Taip
Maistinis popierius	Taip
Metalinė kepimo skarda	Ne
Metalinės kreipiančios	Ne
Aliuminio folija ir folijos indai	Ne

## 4 Veikimas

### 4.1 Valdymo skydelis

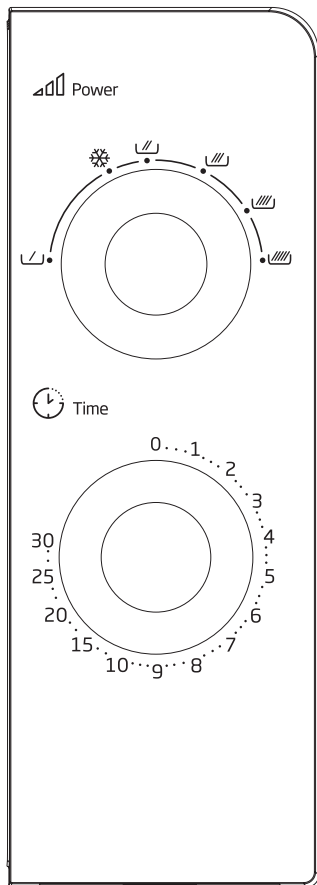

Valdymo skydelį sudaro du funkcijų valdikliai. Vienas yra laikmačio rankenėlė, o kitas galios rankenėlė.

#### Galios/veiksmo parinkiklis

Šią rankenėlę naudojate norėdami parinkti kepimo galios lygį. Tai yra pirmas pradėjimo kepti žingsnis.

#### Laikmačio rankenėlė

Lengvu nykščio pasukimu siūlo vaizdinius laiko nustatymus, kad pasirinktumėte norimą

gaminimo laiką iki 30 minučių per vieną gaminimo sesiją.

#### Kepimas mikrobangomis

Kepant tik mikrobangomis yra šeši galios lygiai, iš kurių galima pasirinkti vieną, geriausiai tinkantį atliekamam darbui.

Galia padidinama pasukant rankenėlę pagal laikrodžio rodyklę. Galios lygius galima suskirstyti tokiu būdu:

	Galía	Aprašymas
1	100%	Labai intensyvu
2	88%	Intensyvu
3	73%	Vidutinio intensyvumo
4	52%	Mažo intensyvumo
5	42%	Atšildymas
6	20%	Labai mažo intensyvumo

### 4.2 Veikimas

Norint pradėti kepti

- Įdėkite maistą į krosnelę ir užverkite dureles.
- Pasukdami galios parinkiklį pasirinkite galios lygį.
- Nustatykite kepimo trukmę naudodami laikmačio rankenėlę.



Tik pasukus laikmatį krosnelė pradeda kepti. Renkantis kepimo trukmę trumpesnę nei 2 minutes, pasukite laikmatį į 2 minutes ir tada sugrįžkite prie reikiamos trukmės.



**ĮSPĖJIMAS:** ĮSPĖJIMAS: Visada gražinkite laikmatį į nulinę padėtį, jei maistas išimamas iš krosnelės nepasibaigus nustatytai gaminimo trukmei arba kai krosnelė nenaudojama. Norėdami sustabdyti kepimo procesą, paspauskite durelių atpalaidavimo mygtuką arba atverkite dureles paėmus už rankenos.

## 5 Valymas ir priežiūra

### 5.1 Valymas ir priežiūra

1. Prieš valydami išjunkite krosnelę ir atjunkite nuo elektros lizdo.
2. Išlaikykite krosnelės vidų švarų. Aptaškius maisto purlais ar pridžiūvus išsiliejusiam skysčiui ant krosnelės sienelių, nuvalykite jas drėgna šluoste. Tik jei krosnelė labai užsiteršia, galima naudoti švelnų ploviklį. Nenaudokite purškiamųjų ir kitų šiurkščių valiklių, nes jie gali įsigerti, subraižyti arba išblukinti durelių paviršių.
3. Krosnelės išorinius paviršius valykite drėgna šluoste. Siekiant išvengti žalos judančioms dalims krosnelėje, negalima leisti vandeniui prisisunkti į ventilacijos angas.
4. Dažnai drėgna šluoste nuvalykite dureles ir langelį iš abiejų pusių, durų sandariklius ir gretimas dalis, kad pašalintumėte išsiliejusias medžiagas ar purlus. Nenaudokite abraziivių valiklių.
5. Negalima naudoti garinių valiklių.
6. Neleiskite Valdymo skydeliui sušlapti. Valykite minkšta, švelnia šluoste. Valydami Valdymo skydelį, krosnelės dureles laikykite praviras, kad apsisaugotumėte nuo atsitiktinio įsijungimo.
7. Jei krosnelės viduje ar išorėje aplink ją kaupiasi garai - nuvalykite minkšta šluoste. Tai gali atsitikti, kai mikrobangų krosnelė veikia esant aukštai drėgmei. Ir tai normalu.
8. Kartais valant krosnelę reikia išimti stiklinį dėklą. Dėklą plaukite šiltu muiluotu vandeniu arba indaplovėje.
9. Siekiant išvengti perteklinio triukšmo, sukantis žiedas ir krosnelės vidinis pagrindas turi būti reguliariai valomi. Tiesiog švelniu valikliu išvalykite krosnelės apatinį paviršių. Sukantis žiedas gali būti plaunamas švelniai muilinu vandeniu arba indaplovėje. Prieš nuimdami sukantį žiedą nuo angos apačios valymui įsitikinkite, kad grąžinsite į tinkamą poziciją.
10. Pašalinkite kvapus iš krosnelės, tinkamame šildyti mikrobangomis giliame puodelyje sumaišydami vandens su vienos citrinos sultimis ir žievele bei pakaitindami mikrobangomis 5 minutes. Kruopščiai nuvalykite ir nusauskite minkštu skudurėliu.
11. Prireikus pakeisti krosnelės lempuotę, kreipkitės į pardavėją, kad jis ją pakeistų.
12. Krosnelę reikia reguliariai valyti, o maisto nuosėdas pašalinti. Nepalikant švaros krosnelėje, paviršių galima paveikti, o tai neigiamai paveiks įrangos tarnavimo trukmę ir gali sukelti pavojų.
13. Nemeskite šios įrangos į buitinių šiukšlių dėžę. Jis turi būti atiduotas į konkretų savivaldybių suteiktą atliekų surinkimo centrą.

### 5.2 Laikymas

Įrangą, kuria ilgai planuojate nesinaudoti, laikykite atsakingai.

- Prieš pakeliant įrangą, atjunkite ją nuo tinklo ir leiskite pilnai atvėsti.
- Ištuštinkite vandens talpą.
- Įrangą ir jos priedus laikykite originaliose pakuotėse.
- Laikykite vėsioje, sausoje vietoje.
- Laikykite įrangą vaikams nepasiekiamoje vietoje.

### 5.3 Tvarkymas ir transportavimas

- Tvarkydami ir transportuodami įrangą, laikykite ją originalioje pakuotėje. Pakuotė apsaugo įrangą nuo mechaninio pažeidimo.
- Ant pakuotės ar įrangos nedėkite didelių svorių. Taip galite sugadinti įrangą.
- Numetus įrangą, ji gali neveikti arba gali būti sugadinta visam laikui.

## 6 Gedimų šalinimas

Problema	Galimas problemos sprendimas
Jei krosnelė neveikia	Patikrinkite ir įsitikinkite, kad krosnelė patikimai prijungta prie tinklo. Jei ne, ištraukite kištuką iš lizdo, palaukite 10 sekundžių ir patikimai įkiškite.
	Patikrinkite ar patalpose nėra sudegusio srovės saugiklio arba išmušto srovės kirtiklio. Jei panašu, jog ši veikia tinkamai, patikrinkite el. lizdą kita įranga.
	Patikrinkite, ar valdymo skydelis tinkamai užprogramuotas, o laikmatis nustatytas.
	Patikrinkite, ar durys yra saugiai uždarytos ir užsifiksavo durų saugos užrakto sistema. Kitaip mikrobangų energija nesklys į krosnelę.
Jei nė vienas iš aukščiau išvardytų sprendimų nepadeda išspręsti situacijos, kreipkitės į kvalifikuotą techniką. Nebandykite patys reguliuoti ar taisyti krosnelės.	



Arçelik A.Ş.

Karaağaç Caddesi No:2-6, 34445,

Sütlüce / STANBULAS

[www.beko.com](http://www.beko.com)