

Mikrobangų krosnelė

Naudojimo instrukcija



MOC201102W

LT

01M-8817163200-3719-02

beko

Pirmiausia perskaitykite šią naudotojo instrukciją!

Geriamas pirkėju,

Dėkojame, kad pasirinkite Beko gaminį. Tikimės, kad pasieksite geriausių rezultatų naudodami gaminį, kuris buvo pagamintas naudojant aukštos kokybės ir pažangiausias technologijas. Todėl prieš naudodami gaminį, atidžiai perskaitykite visą šią naudotojo instrukciją ir visus pridedamus dokumentus ir išsaugokite juos ateičiai. Perduodami gaminį kitiems asmenims, kartu su gaminiu perduokite ir naudotojo instrukciją. Laikykitės visų naudotojo instrukcijoje esančių įspėjimų ir pateikiamos informacijos.

Simbolių reikšmės

Įvairiuose šios instrukcijos skyriuose naudojami šie simboliai:

| | |
|--|--|
|  | Svarbi informacija ir naudingi patarimai kaip naudoti įrenginį. |
|  | ĮSPĖJIMAS: Įspėjimai dėl pavojingų situacijų, susijusių su gyvybės ir turto saugumu. |
|  | Įspėjimas apie elektros smūgį. |
|  | Įspėjimas dėl karštų paviršių. |



Šis gaminys sukurtas gamtą tausojančiose moderniose gamyklose.

Šis prietaisas atitinka EEJA reikalavimus.



Šiame prietaise nėra spausdintinių plokščių.

Svarbios saugos instrukcijos Atidžiai perskaitykite ir išsaugokite ateičiai.

Šiame skyriuje pateiktos saugos instrukcijos, kurios padės apsisaugoti nuo gaisro, elektros smūgio, mikrobangų krosnelės energijos nuotėkio, asmeninio sužalojimo ar žalos turtui. Jeigu nesivadovausite šiais nurodymais, nustos galioti visos garantijos.

1.1 Bendra sauga

- Mikrobangų krosnelė skirta šildyti maistą ir gėrimus. Drabužių džiovinimas ir šildymo pagalvėlių, šlepečių, kempinių, drėgnų audinių ir panašių daiktų kaitinimas gali sukelti sužeidimų, užsidegimo ar gaisro pavojų.

Šis prietaisas skirtas naudoti namie ar panašioje aplinkoje, tokioje kaip:

- darbuotojų virtuvėlės parduotuvėse, biuruose ir kitose darbo aplinkose;
- viešbučių numeriuose, moteliuose ir kitose apgyvendinimo patalpose;
- nakvynės su pusryčiais paslaugas teikiančiose įstaigose;

- Kai durelės praviros, nebandykite įjungti krosnelės. Priešingu atveju, jūs galite būti paveikti kenksmingos mikrobangų energijos. Saugos užraktai negali būti išjungiami ar sugadinami.
- Nedėkite jokių daiktų tarp krosnelės priekinės dalies ir durelių. Neleiskite ant uždarymo paviršių susikaupti nešvarumų ar valymo priemonių likučių.
- Bet kokius techninės priežiūros darbus, susijusius su gaubto, apsaugančio nuo mikrobangų energijos poveikio, nuėmimu, turi atlikti įgalioti asmenys/servisas. Bet koks kitoks bandymas pavojingas.
- Jūsų gaminys skirtas kepti, šildyti ir atšildyti maistą namuose.
- Nenaudokite įrangos lauke, vonioje ar drėgnose aplinkose bei vietose, kur ji gali sušlapti.
- Neprisiiimama atsakomybė ar garantijos pretenzijų už žalą, atsiradusią dėl netinkamo įrangos naudojimo ar prižiūrėjimo.
- Niekada nebandykite išardyti įrangos. Jokios garantijos pretenzijos nepriimamos dėl kilusios žalos netinkamai naudojant įrenginį.

1

Svarbios saugos ir aplinkos apsaugos instrukcijos

- Naudokite tik originalias arba gamintojo rekomenduojamas dalis.
- Nepalikite įrangos be priežiūros, kol jis naudojamas.
- Visada naudokite įrangą ant stabilaus, plokščio, švaraus, sauso ir neslidaus paviršiaus.
- Nenaudokite su išorine laiko rele ar atskira nuotolinio valdymo sistema.
- Išvalykite visas dalis prieš pirmą kartą naudodami įrangą. Peržiūrėkite informaciją, pateiktą skyriuje „Valymas ir techninė priežiūra“.
- Įrangą naudokite tik pagal paskirtį, nurodytą šioje instrukcijoje. Šiai įrangai nenaudokite abrazyvių chemikalų ar garų. Šios krosnelės paskirtis yra šildyti ir kepti maistą. Ji neskirta pramoniniam naudojimui ar naudojimui laboratorijoje.
- Nenaudokite įrangos džiiovinti rūbus ar virtuvines šluostes.
- Naudojant įrangą smarkiai įkaista. Būkite atidūs ir nepalieskite karštų dalių, esančių mikrobangų krosnelėje.
- Jūsų mikrobangų krosnelė neskirta jokiai gyvai būtybei džiiovinti.
- Nenaudokite tuščios krosnelės.
- Indai gali įkaisti dėl iš maisto indams perduodamos šilumos. Norint laikyti indus, gali prireikti virtuvinių pirštinių.
- Indai turi būti patikrinti, kad jie yra tinkami naudoti mikrobangų krosnelėse.
- Nestatykite mikrobangų krosnelės ant kaitlenčių ar kitos karštų generuojančių įrangos. Priešingu atveju krosnelė gali būti sugadinta, o garantija nutraukta.
- Mikrobangų krosnelė negali būti įmontuojama į spintą, kuri neatitinka montavimo instrukcijų.
- Būkite atsargūs nuimdami dangtelius nuo maisto pakuočių, nes pašildžius susidaro garai.
- Išimdami bet kokį pašildytą maistą iš mikrobangų krosnelės – naudokite pirštines.
- Naudojant įrangą visi paviršiai gali itin smarkiai įkaisti.
- Naudojant įrangą durelės ir išorinis stiklas gali labai įkaisti.

1.1.1 Elektros sauga

- Siekiant išvengti rizikos, sugadintą maitinimo laidą turi pakeisti gamintojas savo aptarnavimo centre arba profesionalūs meistras buitinės technikos servise.
- Beko mikrobangų krosnelės atitinka taikomus saugumo standartus, todėl, siekiant išvengti bet kokio pavojaus, bet kokio įrangos ar maitinimo laido pažeidimo atveju, pažeidimą sutaisyti ar laidą pakeisti turi pardavėjas, techninės priežiūros centras arba specializuotas ir įgaliotasis servisas. Naudotojui kyla grėsmė dėl klaidingai ar nekvalifikuotai atliktų darbų.
- Įsitikinkite, kad elektros tinklas atitinka informaciją, pateiktą ant įrangos esančioje informacinėje lentelėje. Vienintelis būdas atjungti įrangą nuo elektros tiekimo yra ištraukti kištuką iš elektros lizdo.
- Prietaisą naudokite tik su įžemintu elektros lizdu.
- Niekada nenaudokite įrangos, jei pažeistas elektros laidas ar pats prietaisas.
- Nenaudokite prietaiso su laido ilgikliu.
- Niekada nelieskite įrangos ar jos kištuko drėgnomis ar šlapiomis rankomis.
- Padėkite įrangą taip, kad kištukas būtų visuomet pasiekiamas.
- Nesugadinkite elektros laido, nelankstykite jo, nesuspauskite ir venkite laido trinties į aštrius kraštus. Elektros laidą laikykite atokiai nuo karštų paviršių ir atvirų liepsnų.
- Įsitikinkite, kad nekils pavojaus, jei atsitiktinai bus patemptas maitinimo laidas bei kad naudojant įrangą niekas neužkliūtų už laido.
- Prieš valydami įrangą ar jo nenaudojant, atjunkite prietaisą nuo elektros tinklo.
- Norėdami atjungti įrangą nuo elektros tinklo, niekada netraukite už laido ir niekada neapvyniokite jo aplink įrangą.
- Neįmerkite prietaiso, jo maitinimo laido bei kištuko į vandenį ar kitą skystį. Nelaikykite jo po tekančiu vandeniu.
- Šildydami maistą plastikiniuose ar popieriniuose induose, stebėkite krosnelę dėl galimo užsidegimo.

- Įsitinkite, kad talpos yra tinkamos naudoti mikrobangų krosnelėse.
- Prieš dėdami mikrobangų krosnelėje tinkamus maišelius į orkaitę, nuimkite popierinių ar plastikinių maišelių vielines virveles ir (arba) metalines rankenas.
- Jei pastebėjote dūmų, išjunkite arba atjunkite įrangą ir laikykite dureles uždarytas, kad užgesintumėte liepsną.
- Nenaudokite mikrobangų krosnelės daiktams laikyti. Nepalikite popierinių daiktų, kepimo medžiagų ar maisto krosnelės viduje, kai ši nenaudojama.
- Siekiant išvengti nudegimų, prieš vartojimą maitinimo butelių ir kūdikių maisto indelių turinį reikia sumaišyti arba purtyti ir patikrinti temperatūrą.
- Šis prietaisas yra 2 grupės B klasės „ISM“ įranga. 2 grupės apibrėžimas, apimantis visą ISM (pramonės, mokslo ir medicinos) įrangą, kurioje tikslingai generuojama radijo dažnio energija ir (arba) naudojama elektromagnetinės spinduliuotės

pavidalu medžiagoms apdoroti, ir kibirkšties erozijos įrangą.

- B klasės įranga yra įranga tinkama naudoti buityje ir tiesiogiai prijungtai prie žemos įtampos elektros tiekimo tinklo, kuris aprūpina gyvenamus pastatus.
- Naudojant įrangą durelės ir išorinis paviršius gali įkaisti.

1.1.2 Gaminio sauga

- Būkite atsargūs išimdami gėrimus ir maistą iš mikrobangų krosnelės.
- Nenaudokite kepimo aliejaus krosnelėje. Karštas aliejus gali pažeisti krosnelės komponentus ir medžiagas bei jis net gali nudeginti odą.
- Pradurkite maistą su stora skūra, pavyzdžiui, bulves, cukinijas, obuolius ir kaštainius.
- Įranga turi būti padėta taip, kad galinė dalis būtų nusukta į sieną.
- Prieš perkeliant įrangą, siekiant išvengti žalos įtvirtinkite besisukantį padą.
- Kiaušinių su lukštu ir sveikų kietai virtų kiaušinių negalima kaitinti mikrobangų krosnelėse, nes jie gali sprogti net baigus mikrobangų krosnei šildyti.

- Niekada nenuimkite dalių, esančių įrangos gale ir šonuose, kurios apsaugo minimalius atstumus tarp spintelės sienelių ir įrangos, kad užtikrintų reikiamą oro cirkuliaciją.
- Nenaudokite įrangos kaip šilumos šaltinio.
- Mikrobangų krosnelė skirta tik maistui atšildyti, kepti ir troškinti.
- Neperkepkite maisto. Priešingu atveju galite sukelti gaisrą.

1.2 Naudojimo paskirtis

- **ĮSPĖJIMAS:** Jei pažeistos durų ar durų tarpinės, krosnelės negalima naudoti tol, kol ją suremontuos kompetentingas asmuo.
- **ĮSPĖJIMAS:** Bet kuriam asmeniui, išskyrus kompetentingą asmenį, pavojinga atlikti bet kokią techninę priežiūrą ar taisymą, kai reikia nuimti dangtį, apsaugantį nuo mikrobangų energijos poveikio.
- **ĮSPĖJIMAS:** Skysčių ir kitų maisto produktų negalima kaitinti sandariose talpyklose, nes jie gali sprogti.
- Krosnelę reikia reguliariai valyti, o maisto nuosėdas pašalinti.
- Virš krosnelės viršaus turi būti bent 20 cm erdvės.
- Įrangą naudokite tik pagal jos tikslinę paskirtį.

- Valant įrangą nenaudokite garinių valiklių.

1.3 Vaikų sauga

- Rekomenduojama imtis išskirtinių saugos priemonių naudojant šalia vaikų ir asmenų, kurių fiziniai, jutimo ar protiniai gebėjimai yra riboti.
- Šią įrangą gali naudoti vaikai, sulaukę 8 metų amžiaus, ir žmonės, kurių fizinis, jutiminis ar protinis pajėgumas yra ribotas arba kurie neturi žinių ir patirties, jei jie yra prižiūrimi dėl saugaus gaminio naudojimo arba jie yra atitinkamai instruktuoti ir supranta gaminio naudojimo riziką. Vaikams draudžiama žaisti šiuo prietaisu. Vaikai neturėtų valyti ar atlikti techninės priežiūros darbų, nebent juos prižiūri vyresni.

1

Svarbios saugos ir aplinkos apsaugos instrukcijos

- Užspringimo pavojus! Pakuotę laikykite vaikams nepasiekiamoje vietoje.
- Leisti naudoti krosnelę vaikams be priežiūros tik tada, kai pateikiamos tinkamos instrukcijos, kad vaikas galėtų saugiai naudoti mikrobangų krosnelę ir suprastų netinkamo naudojimo pavojus.
- Dėl perteklinio karščio, kylančio naudojant grilio ir kombinuotus režimus, vaikams turėtų būti leidžiama naudoti šiuos režimus tik prižiūrint suaugusiems.
- Gaminį ir elektros laidą laikykite taip, kad jų nepasiektų jaunesni nei 8 metų vaikai.
- Naudojant įrangą, įranga ir jos pasiekiami paviršiai gali smarkiai įkaisti. Vaikus laikykite atokiai.
- Šis prietaisas nėra skirtas naudoti asmenims (įskaitant vaikus), kurių fizinės, jutimo ar protinės savybės yra sutrikusios arba kuriems trūksta patirties ir žinių, išskyrus atvejus, kai juos prižiūri ir prietaiso naudojimo nurodymus duoda asmuo, atsakingas už jų saugą.
- Vaikus būtina prižiūrėti, kad jie nežaistų šiuo prietaisu.
- **ĮSPĖJIMAS:** Leisti naudoti orkaitę vaikams be priežiūros tik tada, kai pateikiamos tinkamos instrukcijos, kad vaikas galėtų saugiai naudoti mikrobangų krosnelę ir suprastų netinkamo naudojimo pavojus.

1.4 Atitiktis WEEE atliekų direktyvai ir atliekų šalinimas:

Šis gaminys atitinka ES EEJA direktyvą (2012/19/ES). Šis gaminys pažymėtas elektros ir elektroninės įrangos klasifikavimo (EEJA) ženklu.



Šis simbolis informuoja apie tai, kad naudojimui nebetinkamo gaminio negalima išmesti kartu su kitomis buitinėmis atliekomis.

Nebenaudojamas aparatas turi būti

pristatytas į oficialų atliekų surinkimo punktą elektros ir elektronikos įrenginių perdirbimui. Norėdami gauti informacijos apie tokius surinkimo punktus, teiraukitės vietos valdžios institucijose arba mažmeninės prekybos vietoje, kurioje įsigijote prietaisą. Kiekvienas namų ūkis atlieka svarbų vaidmenį surenkant ir perdirbant nenaudojamą buitinę techniką. Tinkamas nebenaudojamo prietaiso šalinimas padeda išvengti galimų neigiamų pasekmių aplinkai ir žmonių sveikatai.

1.5 RoHS direktyvos atitiktis

Jūsų įsigytas gaminys atitinka ES RoHS direktyvą (2011/65/ES). Jame nėra šioje direktyvoje nurodytų kenksmingų ir draudžiamų medžiagų.

1.6 Informacija apie pakuotę



Šio gaminio pakuotė pagaminta iš pakartotinai panaudojamų medžiagų, atsižvelgiant į mūsų nacionalinius aplinkosaugos reglamentus.

Neišmeskite pakavimo medžiagų kartu su kitomis buitinėmis atliekomis arba kitomis šiukšlėmis. Išmeskite pakavimo medžiagas į tam skirtą atliekų surinkimo punktą.

2 Jūsų mikrobangų krosnelė

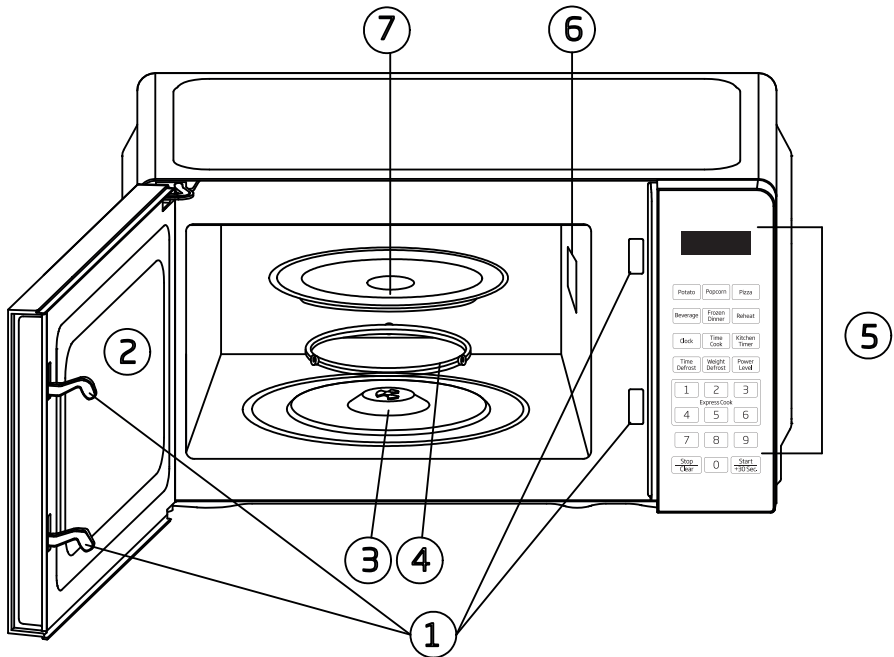

1. Durelių saugos užraktas sistema
2. Krosnelės langelis
3. Velenas
4. Sukantis žiedas
5. Valdymo skydelis
6. Bangų kreipiančioji (nenuimkite žėručio dangtelio, dengiančio bangų kreipiančiąją)
7. Stiklinis padėklas

| | |
|----------------------------------|--------------------------------------|
| Nominali įtampa | AC 230V/50Hz, |
| Nominali įvestis | 1100 W (Mikrobangos) |
| Nominali išvestis | 700W |
| Mikrobangų dažnis | 2450MHz |
| Išoriniai matmenys | 243 mm (A) × 446 mm (P) × 340 mm (G) |
| Krosnelės ertmės matmenys | 202 mm (A) × 301 mm (P) × 311 mm (G) |
| Krosnelės tūris | Kompaktiška 20 l |
| Neto svoris | apytiksliai 9,4 kg |

Pasilieka teisė atlikti technines ir projektines modifikacijas.

Įrangos žymos arba kituose kartu su gaminiu pateiktuose dokumentuose nurodytos vertės yra laboratorinėmis sąlygomis pagal atitinkamus standartus gautos vertės. Šios vertės gali kisti priklausomai nuo prietaiso naudojimo ir aplinkos sąlygų.

3 Montavimas ir prijungimas

3.1 Įdiegimas

1. Įsitikinkite, kad visos pakuotės medžiagos išimtos iš durelių vidaus.



ĮSPĖJIMAS: Patikrinkite, ar krosnelėje nėra pažeidimų, pvz., netolygiai sureguliuotų ar sulenktų durų, pažeistų durų tarpinių ir sandarinimo paviršiaus, nulūžusių ar atsilaisvintų durų vyrių ir sklaidžių bei įlenkimų erdmės viduje arba ant durų. Jei yra kokių nors pažeidimų, nenaudokite krosnelės ir kreipkitės į kvalifikuotą techninės priežiūros personalą.

2. Ši mikrobangų krosnelė turi būti padėta ant plokščio, stabilaus paviršiaus atlaikančio krosnelės ir sunkiausio krosnelėje kepamo maisto svorį.
3. Nestatykite orkaitės ten, kur susidaro šiluma, garai, didelė drėgmė, ar šalia degių medžiagų.
4. Kad orkaitė veiktų tinkamai, ji turi turėti pakankamą oro srautą. Užtikrinkite 20 cm erdvę virš, 10 cm už krosnelės bei 5 cm abiejuose šonuose. Neuždenkite ir neblokaukite įrangos ventilacijos angų. Nenuimkite kojelių.
5. Nenaudokite krosnelės be stiklinio padėklo, besisukančios atramos ir veleno jų tinkamose pozicijose.
6. Įsitikinkite, kad maitinimo laidas nepažeistas ir nepravestas po krosnele arba virš karšto ar aštraus paviršiaus.
7. Elektros lizdas turi būti lengvai pasiekiamas, kad avariniu atveju būtų galima lengvai atjungti krosnelę.
8. Nenaudokite krosnelės lauke.

3.2 Radijo trukdžiai

Mikrobangų krosnelės veikimas gali sukelti radijo, televizoriaus ar panašios įrangos trikdžius.

Jei yra trukdžių, juos galima sumažinti arba panaikinti šiomis priemonėmis:

1. nuvalykite orkaitės durelių ir tarpinės paviršius;
2. perkelti signalus priimančią televizoriaus ar radijo anteną;
3. perkelti mikrobangų krosnelę imtuvo atžvilgiu;
4. atitraukite mikrobangų krosnelę nuo imtuvo;
5. prijunkite mikrobangų krosnelę prie kito lizdo, kad mikrobangų krosnelė ir imtuvas būtų skirtingose grandinėse.

3.3 Kepimo mikrobangomis taisyklės

1. Atsargiai paskirstykite maistą. Storiausias vietas nukreipkite į indo išorę.
2. Stebėkite kepimo trukmę. Kepkite trumpiausiai nurodytą trukmę ir ją pratęskite pagal poreikį. Stipriai perkeptas maistas gali rūkti arba užsidegti.
3. Kepant uždenkite maistą. Dangtis apsaugo nuo taškymosi ir užtikrina tolygų kepimą.
4. Kepant tokį maistą kaip vištiena ar mėsainiai, kepant mikrobangomis apverskite maistą. Dideli maisto gabalai, pavyzdžiui, kepsniai, turi būti apversti bent kartą.
5. Įpusėjus kepimui perdėliokite maistą, pvz., kotletus, iš viršaus į apačią ir nuo patiekalo centro į išorę.

3.4 Įžeminimo instrukcija

Ši įranga privalo būti įžeminta. Ši krosnelė turi įžeminantį laidą su įžeminančiu kištuku. Jis turi būti prijungtas prie tinkamai sumontuoto ir įžeminto elektros lizdo. Įvykus trumpajam jungimui, įžeminimas sumažina elektros smūgio riziką, nes yra elektros srovės pašalinimo laidas.

3 Montavimas ir prijungimas

Rekomenduojama įrengti atskirą grandinę, kuri aptarnautų tik krosnelę. Aukštos įtampos naudojimas yra pavojingas ir gali sukelti gaisrą ar kitą nelaimingą atsitikimą, galintį sugadinti krosnelę.



ĮSPĖJIMAS: Netinkamai naudojant įžeminimo kištuką gali kilti elektros smūgio pavojus.



Jei turite klausimų dėl įžeminimo ar elektros instrukcijos, kreipkitės į kvalifikuotą elektriką arba techninės priežiūros darbuotoją.



Nei gamintojas, nei pardavėjas neprisiima jokios atsakomybės už krosnelės sugadinimą ar sužalojimus, atsiradusius dėl elektros prijungimo procedūrų nesilaikymo.

Šio maitinimo kabelio laidai yra spalvoti pagal šį kodą:

Žalia ir geltona = ŽEMĖ

Mėlyna = NEUTRALI

Ruda = SROVĖ

3.5 Indų patarimai

1. Mikrobangų krosnelės negali prisiskverbti į metalą. Naudokite tik indus, tinkamus naudoti mikrobangų krosnelėse. Gaminant mikrobangų krosnelėje neleidžiama naudoti metalinių indų maistui ir gėrimams laikyti. Šis reikalavimas netaikomas, jei gamintojas nurodo metalinių indų, tinkamų kepti mikrobangų krosnelėje, dydį ir formą.
2. Mikrobangų krosnelė negali prisiskverbti į metalą, todėl negalima naudoti metalinių indų ar indų su metaline apdaila.

3. Gamindami mikrobangų krosnelėje nenaudokite perdirbto popieriaus gaminių, nes juose gali būti smulkių metalo gabalėlių, kurie gali sukelti kibirkštis ir (arba) gaisrą.
4. Rekomenduotini apvalūs/ovalūs, o ne kvadratiniai/pailgi indai, nes maistas kampuose linkęs pervirti.
5. Gali būti naudojamos siauros aliuminio folijos juostelės, kad atviros vietos neperkeptų. Tačiau būkite atsargūs, nenaudokite per jų daug ir išlaikykite 1 colio (2,54 cm) atstumą tarp folijos ir ermės.

Žemiau pateiktas sąrašas yra bendri patarimai, padėsiantys pasirinkti tinkamus indus.

| Virtuvės indai | Mikrobangos |
|--|-------------|
| Karščiui atsparus stiklas | Taip |
| Karščiui neatsparus stiklas | Ne |
| Karščiui atspari keramika | Taip |
| Mikrobangų krosnelėms tinkamas plastikinis indas | Taip |
| Maistinis popierius | Taip |
| Metalinė kepimo skarda | Ne |
| Metalinės kreipiančios | Ne |
| Aliuminio folija ir folijos indai | Ne |

4 Veikimas

4.1 Valdymo skydelis

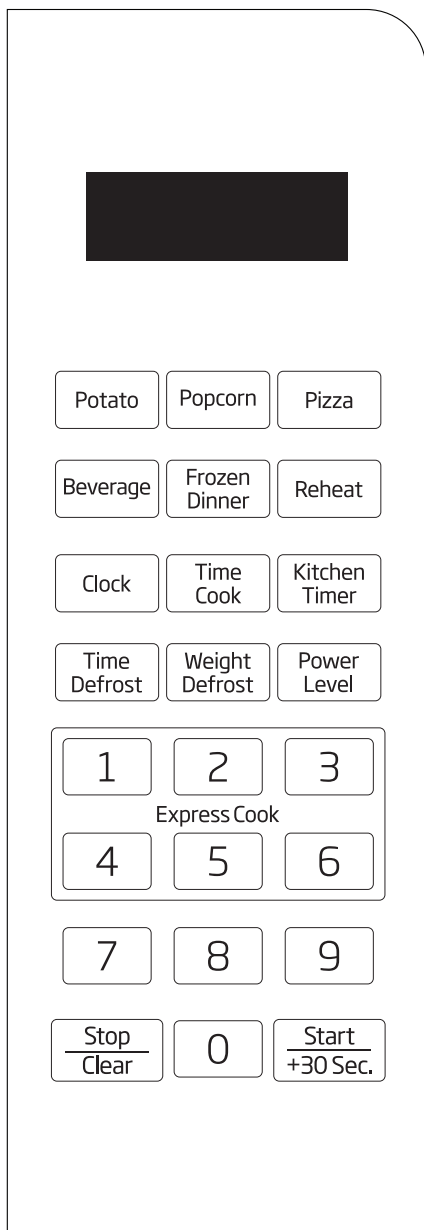

Ekranas

Rodoma kepimo trukmė, galia, indikatoriais ir laikas.

Automatinio kepimo meniu

Yra 6 automatinio kepimo meniu parinkty. Naudokite, norėdami nustatyti automatinio kepimo programą.

Skaitiniai mygtukai (0-9)

Naudokite nustatyti trukmę arba maisto svorį. Tačiau naudokite skaitinius mygtukus nuo 1 iki 6, norint nustatyti greitąjį kepimą.

Laikrodis

Naudokite norėdami nustatyti laiką.

Galios lygis

Naudokite norėdami pasirinkti mikrobangų galios lygį.

Kepimo trukmė

Naudokite norėdami nustatyti mikrobangų kepimo ir kelių etapų kepimo programą.

Atšildymo trukmė

Paspauskite norėdami nustatyti atšildymo programą.

Virtuvinis laikmatis

Paspauskite norėdami nustatyti virtuvinio laikmačio funkciją.

Atšildomas svoris

Naudokite norėdami pasirinkti atšildymo programą, paremtą įvestu svoriu.

Stop/atšaukti

Vieną kartą paspauskite norėdami sustabdyti kepimą ir du kartus - ir atšaukti nustatymus.

Pradėti/+30 sek.

Paspauskite norėdami pradėti kepimo programą. Mygtukas taip pat naudojamas norint kepat pratęsti kepimo trukmę.

4.2 Veikimas

- Tik prijungus krosnelę prie tinklo, krosnelė supypsės ir ekrane rodys „1:01“.
- Kepimo nustatymo procese uždelsus apie 25 sekundes, krosnelė sugrįš į budėjimo režimą.

4 Veikimas

- Kepant vieną kartą paspaudus STOP/CLEAR mygtuką, programa bus pristabdyta, tada paspaudus START/+30 SEC. pratęsite programą. Jei du kartus paspausite STOP/CLEAR mygtuką, programa bus atšaukta.
- Baigus kepti ekrane rodyt „End“ ir skleis garsą kas dvi minutes, kol naudotojas paspaus STOP/CLEAR mygtuką arba atvers dureles.
- Veikimo metu paspaudus aktyvų mygtuką, skambutis suskambės vieną kartą, o paspaudus neaktyvų mygtuką – suskambės du kartus.

4.2.1 Laiko nustatymas

Galimas 12 ir 24 valandų laikrodis, kuriuos galite pasirinkti budėjimo režime paspaudus CLOCK mygtuką.

1. Budėjimo režime paspauskite CLOCK mygtuką vieną arba du kartus ir pasirinksite 12 arba 24 valandų laikrodį.
2. Skaitiniais mygtukais įveskite tikslų laiką.
3. Paspaudę CLOCK mygtuką patvirtinsite nustatymus.



Kepant galite pasitiksinti laiką paspausdami CLOCK mygtuką.

4.2.2 Greitasis kepimas

Budėjimo režime paspaudus skaitinį mygtuką (1, 2, 3, 4, 5 ar 6), sistema atsakydami iš karto pradės kepti atitinkamai 1 minutę, 2 minutes, 3 minutes, 4 minutes, 5 minutes ar 6 minutes. Mikrobangų krosnelė pradės kepti pilna galia.

4.2.3 Virtuvinio laikmačio nustatymas

1. Budėjimo režime ar kepant vieną kartą paspauskite KITCHEN TIMER mygtuką.
2. Skaitiniais mygtukais įveskite norimą trukmę. Ilgiausia trukmė yra 99 minutės ir 99 sekundės.
3. Patvirtinkite paspausdami START/+30 SEC. mygtuką.



Praėjus nustatytai trukmei, skambutis jums apie tai primins. Jūs galite patikrinti atgalinio skaičiavimo trukmę paspausdami KITCHEN TIMER mygtuką. Tačiau, funkcija gali būti atšaukta, paspaudus STOP/CLEAR mygtuką, kai ekrane rodoma trukmė.

4.2.4 +30 sek. funkcijos nustatymas

Budėjimo režime spaudinėdami START/+30 SEC. mygtuką nustatysite kepimo trukmę. Mikrobangų krosnelė automatiškai pradės kepti didžiausia galia. Ilgiausia trukmė yra 99 minutės ir 99 sekundės.



Kepant (kepimo mikrobangomis ar greitojo kepimo metu) pratęsti kepimo trukmę paspaudžiant START/+30 SEC. mygtuką.

4.2.5 Kepimas mikrobangomis

1. Budėjimo režime vieną kartą paspauskite TIME COOK mygtuką.
2. Skaitiniais mygtukais nustatykite kepimo trukmę. Ilgiausia trukmė yra 99 minutės ir 99 sekundės.
3. Jei norite nustatyti ne 100 % galia, paspauskite POWER LEVEL mygtuką ir skaitiniais mygtukais įveskite galios lygį.
4. Paspaudę START/+30 SEC. pradėsite kepti.

4 Veikimas

Skaičiais nustatykite kepimo galios lygį:

| Paspauskite skaitinį mygtuką | Kepimo galia (rodoma) |
|------------------------------|-----------------------|
| 1,0 | 100% (P10) |
| 9 | 90% (P-9) |
| 8 | 80% (P-8) |
| 7 | 70% (P-7) |
| 6 | 60% (P-6) |
| 5 | 50% (P-5) |
| 4 | 40% (P-4) |
| 3 | 30% (P-3) |
| 2 | 20% (P-2) |
| 1 | 10% (P-1) |
| 0 | 0% (P-0) |



Kepant galite patikrinti kepimo galios lygį paspaudžiant POWER LEVEL mygtuką.

4.2.6 Atšildymo trukmė

1. Budėjimo režime vieną kartą paspauskite TIME DEFROST mygtuką.
2. Use the number pads to enter defrosting time. The longest time is 99 minutes 99 seconds.
3. Patvirtinkite paspausdami START/+30 SEC. mygtuką.



Atšildymo programos metu stabtels ir pyptels primenant naudotojui, kad reikia apversti maistą ir paspaudus START/+30 SEC. mygtuką pratęsti.

4.2.7 Atšildomas svoris

Nustačius svorį, atšildymo trukmė ir galia pakeičiama automatiškai. Maksimalus šaldyto maisto svoris yra 5 lb. 16 oz. (2,72 kg).

1. Atšildomą maistą įdėkite į krosnelę.
2. Vieną kartą paspauskite WEIGHT DEFROST mygtuką.
3. Skaitiniais mygtukais įveskite maisto svorį.
4. Patvirtinkite paspausdami START/+30 SEC. mygtuką.



Atšildymo programos metu stabtels ir pyptels primenant naudotojui, kad reikia apversti maistą ir paspaudus START/+30 SEC. mygtuką pratęsti.



Svorį įvesti svarais ir uncijomis. Jei etiketėje nurodytas tik svoris svarais, perskaičiuokite svarų trupmeną į uncijas, vadovaujantis šia lentele:

Svarų trupmenos konvertavimas į uncijas

| Svaro trupmenos dalis | Uncijų |
|-----------------------|------------------------------------|
| Mažiau nei ,03 | 0 |
| nuo ,03 iki ,09 | 1 |
| nuo ,10 iki ,15 | 2 |
| nuo ,16 iki ,21 | 3 |
| nuo ,22 iki ,27 | 4 |
| nuo ,28 iki ,34 | 5 |
| nuo ,35 iki ,40 | 6 |
| nuo ,41 iki ,46 | 7 |
| nuo ,47 iki ,53 | 8 |
| nuo ,54 iki ,59 | 9 |
| nuo ,60 iki ,65 | 10 |
| nuo ,66 iki ,71 | 11 |
| nuo ,72 iki ,78 | 12 |
| nuo ,79 iki ,84 | 13 |
| nuo ,85 iki ,90 | 14 |
| nuo ,91 iki ,97 | 15 |
| daugiau nei ,97 | padidinkite iki sveikojo skaičiaus |

4 Veikimas

4.2.8 Kepimas keliais etapais

Jūsų krosnelė gali būti užprogramuota iki 3 automatinį kepimų sekos. Seka gali būti sudaryta iš atitirpinimo trukmės su viena arba dviem kepimo programomis mikrobangomis arba iš dviejų kepimo mikrobangomis programų.

4.2.8.1 Atitirpinimo trukmė su vienu ar dviem kepimo mikrobangomis etapais

1. Atverkite dureles, įdėkite maistą ir užverkite dureles.
2. Vieną kartą paspauskite TIME DEFROST mygtuką.
3. Įveskite pageidaujamą atitirpinimo trukmę paspausdami tinkamus skaitinius mygtukus.
4. Nustatykite pirmą kepimo mikrobangomis programos etapą.
5. Nustatykite antrą kepimo mikrobangomis programos etapą.
6. Norėdami pradėti paspauskite START/+30 SEC.



5-as žingsnis nebūtinai, jei naudosite vieną kepimo mikrobangomis programą. Atitirpinimo trukmė gali būti nustatyta tik pirmame etape.

4.2.8.2 Kepimas mikrobangomis dvejais etapais

Kai kurie receptai reikalauja kelių kepimo etapų skirtingomis temperatūromis.

1. Nustatykite pirmą kepimo mikrobangomis programos etapą.
2. Nustatykite antrą kepimo mikrobangomis programos etapą.
3. Norėdami pradėti paspauskite START/+30 SEC.

4.2.9 Užrakto nuo vaikų nustatymas

Užraktas neleidžia naudoti neprižiūrimiems vaikams.

- Nustatyti užraktą nuo vaikų: budėjimo režime, jei nebuvo atliekama jokia operacija per pastarąją minutę, krosnelė savaime pereis į užrakto nuo vaikų režimą. Paspaudus bet kurį mygtuką, užrakto indikacija pasirodys ekrane trims sekundėms taip primenant, kad reikia išjungti užraktą nuo vaikų.
- Atšaukti užraktą nuo vaikų: užrakto nuo vaikų režime atvėrę ar užvėrę dureles atšauskite programą ir užrakto indikatorius užges.

4 Veikimas

4.3 Automatinio kepimo meniu

Automatinio kepimo nustatymai jums leidžia automatiškai iškepti ar pašildyti maistą, nenustatant kepimo galios lygio bei trukmės. ŠALDYTI PIETŪS, BULVĖ ir GĖRIMAI leidžia jums kepti to paties maisto kartotinį kiekį.

| | |
|--|--|
| <p>Bulvė Bulvėms (nuo 4 iki 6 oz. (0,11-0,17 kg)/porciją):</p> <ol style="list-style-type: none">1. Vieną kartą paspauskite POTATO.2. Įveskite bulvių kiekį nuo 1 iki 4 paspaudžiant skaitinį mygtuką.3. Patvirtinkite paspausdami START/+30 SEC mygtuką. <p>Bulvėms (nuo 8 iki 10 oz. (0,23-0,28 kg)/dalis):</p> <ol style="list-style-type: none">1. Du kartus paspauskite POTATO.2. Įveskite bulvių kiekį nuo 1 iki 4 paspaudžiant skaitinį mygtuką.3. Patvirtinkite paspausdami START/+30 SEC mygtuką. | <p>Gėrimai Puodeliams (nuo 5 iki 7 oz. (148–207 ml)/puodelį):</p> <ol style="list-style-type: none">1. Vieną kartą paspauskite BEVERAGE.2. Paspausdami skaitinius mygtukus pasirinkite puodelių kiekį nuo 1 iki 4.3. Patvirtinkite paspausdami START/+30 SEC mygtuką. <p>Didesniems puodeliams (nuo 9 iki 11 oz. (266–325 ml)/puodelį):</p> <ol style="list-style-type: none">1. Du kartus paspauskite BEVERAGE.2. Paspausdami skaitinius mygtukus pasirinkite didelių puodelių kiekį nuo 1 iki 4.3. Patvirtinkite paspausdami START/+30 SEC mygtuką. |
| <p>Spragėsiai</p> <ol style="list-style-type: none">1. Vieną kartą paspauskite POPCORN. POPCORN programa automatiškai nustato kepimo trukmę 3,5 oz. (100 g) mikrobangomis kepanų spragėsių maišeliui.2. Patvirtinkite paspausdami START/+30 SEC mygtuką. <p>Geresnį kepimo rezultatą pasieksite, jei prieš kepanut užlenksite keturis spragėsių pakuotės kampus.</p> <p>PASTABA: Norint pakeisti numatytąją POPCORN programos trukmę: du kartus paspauskite POPCORN mygtuką. Paspausdami skaitinius mygtukus įveskite minutes ir sekundes. Paspauskite START/+30 SEC. Ši nauja kepimo trukmė bus laikoma numatytąja, kol ją pakeisite ar iš naujo įjungsite krosnelę.</p> | <p>Šaldyti pietūs Vienai ar dvejoms mažoms (nuo 7 iki 9 oz. (198–255 g)/porciją) šaldytų pietų porcijoms:</p> <ol style="list-style-type: none">1. Vieną kartą paspauskite FROZEN DINNER.2. Vienai porcijai paspauskite skaitinį mygtuką „1“.3. Dvejoms porcijoms, paspauskite skaitinį mygtuką „2“. <p>Patvirtinkite paspausdami START/+30 SEC mygtuką.</p> <p>Šildant vieną ar dvi dideles (nuo 10 iki 12 oz. (283–340 g)/porciją) šaldytų pietų porcijas:</p> <ol style="list-style-type: none">1. Du kartus paspauskite FROZEN DINNER.2. Vienai porcijai paspauskite skaitinį mygtuką „1“.3. Dvejoms porcijoms, paspauskite skaitinį mygtuką „2“. <p>Patvirtinkite paspausdami START/+30 SEC mygtuką.</p> |
| <p>Pica Šildant picos riekelę (5 oz. (142 g)):</p> <ol style="list-style-type: none">1. Vieną kartą paspauskite PIZZA.2. Patvirtinkite paspausdami START/+30 SEC mygtuką. <p>Šildant visą šaldytą picą (16 oz. (454 g)):</p> <ol style="list-style-type: none">1. Du kartus paspauskite PIZZA.2. Patvirtinkite paspausdami START/+30 SEC mygtuką. | <p>Pašildyti Pašildyti lėkštę likučių (nuo 12 iki 18 oz. (340–510 g)):</p> <ol style="list-style-type: none">1. Vieną kartą paspauskite REHEAT mygtuką.2. Patvirtinkite paspausdami START/+30 SEC mygtuką. |

5 Valymas ir priežiūra

5.1 Valymas ir priežiūra

1. Prieš valydami išjunkite krosnelę ir atjunkite nuo elektros lizdo.
2. Išlaikykite krosnelės vidų švarų. Aptaškius maisto purslais ar pridžiūvus išsiliejusiam skysčiui ant krosnelės sienelių, nuvalykite jas drėgna šluoste. Tik jei krosnelė labai užsiteršia, galima naudoti švelnų ploviklį. Nenaudokite purškiamųjų ir kitų šiurkščių valiklių, nes jie gali įsigerti, subraižyti arba išblukinti durelių paviršių.
3. Krosnelės išorinius paviršius valykite drėgna šluoste. Siekiant išvengti žalos judančioms dalims krosnelėje, negalima leisti vandeniui prisisunkti į ventilacijos angas.
4. Dažnai drėgna šluoste nuvalykite dureles ir langelį iš abiejų pusių, durų sandariklius ir gretimas dalis, kad pašalintumėte išsiliejusius medžiagas ar purslus. Nenaudokite abrazyvinių valymo priemonių.
5. Negalima naudoti garinių valiklių.
6. Neleiskite Valdymo skydeliui sušlapti. Valykite minkšta, švelnia šluoste. Valydami Valdymo skydelį, krosnelės dureles laikykite praviras, kad apsisaugotumėte nuo atsitiktinio įsijungimo.
7. Jei krosnelės viduje ar išorėje aplink ją kaupiasi garai – nuvalykite minkštu skudurėliu. Tai gali atsitikti, kai mikrobangų krosnelė veikia esant aukštai drėgmei. Ir tai normalu.
8. Kartais valant krosnelę reikia išimti stiklinį dėklą. Dėklą plaukite šiltu muiluotu vandeniu arba indaplovėje.
9. Siekiant išvengti perteklinio triukšmo, sukantis žiedas ir krosnelės vidinis pagrindas turi būti reguliariai valomi. Tiesiog švelniu valikliu išvalykite krosnelės apatinį paviršių. Sukantis žiedas gali būti plaunamas švelniai muilinu vandeniu arba indaplovėje. Prieš nuimdami sukantį žiedą nuo angos apačios valymui įsitinkinkite, kad grąžinsite į tinkamą poziciją.
10. Pašalinkite kvapus iš krosnelės, tinkamame šildyti mikrobangomis giliame puodelyje sumaišydami vandens su vienos citrinos sultimis ir žievele bei pakaitindami mikrobangomis 5 minutes. Kruopščiai nuvalykite ir nusausinkite minkštu skudurėliu.
11. Prireikus pakeisti krosnelės lemputę, kreipkitės į pardavėją, kad jis ją pakeistų.
12. Krosnelę reikia reguliariai valyti, o maisto nuosėdas pašalinti. Nepalaikant švaros krosnelėje, paviršių galima paveikti, o tai neigiamai paveiks įrangos tarnavimo trukmę ir gali sukelti pavojų.
13. Nemeskite šios įrangos į buitinių šiukšlių dėžę. Jis turi būti atiduotas į konkretų savivaldybių suteiktą atliekų surinkimo centrą.

5.2 Laikymas

Prietaisą, kuriuo planuojate nesinaudoti ilgą laiką, laikykite atsakingai.

- Prieš pakeliant įrangą, atjunkite ją nuo tinklo ir leiskite pilnai atvėsti.
- Ištuštinkite vandens talpą.
- Prietaisą ir jo priedus laikykite originaliose pakuotėse.
- Laikykite prietaisą vėsioje, sausoje vietoje.
- Laikykite prietaisą vaikams nepasiekiamoje vietoje.

5.3 Tvarkymas ir transportavimas

- Tvarkydami ir transportuodami prietaisą, laikykite jį originalioje pakuotėje. Pakuotė apsaugo prietaisą nuo mechaninio pažeidimo.
- Ant pakuotės ar ant prietaiso nedėkite didelių svorių. Taip galite sugadinti prietaisą.
- Numetus prietaisą, jis gali nebeveikti arba gali būti sugadintas visam laikui.

6 Gedimų šalinimas

| Problema | Galimas problemos sprendimas |
|---|--|
| Jei krosnelė neveikia | Patikrinkite ir įsitikinkite, kad krosnelė patikimai prijungta prie tinklo. Jei ne, ištraukite kištuką iš lizdo, palaukite 10 sekundžių ir patikimai įkiškite. |
| | Patikrinkite ar patalpose nėra sudegusio srovės saugiklio arba išmušto srovės kirtiklio. Jei panašu, jog šie veikia tinkamai, patikrinkite el. lizdą kitų įrenginių. |
| | Patikrinkite, ar valdymo skydelis tinkamai užprogramuotas, o laikmatis nustatytas. |
| | Patikrinkite, ar durys yra saugiai uždarytos ir užsifiksavo durų saugos užrakto sistema. Kitaip mikrobangų energija nesklys į krosnelę. |
| Jei nė vienas iš aukščiau išvardytų sprendimų nepadeda išspręsti situacijos, kreipkitės į kvalifikuotą techniką. Nebandykite patys reguliuoti ar taisyti krosnelės. | |



Arçelik A.Ş.

Karaağaç Caddesi No:2-6, 34445,

Sütlüce / STANBULAS

www.beko.com